

BLACK+ DECKER™

GR3400

Corta Césped Eléctrico de 13" (34cm)
Cortador de Gramas Eléctrico de 13" (34cm)
13" (34cm) Electric Lawn Mower

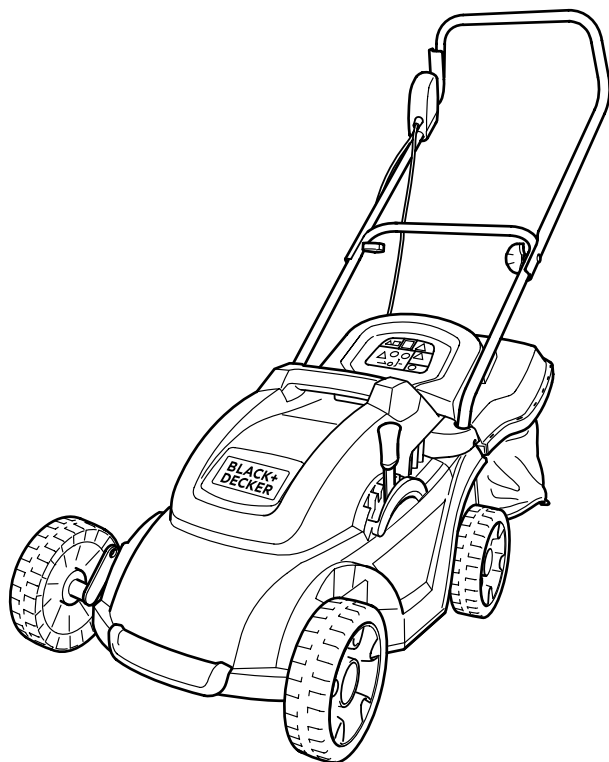

Español 4
Português 10
English 16

MANUAL DE INSTRUCCIONES MANUAL DE INSTRUÇÕES INSTRUCTIONS MANUAL

ADVERTENCIA: LEASE ESTE INSTRUCTIVO ANTES DE USAR EL PRODUCTO.
ADVERTÊNCIA: LEIA ESTAS INSTRUÇÕES ANTES DE USAR O PRODUTO.
WARNING: READ INSTRUCTIONS MANUAL BEFORE USING PRODUCT.

FIG. A

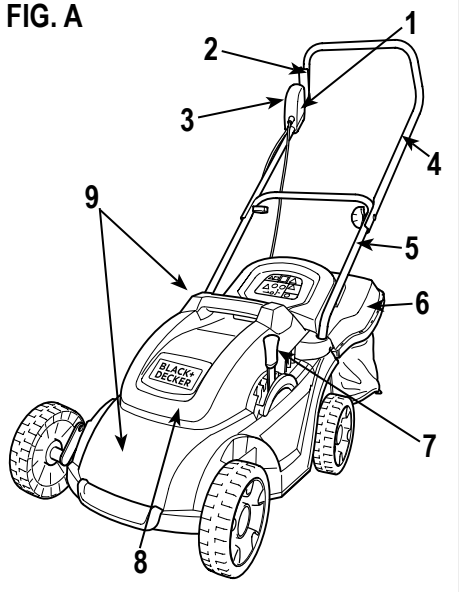

FIG. C

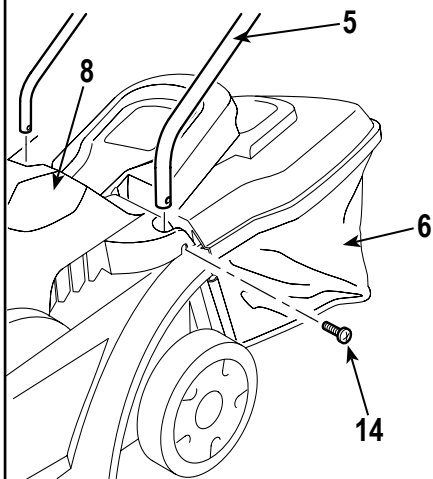

FIG. B

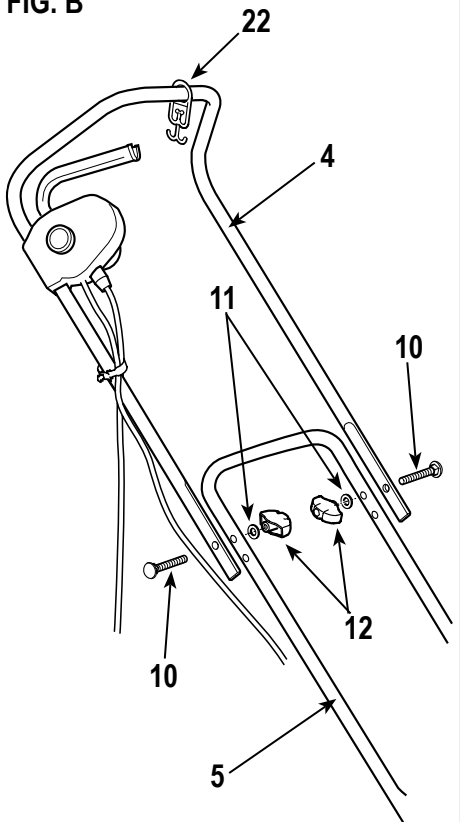

FIG. D

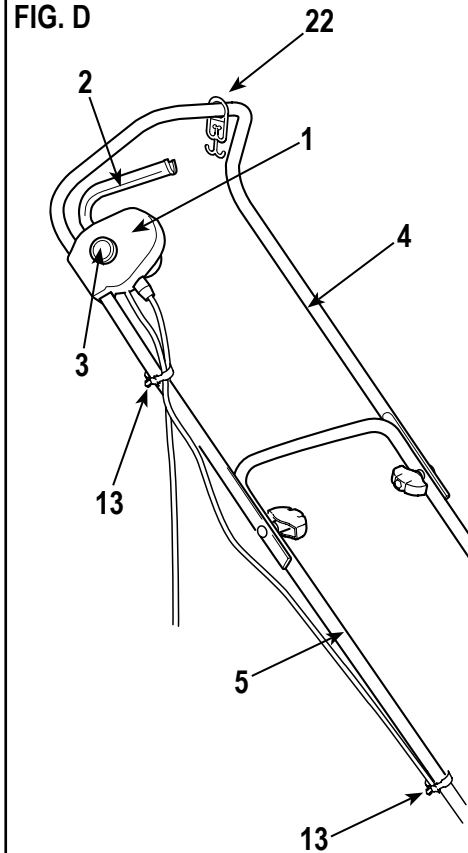

FIG. E

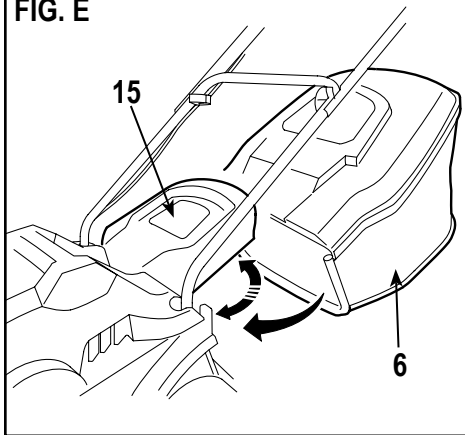

FIG. F

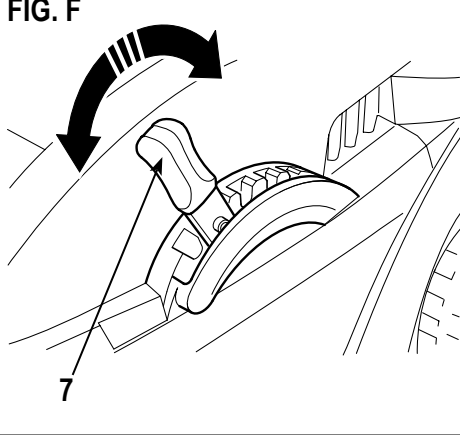

FIG. G

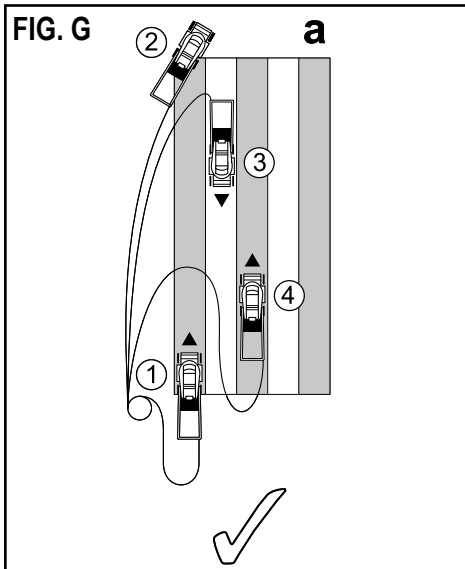

FIG. H

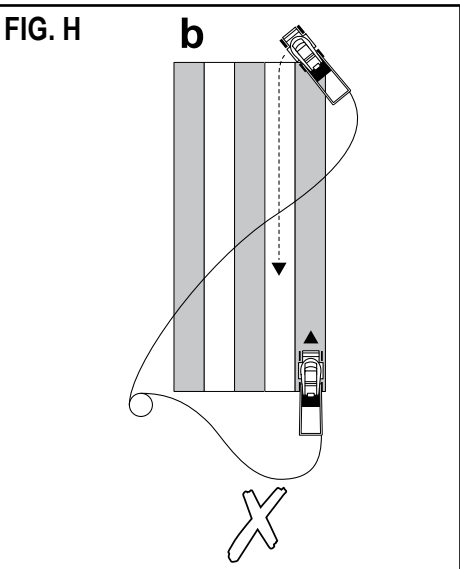

FIG. I

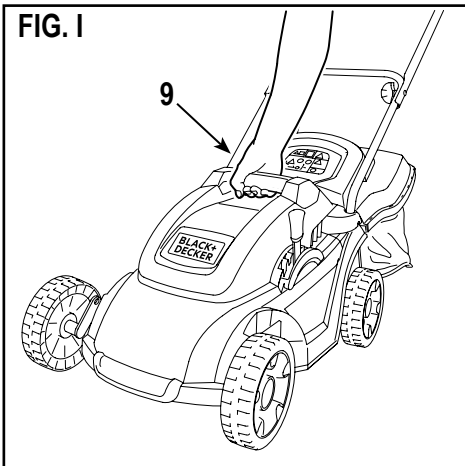
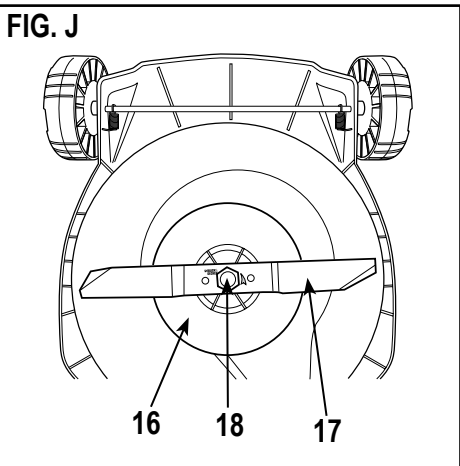

FIG. J



4 • ESPAÑOL

NO DEVUELVA ESTE PRODUCTO A LA TIENDA, comuníquese antes a las oficinas locales o con el Centro de Servicio BLACK+DECKER más cercano a usted.

CONSERVE ESTAS INSTRUCCIONES

△ **¡Advertencia!** Lea todas las instrucciones antes de operar el producto. El incumplimiento de todas y cada una de las instrucciones enumeradas a continuación puede provocar una descarga eléctrica, un incendio o lesiones graves.

NORMAS GENERALES DE SEGURIDAD



INSTRUCCIONES DE SEGURIDAD

Advertencias de seguridad generales para herramientas eléctricas.

¡Atención! Lea todas las advertencias e instrucciones de seguridad. En caso de no respetarse las advertencias e instrucciones indicadas a continuación, podría producirse una descarga eléctrica, incendio y/o lesión grave.

Conserve todas las advertencias e instrucciones para su posterior consulta. El término empleado en las advertencias indicadas a continuación se refiere a la herramienta eléctrica con alimentación de red (con cable) o alimentada por pila (sin cable).

1. Seguridad del área de trabajo

- a. **Mantenga limpia y bien iluminada el área de trabajo.** El desorden o una iluminación deficiente en las áreas de trabajo pueden provocar accidentes.
- b. **No utilice la herramienta eléctrica en un entorno con peligro de explosión, en el que se encuentren combustibles líquidos, gases o material en polvo.** Las herramientas eléctricas producen chispas que pueden llegar a inflamar los materiales en polvo o vapores.
- c. **Mantenga alejados a los niños y otras personas del área de trabajo al emplear la herramienta eléctrica.** Una distracción le puede hacer perder el control sobre la herramienta.

2. Seguridad eléctrica

- a. **El enchufe de la herramienta eléctrica debe corresponder a la toma de corriente utilizada. No es admisible modificar el enchufe en forma alguna. No emplee adaptadores en herramientas eléctricas dotadas con una toma de tierra.** Los enchufes sin modificar adecuados a las respectivas tomas de corriente reducen el riesgo de una descarga eléctrica.
- b. **Evite que su cuerpo toque partes conectadas a tierra como tuberías, radiadores, cocinas y refrigeradores.** El riesgo a quedar expuesto a

una descarga eléctrica es mayor si su cuerpo tiene contacto con tierra.

- c. **No exponga las herramientas eléctricas a la lluvia y evite que penetren líquidos en su interior.** Existe el peligro de recibir una descarga eléctrica si penetran ciertos líquidos en la herramienta eléctrica.
 - d. **Cuide el cable eléctrico. No utilice el cable eléctrico para transportar o colgar la herramienta eléctrica, ni tire de él para sacar el enchufe de la toma de corriente. Mantenga el cable eléctrico alejado del calor, aceite, bordes afilados o piezas móviles.** Los cables eléctricos dañados o enredados pueden provocar una descarga eléctrica.
 - e. **Al trabajar con la herramienta eléctrica en la intemperie utilice solamente cables alargadores homologados para su uso en exteriores.** La utilización de un cable alargador adecuado para su uso en exteriores reduce el riesgo de una descarga eléctrica.
 - f. **Si fuera inevitable la utilización de una herramienta eléctrica en un lugar húmedo, utilice un suministro protegido con un dispositivo de corriente residual (RCD).** La utilización de un dispositivo de corriente residual reduce el riesgo de descarga eléctrica. **Nota:** El término de "Dispositivo de Corriente Residual (RCD)" puede ser sustituido por el término "Interruptor de Falla a Tierra del Circuito (GFCI)" o "Disyuntor de Fugas a Tierra (ELCB)".
- ### 3. Seguridad personal
- a. **Esté atento a lo que hace y emplee la herramienta eléctrica con prudencia.** No utilice la herramienta eléctrica si estuviese cansado, ni tampoco después de haber consumido alcohol, drogas o medicamentos. El no estar atento durante el uso de una herramienta eléctrica puede provocar serias lesiones.
 - b. **Utilice equipos de protección personal. Lleve siempre protección ocular, respiratoria y auditiva.** Los equipos de protección tales como una mascarilla antipolvo, zapatos de seguridad con suela antideslizante, casco o protectores auditivos, utilizados en condiciones adecuadas, contribuyen a reducir las lesiones personales.
 - c. **Evite una puesta en marcha involuntaria. Asegúrese de que el interruptor esté en la posición de apagado antes de conectar a la fuente de alimentación o la batería, coger o transportar la herramienta.** Si se transportan herramientas eléctricas con el dedo sobre el interruptor o si se enchufan con el interruptor encendido puede dar lugar a accidentes.
 - d. **Retire las herramientas de ajuste o llaves fijas antes de conectar la herramienta eléctrica.** Una herramienta o llave colocada en una pieza giratoria de la herramienta eléctrica puede producir lesiones al ponerse a funcionar.

- e. **Sea precavido. Evite adoptar una posición que fatigue su cuerpo; mantenga un apoyo firme sobre el suelo y conserve el equilibrio en todo momento.** Ello le permitirá controlar mejor la herramienta eléctrica en caso de presentarse una situación inesperada.
 - f. **Utilice ropa apropiada. No vista ropa suelta o joyas. Mantenga su cabello, vestimenta y guantes lejos de las partes móviles.** Ropa suelta, joyas o cabello largo partes móviles.
 - g. **Siempre que sea posible utilizar unos equipos de aspiración o captación de polvo, asegúrese que éstos estén montados y que sean utilizados correctamente.** El empleo de equipos de recogida de polvo reduce los riesgos derivados del polvo.
- 4. Uso y cuidado de herramientas eléctricas**
- a. **No sobrecargue la herramienta eléctrica. Use la herramienta eléctrica adecuada para cada aplicación.** Con la herramienta eléctrica adecuada podrá trabajar mejor y más seguro dentro del margen de potencia indicado.
 - b. **No utilice herramientas eléctricas con un interruptor defectuoso.** Las herramientas eléctricas que no se puedan conectar o desconectar son peligrosas y deben hacerse reparar.
 - c. **Desconecte el enchufe de la fuente eléctrica y/o la batería de la herramienta eléctrica antes de realizar ajustes, cambiar accesorios o almacenar la herramienta eléctrica.** Esta medida preventiva reduce el riesgo de conectar accidentalmente la herramienta eléctrica.
 - d. **Guarde las herramientas eléctricas fuera del alcance de los niños y de las personas que no estén familiarizadas con su uso.** Las herramientas eléctricas utilizadas por personas inexpertas son peligrosas.
 - e. **Cuide sus herramientas eléctricas con esmero. Controle si funcionan correctamente, sin atacarse, las partes móviles de la herramienta eléctrica, y si existen partes rotas o deterioradas que pudieran afectar al funcionamiento de la herramienta. Si la herramienta eléctrica estuviese defectuosa haga que la reparen antes de volver a utilizarla.** Muchos accidentes se deben a herramientas eléctricas con un mantenimiento deficiente.
 - f. **Mantenga las herramientas de corte limpias y afiladas.** Las herramientas de corte mantenidas correctamente se dejan guiar y controlar mejor.
 - g. **Utilice la herramienta eléctrica, los accesorios, los útiles de la herramienta, etc. de acuerdo con estas instrucciones, y tenga en cuenta las condiciones de trabajo y la tarea a realizar.** El uso de herramientas eléctricas para trabajos diferentes de aquellos para los que han sido concebidas puede resultar peligroso.

- 5. Servicio técnico**
- a. **Haga reparar su herramienta eléctrica sólo por personal técnico autorizado que emplee exclusivamente piezas de repuesto originales.** Solamente así se garantiza la seguridad de la herramienta eléctrica.

6. Seguridad eléctrica



La herramienta lleva un doble aislamiento; por lo tanto no requiere una toma a tierra. Compruebe siempre que la tensión de la red corresponda al valor indicado en la placa de características.



¡Advertencia! Si el cable de alimentación está dañado lo debe reemplazar el fabricante o su representante o una persona igualmente calificada para evitar peligro. Si el cable es reemplazado por una persona igualmente calificada pero no autorizada por BLACK+DECKER, la garantía no tendrá efecto.

Cables de extensión y productos de Clase 1

- El cable de 3 núcleos debe utilizarse cuando la herramienta esté conectada y cumpla con la **Clase 1**.
- Es posible utilizar hasta 30m sin perder energía.

7. Etiquetas sobre la herramienta: La etiqueta de su herramienta puede incluir los siguientes símbolos:

	Lea el manual de instrucciones	Hz Hertz	 Construcción Clase II
	Use protección ocular	W Watts	 Terminales de Conexión a Tierra
	Use protección auditiva	min minutos	 Símbolo de Alerta Seguridad
	Riesgo de choque eléctrico	~ Corriente Alterna	 Revoluciones o Reciprocaciones por minuto
V Voltios		≡ Corriente Directa		
A Amperes		n ₀ Velocidad sin Carga		

8. Advertencias

	Advertencia		Tenga cuidado con las hojas afiladas.
	Lea el manual de instrucciones		Desenchufe la unidad antes de limpiar o reparar
	Proyección de objetos, mantenga su distanciado		Nivel de potencia sonora.
	Mantenga alejada a otras personas		¡Cuidado! Una vez apagada la máquina, las hojas continuarán girando
	No esponja a la lluvia		¡Atención! Use siempre protección ocular
	Riesgo de choque eléctrico		Preione y gire para cambiar la posición de corte
	Mantenga el cable alejado de las hojas de corte.		

△ ¡Importante! Antes de conectar la podadora de césped a la fuente de alimentación, asegúrese de que la toma de corriente tenga un interruptor diferencial (disyuntor) y que la tensión de alimentación sea la misma que se muestra en la etiqueta de identificación de la máquina.

CARACTERÍSTICAS (Fig. A)

1. Caja del interruptor
2. Conmutador ON/OFF (encendido/apagado)
3. Botón de desbloqueo
4. Empuñadura superior
5. Empuñadura inferior
6. Bolsa de recolección
7. Ajuste de la altura
8. Cubierta del motor
9. Asas de transporte

ADVERTENCIAS DE SEGURIDAD ADICIONALES PARA CORTACÉSPEDES

Consejos

- ▶ Lea las instrucciones detenidamente. Familiarícese con los controles y el uso correcto del aparato. Familiarícese con los controles y el uso correcto del aparato.
- ▶ No permita que los niños o las personas que no estén familiarizadas con estas instrucciones utilicen el aparato. Las normativas locales pueden restringir la edad del usuario. Las normativas locales pueden restringir la edad del usuario.
- ▶ No utilice el aparato mientras haya personas, especialmente niños, o animales cerca.
- ▶ Recuerde que el usuario será responsable de los accidentes y las situaciones peligrosas que puedan sufrir las personas de su alrededor o sus propiedades.

Preparación

- ▶ Utilice calzado resistente para proteger los pies. No utilice el aparato si va descalzo o con sandalias. Utilice pantalones largos para proteger sus piernas.
- ▶ Cuando utilice la herramienta, lleve siempre gafas protectoras. Utilice una mascarilla protectora cuando trabaje en lugares de mucho polvo. Utilice protectores para los oídos cuando el nivel de ruido sea molesto.
- ▶ Protéjase contra la electrocución. Evite el contacto del cuerpo con superficies conectadas a masa o tierra, por ejemplo: Verjas metálicas, farolas, etc.
- ▶ Antes de utilizar este aparato, compruebe que la hoja, la tuerca de la hoja y los dientes no están desgastados o dañados. Compruebe que la tuerca de la hoja está correctamente fijada.
- ▶ Antes de empezar a utilizar el aparato, compruebe que la zona que vaya a cortar no tenga ramas, piedras, alambres o ningún otro objeto.

Funcionamiento

- ▶ No utilice el aparato con protecciones defectuosas o sin dispositivos de seguridad, como, por ejemplo: Deflectores y/o recogedores de césped.
- ▶ Utilice el aparato únicamente a la luz del día o con iluminación artificial adecuada.
- ▶ No exponga el aparato a la lluvia. No utilice el aparato en condiciones de humedad y evite que penetren líquidos en su interior. Se recomienda no utilizar el aparato sobre césped mojado.
- ▶ Manténgase en todo momento firmemente apoyado al suelo, especialmente cuando esté en pendiente. Tenga en cuenta que césped recién cortado está húmedo y resbaladizo. No trabaje en pendientes pronunciadas.
- ▶ Trabaje en sentido transversal a la pendiente, nunca hacia arriba o abajo. Tenga sumo cuidado al cambiar de sentido en las pendientes.
- ▶ Camine, nunca corra mientras usa el aparato. No dirija el aparato hacia usted ni camine hacia atrás cuando utilice el aparato.
- ▶ Siga las instrucciones para encender el aparato y mantenga los pies alejados de la hoja.
- ▶ No levante el aparato cuando lo encienda, excepto si es necesario levantar el aparato para arrancarlo. En ese caso, no levante el aparato más de lo imprescindible necesario y levante sólo la parte que esté lejos del usuario. Asegúrese de mantener ambas manos en posición de trabajo antes de volver a dejar el aparato en el suelo.
- ▶ Si debe levantar el aparato y transportarlo para atravesar superficies que no sean de césped o para dirigirse al área de trabajo, apague el aparato y espere a que el montaje de hojas se detenga por completo.
- ▶ No levante ni transporte el aparato hasta que la hoja se detenga por completo.
- ▶ Mantenga las manos y los pies apartados de la hoja. No coloque las manos ni los pies cerca o debajo de partes rotatorias.
- ▶ Manténgase alejado en todo momento de las aberturas de expulsión de residuos.
- ▶ Antes de dejar el aparato sin vigilancia o de eliminar una obstrucción, o cuando se disponga a cambiar, limpiar o revisar alguna de sus piezas, apáguelo, desenchufe el cable de la toma de corriente y asegúrese de que las piezas móviles se han detenido por completo.
- ▶ Si el aparato empieza a vibrar de forma inusual o si choca con un objeto extraño, apague el aparato y desenchufe el cable de la toma de corriente. Compruebe que el aparato no ha sufrido ningún daño.
- ▶ Tenga sumo cuidado en mantener el cable de alimentación lejos de la hoja. Tenga cuidado con el cable de alimentación en todo momento.

- ▶ Después de apagar el aparato, el motor continuará en marcha durante unos segundos. No intente forzar la hoja para que se pare.

MONTAJE

△ **¡Advertencia!** Antes de proceder al montaje, compruebe que la herramienta está apagada y desenchufada.

Montaje de la empuñadura inferior (Fig. C)

- ▶ Antes del montaje, extraiga los tornillos (14) de la empuñadura inferior (5).
- ▶ Inserte los extremos de la empuñadura inferior (5) en los agujeros correspondientes del cortacésped.
- ▶ Presione la empuñadura hacia abajo hasta que encaje.
- ▶ Fije la empuñadura con los tornillos (14).

Colocación de la empuñadura superior (Fig. B)

- ▶ Antes del montaje, asegúrese de que la anilla de fijación del cable (22) está encajada en la empuñadura superior.
- ▶ Ajuste la parte inferior de la empuñadura (5) a la empuñadura superior (4) mediante el regulador (12), las arandelas (11) y los tornillos (10) como se muestra.

Fijación del cable del motor (Fig. D)

El cable del motor debe colocarse por medio de fijaciones.

- ▶ Sujete una fijación (13) del cable de la caja del interruptor al motor. Asegure la fijación a la parte inferior de la empuñadura (5).
- ▶ Sujete la otra fijación (13) del cable de la caja del interruptor al motor. Asegure la fijación a la parte superior de la empuñadura (4).

△ **¡Advertencia!** Asegúrese de que el cable de alimentación está sujeto por medio de la anilla de fijación (22) antes de conectar el enchufe a la toma de corriente.

Colocación de la bolsa de recolección (Fig. E)

- ▶ Levante la solapa (15) y coloque la bolsa de recolección (6) sobre los salientes.

USO

△ **¡Advertencia!** Deje que el aparato funcione a su ritmo. No lo sobrecargue.

Ajuste la altura del corte (Fig. F)

La altura del corte se regula mediante el mecanismo de ajuste de altura central.

△ **¡Advertencia!** Antes de continuar, desconecte el aparato de la toma de corriente y espere hasta que la hoja se detenga.

- ▶ Ajuste las ruedas a la altura deseada con la palanca de ajuste de altura (7).

Encendido y apagado

Encendido

- ▶ Sujete la empuñadura con ambas manos e inclínela ligeramente hacia abajo para levantar la parte delantera del aparato.
- ▶ Mantenga pulsado el botón de bloqueo (3) y tire del conmutador de encendido/apagado (2) hacia usted.
- ▶ Pulse el botón de DESBLOQUEO.
- ▶ Vuelva a dejar el aparato en posición de trabajo.

Apagado

- ▶ Para apagar el aparato, suelte el conmutador de encendido/apagado (2).

△ **¡Advertencia!** No intente nunca trabar un interruptor en la posición de **Encendido (On)**.

Corte (Fig. G y H)

Es recomendable utilizar el cortacésped tal y como se describe en esta sección con el fin de obtener unos resultados óptimos y reducir el riesgo de que se produzca un corte en el cable de alimentación.

- ▶ Coloque el resto del cable de alimentación en el césped, cerca del lugar por donde vaya a empezar a trabajar (**Posición 1 de la Fig. G**).
- ▶ Encienda el aparato según las instrucciones anteriores.
- ▶ Realice el procedimiento que se muestra en la **Fig. G**.
- ▶ Muévase desde la **Posición 1 a la Posición 2**.
- ▶ Gire a la derecha y continúe hacia la **Posición 3**.
- ▶ Gire a la izquierda y continúe hacia la **Posición 4**.
- ▶ Repita el procedimiento anterior según sea necesario.

△ **¡Advertencia!** No trabaje hacia el cable, tal y como se muestra en la **Fig. H**.

Vaciado de la bolsa de recolección

- ▶ Cuando vea que algunos restos de césped se esparcen por la parte inferior del cortacésped, vacíe la bolsa de recolección.

△ **¡Advertencia!** No utilice nunca el aparato sin la bolsa de recolección.

Transporte del cortacésped (Fig. I)

△ **¡Advertencia!** Antes de transportarlo, desconecte el aparato de la toma de corriente y espere hasta que la hoja haya dejado de girar.

- ▶ Es posible transportar el cortacésped a través de las asas de transporte correspondientes (9).

CONSEJOS PAR USO ÓPTIMO

- ▶ Si la altura de la hierba es superior a 10cm, realice dos cortes para obtener un resultado óptimo.

El primer corte debe realizarse con la altura máxima y, a continuación, debe utilizar una altura de corte media o baja.

- ▶ Para obtener unos resultados óptimos, corte únicamente la hierba seca.

MANTENIMIENTO

El aparato de BLACK+DECKER ha sido diseñado para que funcione durante un largo período de tiempo con un mantenimiento mínimo. El funcionamiento satisfactorio continuado depende de un cuidado apropiado y una limpieza periódica del aparato.

- ▶ Mantenga el aparato limpio y seco.
- ▶ Limpie periódicamente las ranuras de ventilación con un cepillo limpio y seco.
- ▶ Utilice periódicamente un raspador sin filo para eliminar los restos de hierba y la suciedad acumulada en el aparato.
- ▶ Para limpiar el aparato, utilice únicamente un jabón suave y un paño húmedo. Evite que penetre líquido en el interior de la herramienta y nunca sumerja ninguna parte en líquido. No utilice limpiadores de base abrasiva o disolvente.
- ▶ Antes de utilizarlo, compruebe que el aparato no tiene piezas dañadas o defectuosas. Compruebe que las piezas móviles se encuentran correctamente alineadas y en buenas condiciones, que no hay piezas rotas, y que los dispositivos de protección e interruptores están en buenas condiciones, así como cualquier otro elemento que pudiera afectar al funcionamiento de la herramienta. Asegúrese de que el aparato funciona correctamente y realiza las funciones para las que ha sido diseñado. No utilice el aparato con protecciones o cierres dañados ni mal colocados. No utilice el aparato si presenta alguna pieza dañada o defectuosa. No utilice el aparato con un interruptor defectuoso. Solicite al servicio técnico autorizado la reparación o sustitución de las piezas dañadas o defectuosas.
- ▶ Mantenga todas las tuercas, pernos y tornillos del aparato apretados para asegurar unas condiciones de trabajo seguras.
- ▶ Compruebe que la bolsa de recolección no está dañada o desgastada y sustitúyala si es necesario. No utilice nunca el aparato sin la bolsa de recolección.
- ▶ Cuando no lo utilice, el aparato se debe almacenar en un lugar seco. Los niños no deben tener acceso a los aparatos guardados.
- ▶ Asegúrese de que sólo se utilizan los repuestos de corte del tipo correcto.
- ▶ Utilice únicamente piezas de repuesto y accesorios recomendados por BLACK+DECKER.
- ▶ Ninguna persona (incluyendo niños) con capacidades físicas, sensoriales o mentales disminuidas, o que carezca de experiencia y conocimientos, debe utilizar

este aparato, salvo que haya recibido supervisión o formación con respecto al uso del aparato por parte de una persona responsable de su seguridad.

- ▶ Los niños deben vigilarse en todo momento para garantizar que el aparato no se toma como elemento de juego.
- ▶ Si se llegase a dañar el cable de alimentación, deberá ser sustituido por el fabricante o por un centro de asistencia técnica autorizado de BLACK+DECKER para evitar cualquier situación de riesgo.

Mantenimiento de la hoja

- ▶ Extraiga la hierba y el polvo de la cuchilla de forma regular.
- ▶ Cuando comience la temporada de jardinería, examine cuidadosamente las condiciones de la hoja.
- ▶ Si la hoja está muy mellada, afílela o sustitúyala.
- ▶ Si la hoja está dañada o desgastada, coloque una nueva tal y como se describe a continuación.

Sustitución de la hoja (Fig. J)

- ▶ Las hojas de repuesto estarán disponibles en el distribuidor BLACK+DECKER más cercano. El **Número de Catálogo: A6245** puede utilizarse en los siguientes cortacéspedes: **GR3400**.

⚠ **¡Advertencia!** Tenga en cuenta las siguientes precauciones:

- ▶ Antes de continuar, desconecte el aparato de la toma de corriente y espere hasta que la hoja haya dejado de girar.
- ▶ Tenga cuidado de no cortarse. Utilice guantes de gran envergadura o un trapo para coger la hoja.
- ▶ Utilice sólo la hoja de repuesto especificada.
- ▶ No extraiga el impulsor (16) bajo ningún concepto.

Para sustituir la hoja:

- ▶ Ponga el aparato de lado.
- ▶ Agarre la hoja (17) con una mano.
- ▶ Utilice la llave suministrada para aflojar y extraer la tuerca de la hoja (18).
Nota: Cuando coloque la hoja, el texto impreso en la misma debe estar mirando al usuario.
- ▶ Sustituya la hoja (17).
- ▶ Vuelva a montar la arandela (si ya se había montado anteriormente) y la tuerca (18).
- ▶ Apriete firmemente el tornillo de la tuerca.

⚠ **¡Importante!** Para garantizar la **SEGURIDAD** y la **CONFIABILIDAD** del producto, las reparaciones, el mantenimiento y los ajustes deberán efectuarse en centros de servicio autorizado u otras organizaciones de servicio calificado, que utilicen siempre refacciones idénticas.

SOLUCIÓN DE PROBLEMAS

Si le pareciera que el aparato no funciona de forma adecuada, siga las instrucciones que se indican a continuación. Si no se resuelve el problema, póngase en contacto con un técnico autorizado de BLACK+DECKER

⚠ **¡Advertencia!** Antes de empezar, retire siempre el enchufe de la toma de corriente.

El motor suena pero la hoja no se mueve

- ▶ Retire cuidadosamente cualquier obstrucción que pudiera haber en la hoja.

El motor no suena y la hoja no se mueve

- ▶ Compruebe que el cable de la alimentación está conectado correctamente.
- ▶ Compruebe los fusibles de la toma de corriente.

ACCESORIOS

Los accesorios recomendados para emplearse con su herramienta están a su disposición con costo adicional con el distribuidor o centro de servicio autorizado de su localidad.

⚠ **¡Advertencia!** El uso de cualquier accesorio no recomendado para emplearse con su herramienta puede ser peligroso.

PROTECCIÓN DEL MEDIO AMBIENTE



Separación de desechos. Este producto no debe desecharse con la basura doméstica normal.

Si llega el momento de reemplazar su producto BLACK+DECKER o éste ha dejado de tener utilidad para usted, no lo deseche con la basura doméstica normal. Asegúrese de que este producto se deseche por separado.



La separación de desechos de productos usados y embalajes permite que los materiales puedan reciclarse y reutilizarse. La reutilización de materiales reciclados ayuda a evitar la contaminación medioambiental y reduce la demanda de materias primas. La normativa local puede ofrecer la separación de desechos de productos eléctricos de uso doméstico en centros municipales de recogida de desechos o a través del distribuidor cuando adquiere un nuevo producto.

INFORMACIÓN DE SERVICIO

Todos los Centros de Servicio de BLACK+DECKER cuentan con personal altamente capacitado dispuesto a brindar a todos los clientes un servicio eficiente y confiable en la reparación de herramientas eléctricas. Para mayor información acerca de nuestros centros de servicio autorizados y si necesita consejo técnico, reparaciones o piezas de repuesto originales de fábrica, comuníquese a su oficina local o visítenos en www.BlackandDecker-la.com

ESPECIFICACIONES

GR3400

Potencia	1200 W
Voltaje	
AR, B2C	220 V ~ 50 Hz
B3	120 V ~ 60 Hz
Velocidad sin carga	
AR, B2C	2900/min (rpm)
B3	3500/min (rpm)
Ancho de corte	13" (34 cm)
No. de alturas de corte	5
Configuraciones de altura	23/33/43/53/63 mm
Capacidad de la caja colector	35 L
Peso	13,7 kg (30,2 lbs)

NÃO DEVOLVA ESTE PRODUTO NA LOJA,
entre em contato com o Centro de Serviço
BLACK+DECKER mais próximo de sua localidade.

REGRAS GERAIS DE SEGURANÇA

△ **Aviso!** Leia e compreenda todas as instruções. O descumprimento das instruções abaixo pode causar choques elétricos, incêndio e/ou lesões pessoais graves.

GUARDE ESTAS INSTRUÇÕES



INSTRUÇÕES DE SEGURANÇA Advertências gerais de segurança para ferramentas elétricas.

△ **Advertência!** Leia todas as advertências e instruções de segurança. Caso as advertências e instruções abaixo não sejam seguidas, podem ocorrer choques elétricos, incêndio e/ou lesões graves. Guarde todas as advertências e instruções para referência futura.

O termo “Ferramenta Elétrica” em todas as advertências listadas, abaixo se refere a ferramenta elétrica (com fio) operada por rede elétrica ou ferramenta elétrica operada por bateria (sem fio).

- 1. Segurança na área de trabalho**
 - a. Mantenha a área de trabalho limpa e bem iluminada.** Áreas desarrumadas e mal iluminadas são propícias a acidentes.
 - b. Não trabalhe com ferramentas elétricas em áreas com risco de explosão, nas quais se encontrem líquidos, gases ou poeiras inflamáveis.** As ferramentas elétricas produzem faíscas que podem provocar incêndios de poeiras ou vapores.
 - c. Mantenha crianças e outras pessoas afastadas durante a utilização da ferramenta elétrica.** As distrações podem dar origem e fazer com que perca o controle da ferramenta.
- 2. Segurança elétrica**
 - a. O plug da ferramenta elétrica deve encaixar na tomada. O plug não deve ser modificado de modo algum. Não utilize quaisquer plugs adaptadores com ferramentas elétricas ligadas à terra.** Plugs sem modificações e tomadas adequadas reduzem o risco de choques elétricos.
 - b. Evite que o corpo entre em contato com superfícies ligadas à terra, como tubulações, radiadores, fogões e refrigeradores.** Existe um maior risco de choque elétrico se o seu corpo estiver ligado à terra.
 - c. As ferramentas elétricas não podem ser expostas a chuva nem a umidade.** A penetração de água na ferramenta elétrica aumenta o risco de choques elétricos.
- 3. Segurança pessoal**
 - a. Mantenha-se atento, observe o que está fazendo e seja prudente ao trabalhar com a ferramenta elétrica. Não utilize uma ferramenta elétrica se estiver cansado ou sob a influência de drogas, álcool ou medicamentos.** Um momento de falta de atenção durante a utilização de ferramentas elétricas poderá causar graves lesões.
 - b. Utilize equipamentos de proteção. Use sempre óculos de proteção.** Use equipamentos de proteção como, por exemplo, máscara anti-poeiras, sapatos de segurança anti-derrapantes, capacete de segurança ou protetor auricular, de acordo com o tipo e a aplicação de ferramenta elétrica, reduz o risco de lesões.
 - c. Evite partidas repentinas. Certifique-se de que o botão está desligado antes de ligar a ferramenta à corrente elétrica e/ou a bateria, pegando ou transportando a ferramenta.** Transportar ferramentas elétricas com o dedo no botão ou ligar ferramentas elétricas à tomada com o interruptor na posição de ligado pode dar origem a acidentes.
 - d. Retire eventuais chaves de ajuste ou chaves de fenda, antes de ligar a ferramenta elétrica.** Uma chave de fenda ou chave de ajuste que se encontrar numa peça rotativa da ferramenta elétrica poderá causar lesões.
 - e. Não se incline. Mantenha-se sempre bem posicionado e em equilíbrio.** Desta forma, será mais fácil controlar a ferramenta elétrica em situações inesperadas.
 - f. Utilize vestuário adequado. Não utilize roupas largas nem jóias. Mantenha os cabelos, roupas e luvas afastadas das peças em movimento.** Roupas largas, jóias ou cabelos longos podem ficar presos nas peças em movimento.
- 4. Uso e cuidados com a ferramenta elétrica**
 - a. Não sobrecarregue a ferramenta elétrica. Utilize a ferramenta elétrica adequada para o trabalho**
 - d. Manuseie o cabo com cuidado. O cabo não deve ser utilizado para transportar ou pendurar a ferramenta, nem para puxar o plug da tomada.** Mantenha o cabo afastado de calor, óleo, pontas afiadas ou partes móveis. Cabos danificados ou torcidos aumentam o risco de choques elétricos.
 - e. Quando trabalhar com uma ferramenta elétrica ao ar livre, utilize um cabo de extensão apropriado para esse fim.** A utilização de um cabo apropriado para áreas ao ar livre reduz o risco de choques elétricos.
 - f. Se for inevitável trabalhar com uma ferramenta elétrica num local úmido, utilize um Dispositivo de Corrente Residual (RCD).** A utilização de um RCD reduz o risco de choque elétrico.

pretendido. A ferramenta elétrica correta realizará o trabalho da melhor forma e com mais segurança, com a potência com que foi projetada.

- b. Não utilize a ferramenta elétrica se o botão liga/desliga não funcionar.** Qualquer ferramenta elétrica que não possa ser controlada com o botão é perigoso e terá de ser reparado.
- c. Desligue o plug da tomada e/ou a bateria da tomada antes de proceder qualquer ajuste, trocar acessórios ou guardar ferramentas elétricas.**
- d. Estas medidas de prevenção de segurança reduzem o risco de uma partida repentina da ferramenta elétrica.** As ferramentas elétricas são perigosas se utilizadas por pessoas não qualificadas.
- e. Faça a manutenção das ferramentas elétricas. Verifique se as partes móveis estão desalinhadas ou bloqueadas, se existem peças partidas ou qualquer outra situação que possa afetar o funcionamento das ferramentas elétricas. As peças danificadas devem ser reparadas antes da utilização da ferramenta elétrica.** Muitos acidentes tem como causa uma manutenção insuficiente das ferramentas elétricas.
- f. Mantenha as ferramentas de corte sempre afiadas e limpas.** As ferramentas de corte com a manutenção adequada e as extremidades afiadas bloqueiam com menos frequência e são mais fáceis de controlar.
- g. Utilize a ferramenta elétrica, acessórios e peças de ferramenta de acordo com estas instruções, considerando as condições de trabalho e a tarefa a ser executada.** A utilização da ferramenta elétrica para fins diferentes das normas de utilização podem resultar em situações perigosas.

5. Serviço

- a. Peça a um técnico para fazer a manutenção de sua ferramenta elétrica utilizando apenas peças de reposição idênticas.** Isso garantirá que a segurança da ferramenta elétrica será mantida.

6. Segurança elétrica



Sua Ferramenta tem isolamento duplo, portanto, não é necessário o uso de fio terra. Sempre verifique a voltagem da rede elétrica que corresponda a voltagem da placa de classificação.



Advertência! Se o cabo de força estiver danificado, deverá ser substituído pelo fabricante, pelo Centro de Serviço Autorizado da BLACK+DECKER ou uma pessoa igualmente qualificada para evitar acidentes. Se o cabo for reparado ou substituído por uma pessoa qualificada, mas não autorizada pela BLACK+DECKER, a garantia será perdida.

Extensões e produtos de Classe 1

- ▶ Um cabo com 3 fios deve ser usado visto que seu aparelho é do tipo aterrado e tem uma construção de Classe 1.
- ▶ É possível utilizar até 30m (100 pés) sem perda de potência.

7. Rótulos da ferramenta

A etiqueta da ferramenta pode conter os seguintes símbolos:

	Leia o manual de instruções	Hz	Hertz		Construção Classe II
	Use proteção para olhos	W	Watts		Terminal de Aterramento
	Use Proteção Auditiva	min	minutos		Corrente Alternada
	Risco de choque elétrico	Corrente Direta		Símbolo de Alerta de Segurança
V	Volts	/min..	Revolução por min. ou alternção por minuto
A	Amperes	n ₀	Sem Velocidade de Carga			

8. Advertência!

- Advertência
- Esteja atento às lâminas afiadas.
- Leia o manual antes de colocar a máquina em funcionamento.
- Desconectar o plugue de alimentação se o cordão de alimentação estiver danificado ou emaranhado
- Estilhaços podem ser lançados.
- Nível de potência sonora.
- Mantenha pessoas afastadas.
- Cuidado!** As lâmina continuam a girar por algum tempo depois que o aparelho é desligado
- Não utilizar sob chuva.
- Atenção!** Utilize óculos de segurança
- Risco de choque elétrico.
- Mantenha o cabo de alimentação afastado das lâminas de corte.
- Pressione e gire para alterar a posição do corte**

⚠ **Importante!** Antes de ligar o aparelho de grama na fonte de alimentação, certifique-se de que a tomada tenha um interruptor diferencial (disjuntor) e que a tensão de alimentação seja a mesma mostrada na etiqueta de identificação da máquina.

CARACTERÍSTICAS (Fig. A)

1. Caixa de controle
2. Interruptor para ligar/desligar
3. Botão de bloqueio
4. Suporte de pega inferior
5. Suporte de pega inferior
6. Saco coletor de gramas
7. Ajuste de altura
8. Cobertura do motor
9. Suporte

INSTRUÇÕES ADICIONAIS DE SEGURANÇA PARA CORTADORES DE GRAMA

Treino

- ▶ Leia as instruções com atenção. Aprenda sobre como usar os controles e o aparelho de maneira adequada.
- ▶ Não permita que crianças ou qualquer pessoa que desconheça estas instruções opere o aparelho. Poderá haver leis na sua região que estabelecem uma idade mínima para operar o aparelho.
- ▶ Nunca cortar enquanto as pessoas, especialmente crianças ou animais de estimação estiverem perto.
- ▶ O operador ou usuário é responsável por acidentes ou perigos que possam ocorrer com outras pessoas e seus bens.

Preparação

- ▶ Use calças compridas para proteger as pernas. Não utilize o aparelho com os pés descalços ou com sandálias abertas.
- ▶ A proteção auricular deve ser usada sempre que o nível de som for incômodo.
- ▶ Evite o contato com superfícies com ligação à terra, tais como trilhos de metal, postes de iluminação, etc.
- ▶ Antes de usar este aparelho, confirme visualmente que a lâmina, a porca da lâmina e o conjunto cortador não estão desgastados ou danificados. Certifique-se de que a porca da lâmina está fixada corretamente.
- ▶ Antes de trabalhar com a máquina, verifique se o percurso de corte não tem paus, pedras, cabos e outros objetos.

Funcionamento

- ▶ Nunca trabalhe com a máquina com proteções deficientes, ou sem os dispositivos de segurança montados (defletores e/ou caixa de aparas).
- ▶ Utilize apenas a máquina à luz do dia ou com boa luz artificial.
- ▶ De preferência, não utilize a máquina em grama molhada.
- ▶ Não trabalhe em declives muito acentuados.
- ▶ Trabalhe na transversal dos declives, e nunca em sentido ascendente/descendente. Tenha muito cuidado quando mudar de direção em declives.
- ▶ Não corra quando utilizar a máquina. Não puxe a máquina na sua direção nem ande para trás quando utilizar a máquina.
- ▶ Ligue a máquina de acordo com as instruções e com os seus pés bem afastados da lâmina.
- ▶ Não incline a máquina quando ligar, exceto se tiver de ser inclinada para colocá-la em funcionamento. Nesse caso, não incline a máquina mais do que o absolutamente necessário e apenas

quando a peça estiver distante do operador. Ambas as mãos devem estar devidamente posicionadas para manusear a máquina antes de colocá-la no chão.

- ▶ Desligue a máquina e aguarde que o conjunto de lâminas pare de funcionar se o aparelho tiver de ser inclinado para transporte em terrenos que não sejam gramados, e quando transportar a máquina para e a partir da área a ser cortada.
- ▶ Não eleve ou transporte a máquina até a lâmina parar completamente.
- ▶ Mantenha as mãos e os pés afastados da lâmina. Não coloque as mãos ou pés perto ou sob as peças rotativas.
- ▶ Mantenha-se sempre afastado das aberturas de descarga.
- ▶ Desligue, remova o plugue da tomada e certifique-se de que as peças móveis pararam de rodar antes de deixar o aparelho sem supervisão e antes de mudar, limpar ou inspecionar quaisquer peças do aparelho.
- ▶ Verifique se a máquina apresenta danos.
- ▶ Certifique-se sempre de que o cabo de alimentação está afastado da lâmina da máquina. Tenha sempre presente a posição do cabo.
- ▶ O motor irá continuar funcionando por alguns segundos depois de desligar a máquina. Nunca force a imobilização da lâmina.

MONTAGEM

⚠ **Advertência!** Antes da montagem, certifique-se de que o aparelho está desligado e que não esteja conectado à corrente elétrica.

Encaixar o cabo inferior (Fig. C)

- ▶ Retire os parafusos (14) do cabo inferior (5) antes da montagem.
- ▶ Insira as extremidades do cabo inferior (5) nos orifícios correspondentes no cortador.
- ▶ Pressione o cabo para baixo, tanto quanto possível.
- ▶ Fixe o cabo utilizando os parafusos (14).

Montar o cabo superior (Fig. B)

- ▶ Certifique-se de que a argola de fixação do cabo de alimentação (22) esteja instalada no cabo superior antes da montagem.
- ▶ Encaixe a peça inferior (5) no cabo superior (4) utilizando os punhos (12), as anilhas (11) e os parafusos (10) conforme indicado.

Fixar o cabo do motor (Fig. D)

O cabo do motor deve ficar preso através de grampos de fixação.

- ▶ Fixe o grampo no suporte de pega inferior (5).
- ▶ Fixe o grampo no suporte de pega superior (4).

△ **Advertência!** Certifique-se de que o cabo de alimentação está fixo utilizando a argola de fixação (22), antes de ligar o plugue à corrente.

Montar o saco coletor (Fig. E)

- ▶ Levante a aba (15) e coloque o saco coletor (6) sobre os apoios.

UTILIZAÇÃO

△ **Advertência!** Permita que o aparelho opere no seu próprio ritmo. Não o sobrecarregue.

Ajustar a altura de corte (Fig. F)

A altura do corte é ajustada pelo mecanismo de ajuste da altura central

△ **Advertência!** Desligue o aparelho da alimentação e aguarde até a lâmina parar de rodar antes de continuar.

- ▶ Ajuste as rodas à altura pretendida com a alavanca de ajuste de altura (7)

Ligar e desligar

Ligar

- ▶ Segure no cabo com ambas as mãos e incline-o ligeiramente para baixo de forma a levantar a parte dianteira da máquina.
- ▶ Mantenha o botão de desbloqueio (3) pressionado e puxe o interruptor ligar/desligar (2) em direção a si.
- ▶ Liberte o botão de desbloqueio.
- ▶ Deixe que a máquina volte à posição de funcionamento.

Desligar

- ▶ Para desligar o aparelho, solte o interruptor ligar/desligar (2).

△ **Advertência!** Nunca tente bloquear um interruptor de ligação na posição **Ligado (On)**.

Cortar (Fig. G y H)

Recomendamos que utilize o cortador como indicado nesta seção para conseguir os melhores resultados e para reduzir o risco de corte do cabo de alimentação.

- ▶ Coloque a maior parte do cabo de alimentação no gramado, perto do ponto de partida (**Posição 1 na Fig. G**).
- ▶ Ligue o aparelho, tal como descrito anteriormente.
- ▶ Proceda como indicado na **Fig. G**.
- ▶ Mova da **Posição 1** para a **Posição 2**.
- ▶ Vire para a direita e continue até à **Posição 3**.
- ▶ Vire para a esquerda e continue para a **Posição 4**.
- ▶ Repita o procedimento indicado em cima, conforme necessário.

△ **Advertência!** Não trabalhe em direção ao cabo como exibido na **Fig. H**.

Esvaziar o de aparas

- ▶ Quando houver grama saindo por baixo do cortador, esvazie o saco coletor de pó.

△ **Advertência!** Nunca utilize a máquina sem o saco de coletor.

Transportar o cortador (Fig. I)

△ **Advertência!** Desligue o aparelho da alimentação e aguarde até a lâmina parar de rodar antes de continuar.

- ▶ O cortador deverá ser transportado utilizando as alças de transporte adequadas (9).

SUGESTÕES PARA UMA UTILIZAÇÃO IDEAL

- ▶ Se a grama for superior a 10cm, corte duas vezes para obter um melhor resultado.
- ▶ Comece por cortar na altura máxima de corte e, em seguida, utilize uma altura baixa ou média.
- ▶ Para obter os melhores resultados, corte apenas grama seca.

MANUTENÇÃO

O seu aparelho BLACK+DECKER foi concebido para funcionar por um longo período de tempo com uma manutenção mínima. Um funcionamento contínuo e satisfatório depende de uma manutenção adequada e da limpeza regular da máquina.

- ▶ Mantenha a máquina limpa e seca.
- ▶ Limpe regularmente os encaixes de ventilação com uma escova limpa e seca.
- ▶ Utilize regularmente uma raspadeira para remover grama e sujeira da máquina.
- ▶ Para limpar o aparelho, utilize apenas sabão neutro e um pano húmido. Nunca deixe nenhum líquido entrar na ferramenta e nunca submergir nenhuma parte da ferramenta em líquido. Não utilize nenhum produto de limpeza abrasivo ou à base de solventes.
- ▶ Antes da utilização, verifique se a máquina tem peças danificadas ou avariadas. Verifique se as partes móveis estão desalinhasadas ou bloqueadas, se existem peças partidas, se as proteções e os botões estão danificados ou qualquer outra situação que possa afetar o funcionamento das ferramentas elétricas. Certifique-se de que a máquina irá funcionar corretamente e executar a função que pretende. Nunca utilize o aparelho se as proteções ou caixas estiverem danificadas ou não estiverem na devida posição. Não utilize o aparelho se alguma das peças se encontrar danificada ou avariada. Não utilize a máquina se o interruptor não puder ser ligado

nem desligado. Mandê reparar ou substituir quaisquer peças danificadas ou avariadas pela rede de serviço autorizada.

- ▶ Mantenha todas as porcas, parafusos e prisioneiros da máquina apertados para assegurar um bom funcionamento.
- ▶ Verifique se o saco coletor apresenta danos ou desgaste e substitua-o se necessário. Nunca utilize a máquina sem o saco coletor.
- ▶ Quando não estiver em utilização, o aparelho deve ser guardado num local seco. As crianças não devem ter acesso a aparelhos armazenados.
- ▶ Certifique-se de que a lâmina de corte substituída seja compatível com o modelo em uso.
- ▶ Utilize somente peças de substituição e acessórios recomendados pela BLACK+DECKER.
- ▶ Este aparelho não deve ser utilizado por pessoas (incluindo crianças) que apresentem capacidades físicas, sensoriais ou mentais reduzidas ou que não possuam os conhecimentos e a experiência necessários, exceto se forem vigiadas e instruídas sobre a utilização do aparelho por uma pessoa responsável pela sua segurança.
- ▶ As crianças deverão ser vigiadas para que não mexam no aparelho.
- ▶ Se o cabo de alimentação for danificado, terá de ser substituído pelo fabricante ou por um centro de assistência autorizada BLACK+DECKER para evitar acidentes.

Manutenção da lâmina

- ▶ Retire regularmente a grama e sujeira da lâmina.
- ▶ No início da temporada de jardinagem, verifique com atenção o estado da lâmina.
- ▶ Se a lâmina estiver sem corte, afie ou substitua a lâmina.
- ▶ Se a lâmina estiver danificada ou gasta, coloque uma nova lâmina como descrito em baixo.

Substituição da lâmina (Fig. J)

- ▶ Poderá encontrar um lâmina de substituição num revendedor BLACK+DECKER.
O **Cat No.:** **A6245** pode ser utilizado nos seguintes cortadores: **GR3400**.

△ **Advertência!** Cumpra as seguintes precauções:

- ▶ Desligue o aparelho da alimentação e aguarde até a lâmina parar de rodar antes de continuar.
- ▶ Cuidado para não se cortar. Utilize luvas grossas para trabalhos pesados ou um pano para segurar na lâmina.
- ▶ Utilize apenas a lâmina de substituição especificada.
- ▶ Independentemente da razão, não retire o rotor (16).

Para substituir a lâmina

- ▶ Coloque o aparelho de lado.
- ▶ Segure a lâmina (17) com uma mão.
- ▶ Utilize a chave fornecida para desapertar e remover a porca da lâmina (18).
Nota: Ao colocar uma lâmina, o texto da lâmina deverá estar virado para você.
- ▶ Substitua a lâmina (17).
- ▶ Volte a colocar anilha (se colocada anteriormente) e a porca (18).
- ▶ Aperte firmemente a porca da lâmina.

△ **Importante!** Para assegurar a **SEGURANÇA** e **CONFIABILIDADE** do produto, os reparos, manutenção e ajustes (exceto os listados neste manual) devem ser executados por centros de serviço autorizados ou outras empresas de serviço qualificadas, sempre utilizando peças de reposição idênticas.

RESOLUÇÃO DE PROBLEMAS

Se achar que sua máquina não está funcionando corretamente, respeite as instruções apresentadas em seguida. Se, desta forma, não resolver os problemas, contacte serviço autorizado local BLACK+DECKER.

△ **Advertência!** Antes de continuar, remova o plugue da tomada.

O motor emite ruído, mas a lâmina não se move

- ▶ Remova, com cuidado, quaisquer objetos que obstruam a lâmina.

A máquina não emite ruído e a lâmina não se move

- ▶ Verifique se os cabos de alimentação estão ligados corretamente.
- ▶ Verifique os fusíveis elétricos.

ACESSÓRIOS

Há uma variedade de acessórios encontrados em centros de serviço autorizados recomendados para o uso com sua ferramenta.

△ **Cuidado!** O uso de qualquer acessório não recomendado para esta ferramenta pode ser perigoso.

PROTEÇÃO DO MEIO AMBIENTE



Coleta Seletiva. Este produto não deve ser descartado junto com o lixo doméstico normal. Caso ache necessário que seu produto BLACK+DECKER seja substituído, ou caso não seja mais útil para você, não jogue-o fora junto com o lixo doméstico normal. Disponibilize este produto para coleta seletiva.



A coleta seletiva de produtos e embalagens usadas permite que os materiais sejam reciclados e utilizados novamente. A reutilização de materiais reciclados ajuda a prevenir poluição ambiental e reduz a demanda de matéria prima. Regulamentos locais podem prever a coleta seletiva de produtos elétricos, em lixeiras municipais ou pelo vendedor ao comprar um produto novo.

INFORMAÇÕES DE SERVIÇO

A BLACK+DECKER possui uma das maiores Redes de Serviços do País, com técnicos treinados para manter e reparar toda a linha de produtos BLACK+DECKER.

Ligue: **0800-703 4644** ou consulte nosso site:

www.blackanddecker.com.br, para saber qual é a mais próxima de sua localidade.

ESPECIFICACIONES

GR3400

Potência	1200 W
Tensão	
B2	220 V ~ 60 Hz
BR	127 V ~ 60 Hz
Velocidade sem carga	
B2	2900/min (rpm)
BR	3500/min (rpm)
Largura de corte	13" (34 cm)
Configurações de altura	23/33/43/53/63 mm
Capacidade da caixa de grama	35 L
Peso	13,7 kg (30,2 lbs)

DO NOT RETURN THIS PRODUCT TO THE STORE, first contact your local BLACK+DECKER office or nearest authorized service center.

GENERAL SAFETY RULES

⚠ **Warning!** Read and understand all instructions. Failure to follow all instructions listed below, may result in electric shock, fire and/or serious personal injury.

SAVE THESE INSTRUCTIONS



SAFETY INSTRUCTIONS

General power tool safety warnings.

Warning! Read all safety warnings and all instructions. Failure to follow the warnings and instructions listed below may result in electric shock, fire and/or serious injury.

Save all warnings and instructions for future reference. The term "power tool" in all of the warnings listed below refers to your mains operated (corded) power tool or battery operated (cordless) power tool.

1. Work Area Safety

- a. **Keep work area clean and well lit.** Cluttered and dark areas invite accidents.
- b. **Do not operate power tools in explosive atmospheres, such as in the presence of flammable liquids, gases or dust.** Power tools create sparks which may ignite the dust or fumes.
- c. **Keep children and bystanders away while operating a power tool.** Distractions can cause you to lose control.

2. Electrical Safety

- a. **Power tool plugs must match the outlet. Never modify the plug in any way. Do not use any adapter plugs with earthed (grounded) power tools.** Unmodified plugs and matching outlets will reduce risk of electric shock.
- b. **Avoid body contact with earthed or grounded surfaces such as pipes, radiators, ranges and refrigerators.** There is an increased risk of electric shock if your body is earthed or grounded.
- c. **Do not expose power tools to rain or wet conditions.** Water entering a power tool will increase the risk of electric shock.
- d. **Do not abuse the cord. Never use the cord for carrying, pulling or unplugging the power tool. Keep cord away from heat, oil, sharp edges or moving parts.** Damaged or entangled cords increase the risk of electric shock.
- e. **When operating a power tool outdoors, use an extension cord suitable for outdoor use.** Use of

a cord suitable for outdoor use reduces the risk of electric shock.

- f. **If operating a power tool in a damp location is unavoidable, use a residual current device (RCD) protected supply.** Use of an RCD reduces the risk of electric shock. **Note:** The term "Residual Current Device (RCD)" can be replaced by "Ground Fault Circuit Interrupter (GFCI)" or by "Earth Leakage Circuit Breaker (ELCB)".

3. Personal Safety

- a. **Stay alert, watch what you are doing and use common sense when operating a power tool. Do not use a power tool while you are tired or under the influence of drugs, alcohol or medication.** A moment of inattention while operating power tools may result in serious personal injury.
- b. **Use personal protective equipment. Always wear eye protection.** Protective equipment such as dust mask, non-skid safety shoes, hard hat, or hearing protection used for appropriate conditions will reduce personal injuries.
- c. **Prevent unintentional starting. Ensure the switch is in the off-position before connecting to power source and/or battery pack, picking up or carrying the tool.** Carrying power tools with your finger on the switch or energising power tools that have the switch on invites accidents.
- d. **Remove any adjusting key or wrench before turning the power tool on.** A wrench or a key left attached to a rotating part of the power tool may result in personal injury.
- e. **Do not overreach. Keep proper footing and balance at all times.** This enables better control of the power tool in unexpected situations.
- f. **Dress properly. Do not wear loose clothing or jewellery. Keep your hair, clothing and gloves away from moving parts.** Loose clothes, jewellery or long hair can be caught in moving parts.
- g. **If devices are provided for the connection of dust extraction and collection facilities, ensure these are connected and properly used.** Use of these devices can reduce dust related hazards.

4. Power Tool Use and Care

- a. **Do not force the power tool. Use the correct power tool for your application.** The correct power tool will do the job better and safer at the rate for which it was designed.
- b. **Do not use the power tool if the switch does not turn it on and off.** Any power tool that cannot be controlled with the switch is dangerous and must be repaired.
- c. **Disconnect the plug from the power source and/or the battery pack from the power tool before**

making any adjustments, changing accessories, or storing power tools. Such preventive safety measures reduce the risk of starting the power tool accidentally.

- d. **Store idle power tools out of the reach of children and do not allow persons unfamiliar with the power tool or these instructions to operate the power tool.** Power tools are dangerous in the hands of untrained users.
- e. **Maintain power tools. Check for misalignment or binding of moving parts, breakage of parts and any other condition that may affect the power tools operation. If damaged, have the power tool repaired before use.** Many accidents are caused by poorly maintained power tools.
- f. **Keep cutting tools sharp and clean.** Properly maintained cutting tools with sharp cutting edges are less likely to bind and are easier to control.

5. Service

- a. **Have your power tool serviced by a qualified repair person using only identical replacement parts.** This will ensure that the safety of the power tool is maintained.

6. Electrical safety



Your tool is double insulated; therefore no earth wire is required. Always check that the main voltage corresponds to the voltage on the rating plate.



Warning! If the power cord is damaged, it must be replaced by the manufacturer, authorized BLACK+DECKER Service Center or an equally qualified person in order to avoid damage or injury. If the power cord is replaced by an equally qualified person, but not authorized by BLACK+DECKER, the warranty will not be valid.

Extension cables and Class 1 product

- ▶ A 3 core cable must be used as your tool is earthed and of Class 1 construction.
- ▶ Up to 30m (100 ft.) can be used without loss of power.

7. Labels on tool

The label on your tool may include the following symbols:

	Read Instructions Manual	Hz	Hertz		Class II Construction
	Use Eye Protection	W	Watts		Earthing Terminal
	Use Ear Protection	min	minutes		Alternating Current
		~	minutes		Safety Alert Symbol
		---	Direct Current		.../min..	Revolutions or Reciprocation per minute
V	Volts	n ₀	No-Load Speed			
A	Amperes					

8. Warning



Warning



Beware of sharp blades.



Read the manual prior to operation.



Remove the plug from the socket if the mains cable is damaged or before maintenance.



Flying debris.



Sound power level.



Keep your distance.



Warning! The blades will continue to rotate after the machine is switched off.



Do not expose the appliance to rain or high humidity



Attention! Always wear safety glasses



Risk of electrical shock.



Push and turn to change the cutting position



Keep the cable away from the cutting blades.

△ Important! Before connecting the lawnmower to the power supply, ensure that the socket has a differential switch (circuit breaker) and that the supply voltage is the same as that shown on the machine's identification label.

FEATURES (Fig.A)

1. Switch box
2. On/off switch
3. Lock-off button
4. Upper handle
5. Lower handle
6. Grass bag
7. Height adjustment
8. Motor cover
9. Carry handles

ADDITIONAL SAFETY INSTRUCTIONS FOR LAWNMOWERS

Training

- ▶ Read the instructions carefully. Be familiar with the controls and the proper use of the appliance.
- ▶ Do not allow children or any person unfamiliar with these instructions to operate the appliance. Local regulations may restrict the age of the operator.
- ▶ Never use the appliance while people, especially children, or pets are nearby.
- ▶ Remember that the operator will be held responsible for accidents or hazards occurring to other people or their property.

Preparation

- ▶ Wear stout shoes or boots to protect your feet. Do not operate the appliance wearing open-toed sandals or when barefoot. Wear long trousers to protect your legs.

- ▶ Wear safety glasses or goggles when operating this tool. Use a face or dust mask whenever the operations take place in dusty surroundings. Hearing protection should be worn whenever the sound level seems uncomfortable.
- ▶ Guard against electric shock. Prevent body contact with earthed or grounded surfaces (e.g. metal railings, lampposts, etc.).
- ▶ Before using the appliance, visually check that the blade, blade nut and cutter assembly are not worn or damaged. Check that the blade nut is securely fastened.
- ▶ Before starting the operation, check that your mowing path is free from sticks, stones, wire and any other objects.

Operation

- ▶ Never operate the appliance with defective guards or shields, or without safety devices, for example deflectors and/or grass catchers, in place.
- ▶ Only use the appliance in daylight or good artificial light.
- ▶ Do not expose the appliance to rain. Do not use the appliance in damp or wet conditions. Preferably do not use the appliance in wet grass.
- ▶ Be sure of your footing, particularly on slopes. Be aware that freshly cut grass is damp and slippery. Do not work on steep slopes.
- ▶ Work across the face of slopes, never up and down. Take extreme caution when changing direction on slopes.
- ▶ Walk, never run when using the appliance. Do not pull the appliance towards you or walk backwards when using the appliance.
- ▶ Switch on the appliance according to instructions and with your feet well away from the blade.
- ▶ Do not tilt appliance when switching it on, except if the appliance has to be tilted for starting. In that case, do not tilt the appliance more than absolutely necessary and lift only the part that is away from the operator. Always ensure that both hands are in the operating position before returning the appliance to the ground.
- ▶ Switch off the appliance and wait for the blade assembly to stop running if the appliance has to be tilted for transportation when crossing surfaces other than grass, and when transporting the appliance to and from the area to be mowed.
- ▶ Do not lift or carry the appliance until the blade has come to a complete standstill.
- ▶ Keep your hands and feet well away from the blade. Do not put your hands or feet near or under rotating parts.
- ▶ Keep away from discharge openings at all times.

- ▶ Switch off, remove the plug from the socket and ensure that moving parts have stopped rotating before leaving the appliance unattended and before changing, cleaning or inspecting any parts of the appliance or clearing a blockage.
- ▶ If the appliance starts to vibrate abnormally or if you hit a foreign object, switch the appliance off and remove the plug from the socket. Check for any damage to the appliance.
- ▶ Take care to keep the mains cable away from the blade. Always be aware of the position of the cable.
- ▶ The motor will continue to run for a few seconds after switching the appliance off. Never attempt to force the blade to come to a standstill.

ASSEMBLY

△ **Warning!** Before assembly, make sure that the appliance is switched off and unplugged.

Fitting the lower handle (Fig. C)

- ▶ Remove the screws (14) from the lower handle (5) before assembly.
- ▶ Insert the ends of the lower handle (5) into the corresponding holes in the mower.
- ▶ Press the handle down as far as it will go.
- ▶ Secure the handle using the screws (14).

Assembling the upper handle (Fig. B)

- ▶ Make sure that the cable restraint loop (22) is fitted to the upper handle prior to assembly.
- ▶ Fit the lower handle part (5) to the upper handle (4) using the knobs (12), washers (11) and screws (10) as shown.

Securing the motor cable (Fig. D)

The motor cable has to be fixed using the cable restraints.

- ▶ Clip the one restraint (13) onto the cable leading from the switchbox to the motor. Secure the restraint to the lower handle (5).
- ▶ Clip the other restraint (13) onto the cable leading from the switchbox to the motor. Secure the restraint to the upper handle (4).

△ **Warning!** Make sure the mains cable is secured using the cable restraint loop (22) prior to connecting the plug to the mains outlet.

Fitting the grass bag (Fig. E)

- ▶ Lift the flap (15) and place the grass bag (6) over the lugs.

USE

△ **Warning!** Let the appliance work at its own pace. Do not overload.

Adjusting the height of cut (Fig. F)

The height of cut is adjusted by the central height adjust mechanism.

⚠ **Warning!** Disconnect the appliance from the mains and wait until the blade has stopped rotating before proceeding.

- ▶ Set the wheels to the desired height setting with the height adjustment lever (7)

Switching in and off Switching on

- ▶ Hold the handle with both hands and tilt it slightly downwards to raise the front of the appliance.
- ▶ Keep the lock-off button (3) pressed and pull the on/off switch (2) towards you.
- ▶ Release the lock-off button.
- ▶ Let the appliance return to its working position.

Switching off

- ▶ To switch the appliance off, release the on/off switch (2).

⚠ **Warning!** Never attempt to lock a switch in the on position.

Mowing (Fig. G y H)

We recommend to use yourmower as outlined in this section in order to achieve optimum results and to reduce the risk of cutting the mains cable.

- ▶ Place the bulk of the mains cable on the lawn, close to the starting point (**Position 1 in Fig. G**).
- ▶ Switch the appliance on as described above.
- ▶ Proceed as shown in **Fig. G**.
- ▶ Move from **Position 1** to **Position 2**.
- ▶ Turn right and proceed towards **Position 3**.
- ▶ Turn left and move towards **Position 4**.
- ▶ Repeat the above procedure as required.

⚠ **Warning!** Do not work towards the cable as shown in **Fig. H**.

Emptying the grass bag

- ▶ When you see loose grass scattering from beneath the mower, empty the grass bag.

⚠ **Warning!** Never use the appliance without the grass bag.

Carrying the mower (Fig. I)

⚠ **Warning!** Disconnect the appliance from the mains and wait until the blade has stopped rotating before proceeding.

- ▶ The mower can be carried using the convenient carry handles (9).

HINTS FOR OPTIMUM USE

- ▶ If the grass is longer than approx. 10cm, make two cuts to obtain a better finish.
- ▶ First mow at maximum height of cut, then use a low or medium height of cut.
- ▶ In order to achieve optimum results, only mow dry grass.

MAINTENANCE

Your BLACK+DECKER appliance has been designed to operate over a long period of time with a minimum of maintenance. Continuous satisfactory operation depends upon proper appliance care and regular cleaning.

- ▶ Keep the appliance clean and dry.
- ▶ Regularly clean the ventilation slots with a clean, dry paint brush.
- ▶ Regularly use a blunt scraper to remove grass and dirt from the appliance.
- ▶ To clean the appliance, use only mild soap and a damp cloth. Never let any liquid get inside the tool and never immerse any part of the tool into liquid. Do not use any abrasive or solvent-based cleaner.
- ▶ Before use, check the appliance for damaged or defective parts. Check for misalignment and seizure of moving parts, breakage of parts, damage to guards and switches and any other conditions that may affect its operation. Ensure that the appliance will operate properly and perform its intended function. Never use the appliance when any guard or enclosure is damaged or not in place. Do not use the appliance if any part is damaged or defective. Do not use the appliance if the switch does not turn it on and off. Have any damaged or defective parts repaired or replaced by an authorised repair agent.
- ▶ Keep all nuts, bolts and screws on the appliance tight to ensure a safe working condition.
- ▶ Check the grass bag for wear or damage and replace it if necessary. Never use the appliance without the grass bag.
- ▶ When not in use, the appliance should be stored in a dry place. Children should not have access to stored appliances.
- ▶ Ensure that only replacement cutting means of the right type are used.
- ▶ Use only BLACK+DECKER recommended spare parts and accessories.
- ▶ This appliance is not intended for use by persons (including children) with reduced physical, sensory or mental capabilities, or lack of experience and knowledge, unless they have been given supervision or instruction concerning use of the appliance by a person responsible for their safety.
- ▶ Children should be supervised to ensure that they do not play with the appliance.

- ▶ If the supply cord is damaged, it must be replaced by the manufacturer or an authorised BLACK+DECKER service centre in order to avoid a hazard.

Blade maintenance

- ▶ Regularly remove grass and dirt from the blade.
- ▶ At the beginning of the gardening season, carefully examine the condition of the blade.
- ▶ If the blade is very blunt, sharpen or replace the blade.
- ▶ If the blade is damaged or worn, fit a new blade as described below.

Replacing the blade (Fig. J)

- ▶ A replacement blade is available from your BLACK+DECKER dealer.
Cat. No.: A6245 can be used on the following mowers: GR3400.

△ **Warning!** Observe the following precautions:

- ▶ Disconnect the appliance from the mains and wait until the blade has stopped rotating before proceeding.
- ▶ Be careful not to cut yourself. Use heavy-duty gloves or a cloth to grip the blade.
- ▶ Only use the specified replacement blade.
- ▶ Do not remove the impeller (16) for any reason.

To replace the blade

- ▶ Turn the appliance onto its side.
- ▶ Grip the blade (17) with one hand.
- ▶ Use the spanner supplied to loosen and remove the blade nut (18). **Note:** When fitting a blade, the text on the blade must be facing the user.
- ▶ Replace the blade (17).
- ▶ Refit the washer (if fitted before) and nut (18).
- ▶ Securely tighten the blade nut.

△ **Important!** To assure product **SAFETY** and **RELIABILITY**, repairs, maintenance and adjustment (other than those listed in this manual) should be performed by authorized service centers or other qualified service personnel, always using identical replacement parts.

TROUBLESHOOTING

If your appliance seems not to operate properly, follow the instructions below. If this does not solve the problem, please contact your local BLACK+DECKER repair agent.

△ **Warning!** Before proceeding, remove the plug from the socket.

Motor buzzes but blade does not move

- ▶ Carefully remove any obstructions from the blade.

No noise and blade does not move

- ▶ Check that the power cables are properly connected.
- ▶ Check the mains fuses.

ACCESSORIES

Recommended accessories for use with your tool are available from your local dealer or authorized service center.

△ **Warning!** The use of any accessory not recommended for use with this tool could be hazardous.

PROTECTING THE ENVIRONMENT



Separate collection. This product must not be disposed of with normal household waste. Should you find one day that your BLACK+DECKER product needs replacement, or if it is of no further use to you, do not dispose of it with household waste. Make this product available for separate collection.



Separate collection of used products and packaging allows materials to be recycled and used again. Re-use of recycled materials helps prevent environmental pollution and reduces the demand for raw materials. Local regulations may provide for separate collection of electrical products from the household, at municipal waste sites or by the retailer when you purchase a new product.

SERVICE INFORMATION

BLACK+DECKER offers a full network of company-owned and authorized service locations. All BLACK+DECKER Service Centers are staffed with trained personnel to provide customers with efficient and reliable power tool service. For more information about our authorized service centers and if you need technical advice, repair, or genuine factory replacement parts, contact the BLACK+DECKER location nearest you, or visit us at www.BlackandDecker-la.com

SPECIFICATIONS

	GR3400
Power	1200 W
Voltage	
B3	120 V ~ 60 Hz
No-Load Speed	
B3	3500/min (rpm)
Cutting width	13" (34 cm)
No. of cutting height	5
Height setting	23/33/43/53/63 mm
Grass box capacity	35 L
Weight	13,7 kg (30,2 lbs)

Solamente para propósito de Argentina:

Importa y distribuye: Black & Decker Argentina S.A.

Pacheco Trade Center
Colectora de Ruta Panamericana
Km. 32.0 El Talar de Pacheco
Partido de Tigre
Buenos Aires (B1618FBQ)
República de Argentina
CUIT: 33-65861596-9
Tel.: (011) 4726-4400

Imported by/Importado por:

Black & Decker do Brasil Ltda.

Rod. BR 050, s/n° - Km 167
Dist. Industrial II
Uberaba - MG - Cep: 38064-750
CNPJ: 53.296.273/0001-91
Insc. Est.: 701.948.711.00-98
S.A.C.: 0800-703-4644

Solamente para propósitos de Colombia

Importado por: Black & Decker de Colombia, S.A.

Carrera 85D # 51-65, Bodega 23
Complejo Logístico San Cayetano
Bogotá - Colombia
Tel.: 744-7100

Solamente para propósito de Chile:

Importado por: Black & Decker de Chile, S.A.

Av. Pdte. Eduardo Frei M. 6001-67 Conchalí
Santiago de Chile
Tel.: (56-2) 2687 1700

Hecho en China

Fabricado na China

Made in China

06/14/2017

Solamente para propósito de México:

Importado por: Black and Decker S.A de C.V.

Antonio Dovali Jaime #70 Torre B Piso 9
Col. Santa Fé
Delegación Alvaro Obregón
Ciudad de México, México.
C.P 01210
Tel: (52) 55 53267100
R.F.C.BDE8106261W7

Importado por:

Black & Decker del Perú S.A.

Av. Circunvalación del Club Golf
Los Incas N° 152 - 154, Lote 4,
Oficinas 601 – 602
Urb. Club Golf Los Incas - Santiago de Surco
Lima – Perú
Tel.: (511) 614-4242
RUC 20266596805