

# BLACK+ DECKER™

CD121-CD961

Atornillador/Taladro Inalámbrico de 3/8" (10mm)  
Parafusadeira/Furadeira á Bateria de 3/8" (10mm)  
3/8" (10mm) Cordless Driver/Drill

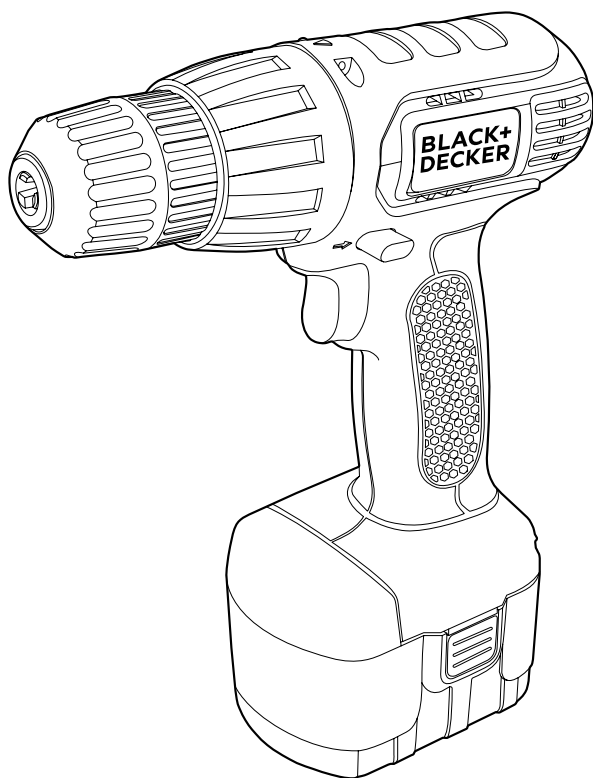

Español      3  
Português    8  
English       13

## MANUAL DE INSTRUCCIONES MANUAL DE INSTRUÇÕES INSTRUCTION MANUAL

ADVERTENCIA: LEASE ESTE INSTRUCTIVO ANTES DE USAR EL PRODUCTO.  
ADVERTÊNCIA: LEIA ESTAS INSTRUÇÕES ANTES DE USAR O PRODUTO.  
WARNING: READ INSTRUCTION MANUAL BEFORE USING PRODUCT.

**FIG. A**

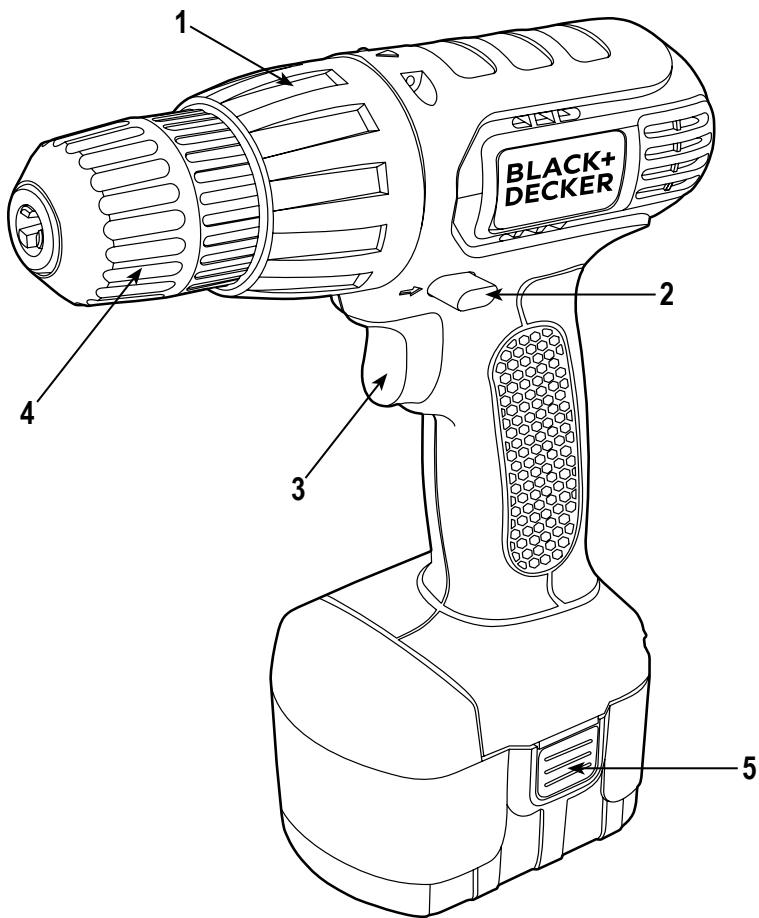

Las imagenes e ilustraciones son solamente representativas y pueden diferir del producto actual.

As fotos e ilustrações são somente ilustrativas e podem diferir do produto.

The photos and illustrations are representative only and may differ slightly from actual product.

**NO DEVUELVA ESTE PRODUCTO A LA TIENDA,** comuníquese antes a las oficinas locales o con el Centro de Servicio BLACK+DECKER más cercano a usted.

## CONSERVE ESTAS INSTRUCCIONES

⚠ **¡Advertencia!** Lea todas las instrucciones antes de operar el producto. El incumplimiento de todas y cada una de las instrucciones enumeradas a continuación puede provocar una descarga eléctrica, un incendio o lesiones graves.

## NORMAS GENERALES DE SEGURIDAD



### INSTRUCCIONES DE SEGURIDAD

**Advertencias de seguridad generales para herramientas eléctricas.**

**¡Atención!** Lea todas las advertencias e instrucciones de seguridad. En caso de no respetarse las advertencias e instrucciones indicadas a continuación, podría producirse una descarga eléctrica, incendio y/o lesión grave.

**Conserve todas las advertencias e instrucciones para su posterior consulta.** El término empleado en las advertencias indicadas a continuación se refiere a la herramienta eléctrica con alimentación de red (con cable) o alimentada por pila (sin cable).

### 1. Seguridad del área de trabajo

- a. **Mantenga limpia y bien iluminada el área de trabajo.** El desorden o una iluminación deficiente en las áreas de trabajo pueden provocar accidentes.
- b. **No utilice la herramienta eléctrica en un entorno con peligro de explosión, en el que se encuentren combustibles líquidos, gases o material en polvo.** Las herramientas eléctricas producen chispas que pueden llegar a inflamar los materiales en polvo o vapores.
- c. **Mantenga alejados a los niños y otras personas del área de trabajo al emplear la herramienta eléctrica.** Una distracción le puede hacer perder el control sobre la herramienta.

### 2. Seguridad eléctrica

- a. **El enchufe de la herramienta eléctrica debe corresponder a la toma de corriente utilizada. No es admisible modificar el enchufe en forma alguna. No emplee adaptadores en herramientas eléctricas dotadas con una toma de tierra.** Los enchufes sin modificar adecuados a las respectivas tomas de corriente reducen el riesgo de una descarga eléctrica.
- b. **Evite que su cuerpo toque partes conectadas a tierra como tuberías, radiadores, cocinas y refrigeradores.** El riesgo a quedar expuesto a

una descarga eléctrica es mayor si su cuerpo tiene contacto con tierra.

- c. **No exponga las herramientas eléctricas a la lluvia y evite que penetren líquidos en su interior.** Existe el peligro de recibir una descarga eléctrica si penetran ciertos líquidos en la herramienta eléctrica.
  - d. **Cuide el cable eléctrico. No utilice el cable eléctrico para transportar o colgar la herramienta eléctrica, ni tire de él para sacar el enchufe de la toma de corriente. Mantenga el cable eléctrico alejado del calor, aceite, bordes afilados o piezas móviles.** Los cables eléctricos dañados o enredados pueden provocar una descarga eléctrica.
  - e. **Al trabajar con la herramienta eléctrica en la intemperie utilice solamente cables alargadores homologados para su uso en exteriores.** La utilización de un cable alargador adecuado para su uso en exteriores reduce el riesgo de una descarga eléctrica.
  - f. **Si fuera inevitable la utilización de una herramienta eléctrica en un lugar húmedo, utilice un suministro protegido con un dispositivo de corriente residual (RCD).** La utilización de un dispositivo de corriente residual reduce el riesgo de descarga eléctrica.  
**Nota:** El término de "Dispositivo de Corriente Residual (RCD)" puede ser sustituido por el término "Interruptor de Falla a Tierra del Circuito (GFCI)" o "Disyuntor de Fugas a Tierra (ELCB)".
- ### 3. Seguridad personal
- a. **Esté atento a lo que hace y emplee la herramienta eléctrica con prudencia.** No utilice la herramienta eléctrica si estuviese cansado, ni tampoco después de haber consumido alcohol, drogas o medicamentos. El no estar atento durante el uso de una herramienta eléctrica puede provocar serias lesiones.
  - b. **Utilice equipos de protección personal. Lleve siempre protección ocular, respiratoria y auditiva.** Los equipos de protección tales como una mascarilla antipolvo, zapatos de seguridad con suela antideslizante, casco o protectores auditivos, utilizados en condiciones adecuadas, contribuyen a reducir las lesiones personales.
  - c. **Evite una puesta en marcha involuntaria. Asegúrese de que el interruptor esté en la posición de apagado antes de conectar a la fuente de alimentación o la batería, coger o transportar la herramienta.** Si se transportan herramientas eléctricas con el dedo sobre el interruptor o si se enchufan con el interruptor encendido puede dar lugar a accidentes.
  - d. **Retire las herramientas de ajuste o llaves fijas antes de conectar la herramienta eléctrica.** Una herramienta o llave colocada en una pieza giratoria de la herramienta eléctrica puede producir lesiones al ponerse a funcionar.

# 4 • ESPAÑOL

- e. **Sea precavido. Evite adoptar una posición que fatigue su cuerpo; mantenga un apoyo firme sobre el suelo y conserve el equilibrio en todo momento.** Ello le permitirá controlar mejor la herramienta eléctrica en caso de presentarse una situación inesperada.
- f. **Utilice ropa apropiada. No vista ropa suelta o joyas. Mantenga su cabello, vestimenta y guantes lejos de las partes móviles.** Ropa suelta, joyas o cabello largo partes móviles.
- g. **Siempre que sea posible utilizar unos equipos de aspiración o captación de polvo, asegúrese que éstos estén montados y que sean utilizados correctamente.** El empleo de equipos de recogida de polvo reduce los riesgos derivados del polvo.

## 4. Uso y cuidado de herramientas eléctricas

- a. **No sobrecargue la herramienta eléctrica. Use la herramienta eléctrica adecuada para cada aplicación.** Con la herramienta eléctrica adecuada podrá trabajar mejor y más seguro dentro del margen de potencia indicado.
- b. **No utilice herramientas eléctricas con un interruptor defectuoso.** Las herramientas eléctricas que no se puedan conectar o desconectar son peligrosas y deben hacerse reparar.
- c. **Desconecte el enchufe de la fuente eléctrica y/o la batería de la herramienta eléctrica antes de realizar ajustes, cambiar accesorios o almacenar la herramienta eléctrica.** Esta medida preventiva reduce el riesgo de conectar accidentalmente la herramienta eléctrica.
- d. **Guarde las herramientas eléctricas fuera del alcance de los niños y de las personas que no estén familiarizadas con su uso.** Las herramientas eléctricas utilizadas por personas inexpertas son peligrosas.
- e. **Cuide sus herramientas eléctricas con esmero. Controle si funcionan correctamente, sin atascarse, las partes móviles de la herramienta eléctrica, y si existen partes rotas o deterioradas que pudieran afectar al funcionamiento de la herramienta. Si la herramienta eléctrica estuviese defectuosa haga que la reparen antes de volver a utilizarla.** Muchos accidentes se deben a herramientas eléctricas con un mantenimiento deficiente.
- f. **Mantenga las herramientas de corte limpias y afiladas.** Las herramientas de corte mantenidas correctamente se dejan guiar y controlar mejor.
- g. **Utilice la herramienta eléctrica, los accesorios, los útiles de la herramienta, etc. de acuerdo con estas instrucciones, y tenga en cuenta las condiciones de trabajo y la tarea a realizar.** El uso de herramientas eléctricas para trabajos diferentes de aquellos para los que han sido concebidas puede resultar peligroso.

- 5. **Uso y Cuidado de Herramientas con Batería**
  - a. **Recargue la batería únicamente con el cargador especificado por el fabricante.** Un cargador adecuado para un tipo de batería puede provocar un incendio si se utiliza con otra batería.
  - b. **Use las herramientas únicamente con las baterías específicamente designadas.** El uso de cualquier otra batería puede provocar lesiones o un incendio.
  - c. **Cuando no utilice la batería, manténgala alejada de objetos metálicos como clips, monedas, llaves, clavos, tornillos, o cualquier otro objeto metálico pequeño que pueda dar lugar a una conexión entre los bornes.**  
El cortocircuito entre los bornes de la batería puede ocasionar quemaduras o un incendio.
  - d. **Un mal uso puede dar lugar a que la pila pierda líquido; evite cualquier contacto con el líquido. Si accidentalmente entra en contacto con el líquido, enjuáguese con agua. Si le entra líquido en los ojos, busque rápidamente asistencia médica.** El líquido que pierde la pila puede ocasionar irritación o quemaduras.

## 6. Servicio técnico

- a. **Haga reparar su herramienta eléctrica sólo por personal técnico autorizado que emplee exclusivamente piezas de repuesto originales.** Solamente así se garantiza la seguridad de la herramienta eléctrica.

## 7. Seguridad eléctrica



La herramienta lleva un doble aislamiento; por lo tanto no requiere una toma a tierra. Compruebe siempre que la tensión de la red corresponda al valor indicado en la placa de características.



**¡Advertencia!** Si el cable de alimentación esta dañado lo debe reemplazar el fabricante o su representante o una persona igualmente calificada para evitar peligro. Si el cable es reemplazado por una persona igualmente calificada pero no autorizada por BLACK+DECKER, la garantía no tendrá efecto.

- 8. **Etiquetas sobre la herramienta:** La etiqueta de su herramienta puede incluir los siguientes símbolos:

	Lea el manual de instrucciones	Hz ..... Hertz		..... Construcción Clase II
	Use protección ocular	W ..... Watts		..... Terminales de Conexión a Tierra
	Use protección auditiva	min ..... minutos		..... Símbolo de Alerta Seguridad
V .....	Voltios	~ ..... Corriente Alterna		
A .....	Amperes	— ..... Corriente Directa		
		n <sub>0</sub> ..... Velocidad sin Carga	.../min..	Revoluciones o Reciprocaciones por minuto

## CARACTERÍSTICAS (Fig. A)

1. 17 posiciones de torque
2. Botón para el sentido de giro (ajuste/afloje)
3. Gatillo de velocidad variable
4. Mandril de cambio rápido
5. Botón expulsor de batería

## ADVERTENCIAS E INSTRUCCIONES DE SEGURIDAD

### CARGA

1. Este manual contiene instrucciones de seguridad y de operación importantes.
2. Antes de utilizar el cargador de baterías, lea todas las instrucciones y las marcas precautorias en (1) el cargador de baterías, (2) la batería y (3) el producto que emplea la batería.

△ **¡Precaución!** A fin de reducir el riesgo de lesiones, solamente recargue baterías BLACK+DECKER. Otros tipos de baterías pueden estallar ocasionando lesiones personales y daños.

3. No esponga el cargador a lluvia o nieve.
4. El uso de dispositivos no recomendados o vendidos por BLACK+DECKER puede originar riesgos de incendios, descargas eléctricas o lesiones a personas.
5. Para reducir el riesgo de daños a la clavija o al cable, tire de la clavija en vez de tirar del cable cuando desconecte el cargador.
6. Asegúrese que el cable se ubique de manera que no se pise, se enrolle, o se sujete a otro tipo de tensiones o daños.
7. No deben emplearse cables de extensión a menos que sea absolutamente indispensable. El empleo de una extensión incorrecta puede resultar en riesgos de incendio, choque eléctrico o electrocución.
  - a. Los cables de 2 hilos se pueden emplear con extensiones de 2 o de 3 hilos. Solamente deberán emplearse extensiones con cubierta cilíndrica, y le recomendamos que estén aprobados por la Norma Oficial Mexicana (NOM). Si se piensa utilizar la extensión a la intemperie, ésta deberá ser adecuada para dicho uso. Cualquier extensión marcada para utilizarse a la intemperie se puede emplear bajo techo. Las siglas "W" o "WA" en la cubierta de la extensión indican que es adecuada para utilizarse a la intemperie.
  - b. Una extensión debe tener el calibre de cable adecuado (AWG o American Wire Gauge) por seguridad, y a fin de evitar pérdida de potencia y sobrecalentamiento. Mientras más pequeño sea el número del calibre del alambre, mayor será su capacidad; esto significa que un

cable de calibre 16 tiene mayor capacidad que otro de calibre 18. Cuando emplee más de una extensión para alcanzar la longitud total, asegúrese que cada extensión tenga por lo menos el calibre mínimo requerido.

### Tabla para el Calibre Mínimo del Alambre (AWG) en Cables de Extensión

#### Amperaje en la Placa de Identificación – 0 – 10,0

Longitud total del cable de extensión (m)

7,6	15,2	22,8	30,4	38,1	45,7
-----	------	------	------	------	------

Calibre del Alambre

18	18	16	16	14	14
----	----	----	----	----	----

8. Solamente utilice el cargador suministrado para recargar su taladro. El empleo de cualquier otro cargador puede dañar el taladro o crear condiciones peligrosas.
9. Solamente utilice un cargador cuando cargue.
10. Nunca intente abrir el cargador ni el taladro. No contienen partes susceptibles de ser reparadas por el usuario en su interior. Envíelos a cualquier centro de servicio BLACK+DECKER.
11. **NO** incinere el taladro o la batería aún cuando estén muy dañados o la batería esté completamente desgastada. Pueden explotar con el fuego. Puede ocurrir una pequeña fuga de líquido de las celdas de la batería bajo condiciones extremas de uso, carga o temperatura. Esto no indica fallas, sin embargo, si el sello externo está roto y el líquido hace contacto con su piel:
  - a. Lave inmediatamente con agua y jabón.
  - b. Neutralice con un ácido débil como jugo de limón o vinagre.
  - c. Si el líquido de la batería toca sus ojos, enjuáguelos con agua limpia por un mínimo de 10 minutos y busque inmediatamente atención médica.

**Nota Médica:** el líquido es una solución de potasa cáustica en concentración de 25 a 35%.

### TALADROS

1. Cuando taladre o atornille en paredes, pisos o cualquier otro sitio en el que puedan encontrarse cables eléctricos vivos, **¡No toque ninguna parte metálica de la herramienta!** Sosténgala por el mango de plástico para evitar descargas.
2. No asegure el taladro en posición de **ENCENDIDO** permanente cuando taladre a mano. Refiérase a Instrucciones de operación-Interruptor.
3. Sujete el taladro con firmeza para controlar la acción de torsión.
4. Cuando instale accesorios en el portabrocas, apriételo a mano con firmeza.

⚠ **¡Advertencia!** El taladro se puede atascar (si se sobrecarga o se utiliza de manera inadecuada) ocasionando un giro. Siempre espere el atascamiento. Sujete el taladro con firmeza para controlar la acción de torsión y evitar la pérdida de control que pudiera causar lesiones personales. Si el taladro se atasca, suelte inmediatamente el gatillo y determine la razón del atascamiento antes de reiniciar la operación.

## CARGA DE LA BATERÍA

Las baterías no vienen completamente cargadas de fábrica. Antes de intentar cargarlas, lea completamente todas las “Instrucciones de Seguridad”.

El cargador de 3-5 horas está diseñado para emplear corriente doméstica estándar.

1. Coloque la palanca de control del interruptor en la posición central de **APAGADO (Fig. A, 2)** y retire la batería de la herramienta.
2. Conecte el cargador a cualquier toma de corriente doméstica estándar.
3. Inserte la batería en el cargador y permita que cargue durante 3-5 horas.
4. Retire la batería del cargador y colóquela de nuevo en la herramienta.

## Notas Importantes sobre la Carga

1. Después de uso normal, su batería deberá quedar completamente cargada en 3-5 horas. Su batería viene descargada de fábrica. Antes de intentar usarla, deberá cargarse durante 3 horas al menos.
2. **NO** cargue la batería cuando la temperatura sea **INFERIOR** a 5°C (+40F), o **SUPERIOR** a 40°C (+105F). Esto es importante y le evitará daños severos a la batería. Se puede lograr mayor duración y mejor rendimiento si la batería se carga cuando la temperatura ambiental es de aproximadamente 24°C (75F).
3. Durante la carga, el cargador puede zumbar y volverse tibio al tacto. Esto es una condición normal y no indica problemas.
4. Si la batería no carga apropiadamente — (1) Verifique la corriente en la toma conectando una lámpara u otro aparato. (2) Revise si la toma de corriente está conectada a un interruptor que corte la corriente al apagar las luces. (3) Mueva el cargador y la batería a un sitio en que la temperatura ambiental esté entre 5°C y 40°C. (4) Si la temperatura y la toma de corriente son correctas, y usted no consigue cargar apropiadamente, lleve la batería y el cargador a un centro de servicio BLACK+DECKER.
5. La batería debe recargarse cuando deja de producir potencia suficiente en trabajos que se realizaron anteriormente con facilidad. **NO CONTINUE** utilizando el taladro con la batería en condiciones de carga baja.

6. Para prolongar la vida útil de la batería, evite dejarla en carga durante más de 3-5 horas. Aunque la sobre carga no es un aspecto que ponga en riesgo la seguridad, puede disminuir significativamente la durabilidad de la batería.
7. Cuando la batería es colocada en el cargador, el **indicador de carga rojo** se iluminará indicando que hay contacto entre la batería y el cargador. La luz continuará encendida mientras la batería este en el cargador y el cargador esté conectado a la fuente de electricidad. La luz no se volverá intermitente, no cambiará de color, y **no se apagará** cuando la batería esté totalmente cargada.

## OPERACIÓN

⚠ **¡Advertencia!** Para reducir el riesgo de lesiones personales, lea, comprenda y siga todas las instrucciones y advertencias de seguridad antes de utilizar la herramienta.

### Interruptor y Palanca de Control

Un botón de control de marcha determina la dirección de la herramienta y funciona también como botón de trabado (Fig. A).

- ▶ Para seleccionar la rotación hacia adelante, suelte el gatillo interruptor y oprima el botón de control del lado derecho de la herramienta.
- ▶ Para seleccionar reversa, oprima el botón de control del lado izquierdo de la herramienta. La posición central del botón de control asegura la herramienta en la posición de **APAGADO**. Cuando cambie la posición del botón de control, asegúrese que el gatillo interruptor se encuentra liberado.

**Nota:** La primera vez que encienda la herramienta después de cambiar la dirección de rotación, puede escuchar un “**clik**” al arrancar. Esto es normal y no indica ningún problema.

### Control de par (Torque)

- ▶ Para ajustar el par de la herramienta, gire el collarín ajustable en el sentido de las manecillas del reloj como se requiera.
- ▶ El collarín cuenta con posiciones marcadas a su alrededor, mientras mayor sea el número, mayor será el par.
- ▶ Cada chasquido en el sentido de las manecillas del reloj significa un incremento en el par que se produce. La posición 17 es el modo de taladro. En esta posición el embrague no funciona. Esto permite taladrar al máximo.

### Operación del Portabrocas Sin Llave Portabrocas con doble camisa

- ▶ Para instalar los accesorios, sujete la mitad trasera del portabrocas con una mano y utilice la otra mano para girar la mitad frontal en sentido opuesto a las manecillas del reloj.

- ▶ Inserte la broca u otro accesorio completamente dentro del portabrocas, y apriete con firmeza sujetando la mitad trasera del portabrocas y girando la mitad frontal en el sentido de las manecillas del reloj, visto desde el extremo del portabrocas.

## TALADRADO

- ▶ Solamente utilice brocas afiladas.
- ▶ Apoye y asegure apropiadamente la pieza de trabajo, como se recomienda en las “Instrucciones de Seguridad”.
- ▶ Utilice el equipo de seguridad apropiado y requerido, como se señala en las instrucciones de seguridad
- ▶ Cuide el área de trabajo, como se menciona en las instrucciones de seguridad.
- ▶ Haga funcionar el taladro muy lentamente, utilizando poca presión, hasta haber perforado lo suficiente para evitar que la broca se deslice hacia afuera del barreno.
- ▶ Aplique presión en línea recto con la broca. Haga presión suficiente para conservar a la broca cortando, pero no tanta como para que el motor se atasque o la broca se desvíe.
- ▶ Sujete firmemente el taladro para controlar su acción de torsión.
- ▶ No oprima el gatillo de un taladro atascado para intentar encenderlo y apagarlo. Puede dañarlo.
- ▶ Minimice el atascamiento al iniciar el barreno reduciendo la presión y perforando lentamente a través de la última parte del barreno.
- ▶ Conserve el motor en funcionamiento mientras saca la broca de un barreno. Esto ayudará a evitar atascaduras.
- ▶ Emplee un lubricante para corte cuando perforo metales. Las excepciones son el hierro colado y el latón, que deben taladrarse en seco. Los lubricantes que tienen mejor funcionamiento son el aceite sulfúrico para corte y la manteca de cerdo. La grasa de tocino funciona también.
- ▶ Cuando emplee brocas helicoidales para perforar en madera, será necesario sacarlas del barreno con frecuencia para limpiar las virutas de los canales.
- ▶ Asegúrese que el interruptor enciende y apaga el taladro.

△ **¡Advertencia!** Es importante apoyar la pieza de trabajo adecuadamente y sujetar al taladro con firmeza para evitar la pérdida de control que pudiese ocasionar lesiones personales.

## MANTENIMIENTO

Siempre mantenga lo más limpio posible los protectores, ranuras de ventilación y carcasa del motor, quitando el polvo y la suciedad con un paño limpio y soplándoles con aire a presión baja. La acumulación excesiva de polvo

metálico puede causar el paso de la corriente eléctrica de las piezas internas a piezas metálicas exteriores.

△ **¡Importante!** Para garantizar la **SEGURIDAD** y la **CONFIABILIDAD** del producto, las reparaciones, el mantenimiento y los ajustes deben ser realizados por centros de servicio autorizados u otras organizaciones de servicio calificadas, que siempre utilicen partes de repuesto idénticas.

## PROTECCIÓN DEL MEDIO AMBIENTE



Separación de desechos. Este producto no debe desecharse con la basura doméstica normal. Si llega el momento de reemplazar su producto BLACK+DECKER o éste ha dejado de tener utilidad para usted, no lo deseche con la basura doméstica normal. Asegúrese de que este producto se deseche por separado.



La separación de desechos de productos usados y embalajes permite que los materiales puedan reciclarse y reutilizarse. La reutilización de materiales reciclados ayuda a evitar la contaminación medioambiental y reduce la demanda de materias primas. La normativa local puede ofrecer la separación de desechos de productos eléctricos de uso doméstico en centros municipales de recogida de desechos o a través del distribuidor cuando adquiere un nuevo producto.

## INFORMACIÓN DE SERVICIO

Todos los Centros de Servicio de BLACK+DECKER cuentan con personal altamente capacitado dispuesto a brindar a todos los clientes un servicio eficiente y confiable en la reparación de herramientas eléctricas. Para mayor información acerca de nuestros centros de servicio autorizados y si necesita consejo técnico, reparaciones o piezas de repuesto originales de fábrica, comuníquese a su oficina local o visítenos en [www.BlackandDecker-la.com](http://www.BlackandDecker-la.com)

## ESPECIFICACIONES

	CD121K	CD961
Batería	12V	9,6V
Cargador	JDA-14	JDA-12
Amperios		
AR, B2C	450mA	450mA
B3	400mA	400mA
BR	200mA	200mA
Tiempo de carga		
AR, B2C, B3	3-5hr	3-5hr
BR	5-7hr	5-7hr

# 8 • PORTUGUÊS

**NÃO DEVOLVA ESTE PRODUTO NA LOJA,**  
entre em contato com o Centro de Serviço  
BLACK+DECKER mais próximo de sua localidade.

## REGRAS GERAIS DE SEGURANÇA

△ **Aviso!** Leia e compreenda todas as instruções. O descumprimento das instruções abaixo pode causar choques elétricos, incêndio e/ou lesões pessoais graves.

## GUARDE ESTAS INSTRUÇÕES



### INSTRUÇÕES DE SEGURANÇA Advertências gerais de segurança para ferramentas elétricas.

△ **Advertência!** Leia todas as advertências e instruções de segurança. Caso as advertências e instruções abaixo não sejam seguidas, podem ocorrer choques elétricos, incêndio e/ou lesões graves. Guarde todas as advertências e instruções para referência futura.

**O termo “Ferramenta Elétrica” em todas as advertências listadas, abaixo se refere a ferramenta elétrica (com fio) operada por rede elétrica ou ferramenta elétrica operada por bateria (sem fio).**

#### 1. Segurança na área de trabalho

- a. **Mantenha a área de trabalho limpa e bem iluminada.** Áreas desarrumadas e mal iluminadas são propícias a acidentes.
- b. **Não trabalhe com ferramentas elétricas em áreas com risco de explosão, nas quais se encontrem líquidos, gases ou poeiras inflamáveis.** As ferramentas elétricas produzem faíscas que podem provocar incêndios de poeiras ou vapores.
- c. **Mantenha crianças e outras pessoas afastadas durante a utilização da ferramenta elétrica.** As distrações podem dar origem e fazer com que perca o controle da ferramenta.

#### 2. Segurança elétrica

- a. **O plug da ferramenta elétrica deve encaixar na tomada. O plug não deve ser modificado de modo algum. Não utilize quaisquer plugs adaptadores com ferramentas elétricas ligadas à terra.** Plugs sem modificações e tomadas adequadas reduzem o risco de choques elétricos.
- b. **Evite que o corpo entre em contato com superfícies ligadas à terra, como tubulações, radiadores, fogões e refrigeradores.** Existe um maior risco de choque elétrico se o seu corpo estiver ligado à terra.
- c. **As ferramentas elétricas não podem ser expostas a chuva nem a umidade.** A penetração de água na ferramenta elétrica aumenta o risco de choques elétricos.

- d. **Manuseie o cabo com cuidado. O cabo não deve ser utilizado para transportar ou pendurar a ferramenta, nem para puxar o plug da tomada.** Mantenha o cabo afastado de calor, óleo, pontas afiadas ou partes móveis. Cabos danificados ou torcidos aumentam o risco de choques elétricos.
- e. **Quando trabalhar com uma ferramenta elétrica ao ar livre, utilize um cabo de extensão apropriado para esse fim.** A utilização de um cabo apropriado para áreas ao ar livre reduz o risco de choques elétricos.
- f. **Se for inevitável trabalhar com uma ferramenta elétrica num local úmido, utilize um Dispositivo de Corrente Residual (RCD).** A utilização de um RCD reduz o risco de choque elétrico.

#### 3. Segurança pessoal

- a. **Mantenha-se atento, observe o que está fazendo e seja prudente ao trabalhar com a ferramenta elétrica. Não utilize uma ferramenta elétrica se estiver cansado ou sob a influência de drogas, álcool ou medicamentos.** Um momento de falta de atenção durante a utilização de ferramentas elétricas poderá causar graves lesões.
- b. **Utilize equipamentos de proteção. Use sempre óculos de proteção.** Use equipamentos de proteção como, por exemplo, máscara anti-poeiras, sapatos de segurança anti-derrapantes, capacete de segurança ou protetor auricular, de acordo com o tipo e a aplicação de ferramenta elétrica, reduz o risco de lesões.
- c. **Evite partidas repentinas. Certifique-se de que o botão está desligado antes de ligar a ferramenta à corrente elétrica e/ou a bateria, pegando ou transportando a ferramenta.** Transportar ferramentas elétricas com o dedo no botão ou ligar ferramentas elétricas à tomada com o interruptor na posição de ligado pode dar origem a acidentes.
- d. **Retire eventuais chaves de ajuste ou chaves de fenda, antes de ligar a ferramenta elétrica.** Uma chave de fenda ou chave de ajuste que se encontre numa peça rotativa da ferramenta elétrica poderá causar lesões.
- e. **Não se incline. Mantenha-se sempre bem posicionado e em equilíbrio.** Desta forma, será mais fácil controlar a ferramenta elétrica em situações inesperadas.
- f. **Utilize vestuário adequado. Não utilize roupas largas nem jóias. Mantenha os cabelos, roupas e luvas afastadas das peças em movimento.** Roupas largas, jóias ou cabelos longos podem ficar presos nas peças em movimento.

#### 4. Uso e cuidados com a ferramenta elétrica

- a. **Não sobrecarregue a ferramenta elétrica. Utilize a ferramenta elétrica adequada para o trabalho pretendido.** A ferramenta elétrica correta realizará o



trabalho da melhor forma e com mais segurança, com a potência com que foi projetada.

- b. **Não utilize a ferramenta elétrica se o botão liga/desliga não funcionar.** Qualquer ferramenta elétrica que não possa ser controlada com o botão é perigoso e terá de ser reparado.
- c. **Desligue o plug da tomada e/ou a bateria da tomada antes de proceder qualquer ajuste, trocar acessórios ou guardar ferramentas elétricas.**
- d. **Estas medidas de prevenção de segurança reduzem o risco de uma partida repentina da ferramenta elétrica.** As ferramentas elétricas são perigosas se utilizadas por pessoas não qualificadas.
- e. **Faça a manutenção das ferramentas elétricas. Verifique se as partes móveis estão desalinhas ou bloqueadas, se existem peças partidas ou qualquer outra situação que possa afetar o funcionamento das ferramentas elétricas. As peças danificadas devem ser reparadas antes da utilização da ferramenta elétrica.** Muitos acidentes tem como causa uma manutenção insuficiente das ferramentas elétricas.
- f. **Mantenha as ferramentas de corte sempre afiadas e limpas.** As ferramentas de corte com a manutenção adequada e as extremidades afiadas bloqueiam com menos frequência e são mais fáceis de controlar.
- g. **Utilize a ferramenta elétrica, acessórios e peças de ferramenta de acordo com estas instruções, considerando as condições de trabalho e a tarefa a ser executada.** A utilização da ferramenta elétrica para fins diferentes das normas de utilização podem resultar em situações perigosas.

## 5. Uso e Cuidados com a Ferramenta com Bateria

- a. Somente carregue com o carregador especificado pelo fabricante. Um carregador que seja adequado para um tipo de bateria quando utilizado em outra bateria pode gerar risco de incêndio.
- b. Somente utilize ferramentas elétricas com baterias especificamente desenvolvidas. A Utilização de qualquer outra bateria pode causar risco de lesão e incêndio.
- c. Quando a bateria não for utilizada, mantenha-a distante de outros objetos de metal, como cliques, moedas, chaves, pregos, parafusos ou outros pequenos objetos de metal que possam fazer a conexão entre um terminal e outro. Encurtar os terminais da bateria pode causar queimaduras ou incêndio.
- d. Em condições abusivas, o líquido pode ser expelido da bateria; evite contato. Se o contato ocorrer de forma accidental, lave com água. Se o líquido entrar em contato com os olhos, procure ajuda médica. O líquido expelido da bateria pode causar irritação ou queimaduras.

## 6. Serviço

- a. **Peça a um técnico para fazer a manutenção de sua ferramenta elétrica utilizando apenas peças de reposição idênticas.** Isso garantirá que a segurança da ferramenta elétrica será mantida.

## 7. Segurança elétrica



Sua Ferramenta tem isolamento duplo, portanto, não é necessário o uso de fio terra. Sempre verifique a voltagem da rede elétrica que corresponda a voltagem da placa de classificação.



**Advertência!** Se o cabo de força estiver danificado, deverá ser substituído pelo fabricante, pelo Centro de Serviço Autorizado da BLACK+DECKER ou uma pessoa igualmente qualificada para evitar acidentes. Se o cabo for reparado ou substituído por uma pessoa qualificada, mas não autorizada pela BLACK+DECKER, a garantia será perdida.

## 8. Rótulos da ferramenta

A etiqueta da ferramenta pode conter os seguintes símbolos:

	Leia o manual de instruções	Hz ..... Hertz		..... Construção Classe II
	Use proteção para olhos	W ..... Watts		..... Terminal de Aterramento
	Use Proteção Auditiva	min ..... minutos		..... Símbolo de Alerta de Segurança
V ..... Volts			.....	Revolução por min. ou alternção por minuto
A ..... Amperes		~ ..... Corrente Alternada	.../min..	
		== ..... Corrente Direta		
		n <sub>0</sub> ..... Sem Velocidade de Carga		

## CARACTERÍSTICAS (Fig. A)

1. 17 posições de torque
2. Botão para o sentido de giro (ajustar/soltar)
3. Gatilho de velocidade variável
4. Mandril de mudança rápida
5. Botão ejetor de bateria

## ADVERTENCIAS E INSTRUCCIONES DE SEGURIDAD

### CARREGAMENTO

1. Este manual contém instruções de segurança e operação importantes.
2. Antes de utilizar o carregador de baterias, leia todas as instruções e advertências (1) no carregador de baterias, (2) na bateria e (3) no produto que usa a bateria.

**⚠ Precaução!** A fim de reduzir o risco de lesões, somente recarregue baterias BLACK+DECKER. Outros tipos de baterias podem explodir causando lesões corporais e danos.

# 10 • PORTUGUÊS

3. Não exponha o carregador a chuva ou neve.
4. O uso de dispositivos não recomendados ou vendidos pela BLACK+DECKER pode gerar riscos de incêndio, descargas elétricas ou lesões corporais.
5. Para reduzir o risco de danos na tomada ou no cabo, puxe da tomada em lugar de puxar o cabo, na hora de desconectar o carregador.
6. Certifique-se de que o cabo esteja localizado de forma que não possa ser pisado, enroscado ou sujeito a outros tipos de tensões ou danos.
7. Extensões não devem ser utilizadas, a menos que seja absolutamente indispensável. A utilização de extensões pode ocasionar riscos de incêndio, choque elétrico ou eletrocussão.
  - a. Os cabos de 2 fios podem ser empregados com extensões de 2 ou 3 fios. Somente poderão ser empregadas extensões com cobertura cilíndrica, e recomendamos que estejam aprovadas pela Norma Oficial Mexicana (NOM). Se planejar utilizar a extensão ao ar livre, certifique-se que seja adequada para esse uso. Qualquer extensão marcada para uso ao ar livre pode ser empregada internamente. As siglas “W” ou “WA” na cobertura da extensão indicam que é adequada para ser utilizada ao ar livre.
  - b. Uma extensão deve ter a bitola de cabo adequada (AWG ou American Wire Gauge) por segurança, e a fim de evitar perda de potência e superaquecimento. Quanto menor o número da bitola do cabo, maior a capacidade; isso significa que um cabo com bitola 16 terá maior capacidade que outro de bitola 18. Quando empregar mais de uma extensão para atingir o comprimento total, certifique-se que cada extensão tenha, como mínimo, a bitola mínima exigida.

**Tabela para Bitola Mínima de Cabos (AWG) em Cabos de Extensão**

**Amperagem na Placa de Identificação – 0 – 10,0**

Comprimento total do cabo de extensão (m)

7,6    15,2    22,8    30,4    38,1    45,7

Bitola do Cabo

18    18    16    16    14    14

8. Somente utilize o carregador fornecido para recarregar a furadeira. A utilização de qualquer outro carregador pode danificar a furadeira ou gerar condições perigosas.
9. Somente utilize o carregador na hora de carregar.
10. Nunca tente abrir o carregador ou a furadeira. O equipamento não contém, em seu interior, partes suscetíveis de serem reparadas pelo usuário. Nesse

caso, leve o equipamento a um centro autorizado BLACK+DECKER.

11. **NÃO** incinere a furadeira ou a bateria, mesmo que esta esteja muito danificada ou que a bateria esteja totalmente desgastada. Elas podem explodir com o fogo. Em condições extremas de uso, carga ou temperatura, pode ocorrer um pequeno vazamento de líquido nas células da bateria. Isso não representa falha, entretanto, se a vedação externa estiver danificada e o líquido entrar em contato com a pele:
  - a. Lavar imediatamente com água e sabão.
  - b. Neutralizar com um ácido fraco como suco de limão ou vinagre.
  - c. Se o líquido da bateria entrar em contato com os olhos, enxaguar com água limpa por 10 minutos, no mínimo, e procurar assistência médica imediatamente.

**Nota Médica:** o líquido é uma solução de potassa cáustica com um teor de 25 a 35%.

## FURADEIRA

1. Quando furar ou parafusar em paredes, pisos ou qualquer outro local por onde possam passar fios vivos, **Não encoste em quaisquer partes metálicas da ferramenta!** Segure o equipamento pelo punho de plástico para evitar descargas.
2. Quando estiver operando a furadeira a mão, não bloqueie a posição **LIGADO**. Veja as “**Instruções de Operação- Interruptor**”.
3. Segure a furadeira com firmeza para controlar a ação de torção.
4. Quando instalar acessórios no mandril da furadeira, aperte firmemente com a mão.

⚠ **Advertência!** A furadeira pode emperrar (se sobrecarregada ou utilizada em forma inadequada) e provocar um giro repentino. Esteja sempre preparado para um eventual emperramento. Segure a furadeira com firmeza para controlar a ação de torção, e evitar perder o controle, o que poderia causar lesões corporais. Se a furadeira emperrar, libere imediatamente o gatilho e procure a razão do emperramento, antes de reiniciar a operação.

## CARREGAMENTO DA BATERIA

As baterias não vêm de fábrica completamente carregadas. Antes de carregá-las, leia completamente todas as “**Instruções de Segurança**”.

O carregador de 3-5 horas está projetado para utilizar eletricidade doméstica padrão.

1. Coloque a alavanca de controle do interruptor na posição central de **DESLIGADO** (Fig. A, 2) e retire a bateria da ferramenta.

2. Conecte o carregador a qualquer tomada doméstica padrão.
3. Insira a bateria no carregador e deixe carregar por 3-5 horas.
4. Retire a bateria do carregador e coloque novamente na ferramenta.

## Notas Importantes sobre o Carregamento

1. Após o uso normal, a bateria deverá estar completamente carregada em 3-5 horas ou menos. A bateria vem descarregada de fábrica. Antes de usá-la, deverá ser carregada por 3 horas, no mínimo.
2. **NÃO** carregue a bateria quando a temperatura for **INFERIOR** a 5°C (+40F), ou **SUPERIOR** a 40°C (+105F). Isso é importante e evitará danos severos na bateria. Maior duração e melhor rendimento são obtidos quando a temperatura ambiente é de aproximadamente 24°C (75F).
3. Durante o carregamento, o carregador poderá emitir um zumbido e ficar morno ao contato. Isso é normal e não indica problemas.
4. Se a bateria não carregar em forma adequada — (1) Verifique a eletricidade na tomada conectando uma lâmpada ou outro aparelho. (2) Veja se tomada esteja conectada a um interruptor que corta a eletricidade quando as luzes são apagadas. (3) Coloque o carregador e a bateria em um local onde a temperatura ambiente esteja entre 5°C e 40°C. (4) Se a temperatura é a correta e a tomada está funcionando corretamente, e mesmo assim não conseguir carregar apropriadamente, leve bateria e carregador a um centro autorizado BLACK+DECKER.
5. A bateria deve ser recarregada quando deixar de gerar potência suficiente em trabalhos anteriormente realizados com facilidade. **NÃO CONTINUE** utilizando a furadeira com a bateria baixa.
6. Para prolongar a vida útil da bateria, evite deixá-la carregando por mais de 3-5 horas. Embora a sobrecarga não seja uma questão que coloque em risco a segurança, esta pode diminuir significativamente a duração da bateria.
7. Quando a bateria é colocada no carregador, o **indicador de carga vermelho** acenderá indicando que já ha contato entre a bateria e o carregador. Enquanto a bateria estiver no carregador, e o carregador ligado na fonte de alimentação, a luz continuará acesa. A luz não será intermitente, não mudará de cor, e **não se apagará**, nem mesmo quando a bateria esteja totalmente carregada.

## OPERAÇÃO

⚠ **Advertência!** Para reduzir o risco de lesões corporais, leia, entenda e siga todas as instruções e advertências de segurança, antes de usar a ferramenta.

## Interruptor e Alavanca de Controle

Um botão de controle de operação determina a direção da ferramenta e funciona também como botão de bloqueio (Fig. A).

- ▶ Para selecionar a rotação para frente, libere o gatilho interruptor e pressione o botão de controle do lado direito da ferramenta.
- ▶ Para selecionar a reversão, pressione o botão de controle do lado esquerdo da ferramenta. A posição central do botão de controle bloqueia a ferramenta na posição **DESLIGADO**. Quando mudar a posição do botão de controle, certifique-se que o gatilho interruptor se encontra liberado.

**Nota:** Quando ligar a ferramenta após a mudança de direção de rotação, é possível que um "clique" seja ouvido na partida. Isso é normal e não indica quaisquer problemas.

## Controle de par (Torque)

- ▶ Para ajustar o par da ferramenta, gire o colar de ajuste de torque em sentido horário, conforme requerido.
- ▶ O colar de ajuste de torque tem posições marcadas ao seu redor, quanto maior o número, maior será o par.
- ▶ Cada clique em sentido horário significar um incremento no par produzido. A posição 17 é o modo furadeira. Nesta posição a embreagem não funciona. Isso permite a execução de trabalhos pesados.

## Operação do Mandril da Furadeira Sem Chave Mandril de encaixe rápido

- ▶ Para instalar os acessórios, segure a metade traseira do mandril da furadeira com uma mão, e utilize a outra mão para girar a metade frontal em sentido anti-horário.
- ▶ Insira completamente a broca ou outro acessório dentro do mandril da furadeira, e aperte com firmeza, segurando a metade traseira do mandril da furadeira e girando a metade frontal em sentido horário, visto da extremidade do mandril da furadeira.

## FURADEIRA

- ▶ Utilize somente brocas afiadas.
- ▶ Apóie e segure de forma apropriada a peça de trabalho, conforme recomendado nas "**Instruções de Segurança**".
- ▶ Utilize o equipamento de segurança apropriado e exigido, conforme indicado nas instruções de segurança.
- ▶ Cuide da área de trabalho, conforme mencionado nas instruções de segurança.
- ▶ Opere a furadeira muito lentamente, utilizando pouca pressão, até furar o suficiente para evitar o deslizamentoda broca.

- ▶ Aplique pressão na direção da broca. Faça pressão suficiente para manter a broca cortando, mas não demasiado, para evitar o emperramento do motor ou o desvio da broca.
- ▶ Segure a furadeira com firmeza para controlar a ação de torção.
- ▶ Não pressione o gatilho de uma furadeira emperrada, na tentativa de ligá-la ou desligá-la. Isso pode danificar a ferramenta.
- ▶ Minimize o emperramento no processo, reduzindo a pressão e furando lentamente a última parte do orifício.
- ▶ Mantenha o motor funcionando enquanto retira a broca do orifício. Isso ajudará a evitar emperramentos.
- ▶ Utilize um lubrificante para corte quando perfurar metais. As exceções são ferro fundido e latão, devem ser furados em seco. Os lubrificantes que apresentam melhor desempenho são, o óleo de corte sulfurizado e a banha de porco. A banha do toucinho também funciona.
- ▶ Quando empregar brocas helicoidais para furar madeira, é necessário tirar a broca do orifício com frequência para tirar as lascas de madeira dos canais.
- ▶ Certifique-se de que o interruptor liga e desliga a furadeira

⚠ **Advertência!** É importante apoiar a peça de trabalho em forma adequada e segurar a furadeira com firmeza, para evitar perder o controle da ferramenta, o que pode ocasionar lesões corporais.

## MANUTENÇÃO

Mantenha os resguardos, orifícios de ventilação, e caixa do motor limpos de poeira e sujeira. Limpe-os com um pano limpo e aplique uma leve pressão de ar. Uma acumulação excessiva de limalha de ferro poderá provocar uma transmissão de corrente elétrica, das peças internas para as peças de metal expostas.

⚠ **Importante!** Para assegurar a **SEGURANÇA** e **CONFIABILIDADE** do produto, os reparos, manutenção e ajustes (exceto os listados neste manual) devem ser executados por centros de serviço autorizados ou outras empresas de serviço qualificadas, sempre utilizando peças de reposição idênticas.

## PROTEÇÃO DO MEIO AMBIENTE



Coleta Seletiva. Este produto não deve ser descartado junto com o lixo doméstico normal. Caso ache necessário que seu produto BLACK+DECKER seja substituído, ou caso não seja mais útil para você, não jogue-o fora junto com o lixo doméstico normal. Disponibilize este produto para coleta seletiva.



A coleta seletiva de produtos e embalagens usadas permite que os materiais sejam reciclados e utilizados novamente. A reutilização de materiais reciclados ajuda a prevenir poluição ambiental e reduz a demanda de matéria prima. Regulamentos locais podem prever a coleta seletiva de produtos elétricos, em lixeiras municipais ou pelo vendedor ao comprar um produto novo.

## INFORMAÇÕES DE SERVIÇO

A BLACK+DECKER possui uma das maiores Redes de Serviços do País, com técnicos treinados para manter e reparar toda a linha de produtos BLACK+DECKER.

**Ligue: 0800-703 4644** ou consulte nosso site: **[www.blackanddecker.com.br](http://www.blackanddecker.com.br)**, para saber qual é a mais próxima de sua localidade.

## ESPECIFICAÇÕES

	CD121K	CD961
Bateria	12V	9,6V
Carregador	JDA-14	JDA-12
Amperios		
AR, B2C	450mA	450mA
B3	400mA	400mA
BR	200mA	200mA
Tempo de carga		
AR, B2C, B3	3-5hr	3-5hr
BR	5-7hr	5-7hr

**DO NOT RETURN THIS PRODUCT TO THE STORE,**  
first contact your local BLACK+DECKER office  
or nearest authorized service center.

## GENERAL SAFETY RULES

⚠ **Warning!** Read and understand all instructions. Failure to follow all instructions listed below, may result in electric shock, fire and/or serious personal injury.

## SAVE THESE INSTRUCTIONS



### SAFETY INSTRUCTIONS

#### General power tool safety warnings.

**Warning!** Read all safety warnings and all instructions. Failure to follow the warnings and instructions listed below may result in electric shock, fire and/or serious injury.

#### Save all warnings and instructions for future reference.

The term "power tool" in all of the warnings listed below refers to your mains operated (corded) power tool or battery operated (cordless) power tool.

#### 1. Work Area Safety

- a. **Keep work area clean and well lit.** Cluttered and dark areas invite accidents.
- b. **Do not operate power tools in explosive atmospheres, such as in the presence of flammable liquids, gases or dust.** Power tools create sparks which may ignite the dust or fumes.
- c. **Keep children and bystanders away while operating a power tool.** Distractions can cause you to lose control.

#### 2. Electrical Safety

- a. **Power tool plugs must match the outlet. Never modify the plug in any way. Do not use any adapter plugs with earthed (grounded) power tools.** Unmodified plugs and matching outlets will reduce risk of electric shock.
- b. **Avoid body contact with earthed or grounded surfaces such as pipes, radiators, ranges and refrigerators.** There is an increased risk of electric shock if your body is earthed or grounded.
- c. **Do not expose power tools to rain or wet conditions.** Water entering a power tool will increase the risk of electric shock.
- d. **Do not abuse the cord. Never use the cord for carrying, pulling or unplugging the power tool. Keep cord away from heat, oil, sharp edges or moving parts.** Damaged or entangled cords increase the risk of electric shock.
- e. **When operating a power tool outdoors, use an extension cord suitable for outdoor use.** Use of

a cord suitable for outdoor use reduces the risk of electric shock.

- f. **If operating a power tool in a damp location is unavoidable, use a residual current device (RCD) protected supply.** Use of an RCD reduces the risk of electric shock. **Note:** The term "Residual Current Device (RCD)" can be replaced by "Ground Fault Circuit Interrupter (GFCI)" or by "Earth Leakage Circuit Breaker (ELCB)".

#### 3. Personal Safety

- a. **Stay alert, watch what you are doing and use common sense when operating a power tool. Do not use a power tool while you are tired or under the influence of drugs, alcohol or medication.** A moment of inattention while operating power tools may result in serious personal injury.
- b. **Use personal protective equipment. Always wear eye protection.** Protective equipment such as dust mask, non-skid safety shoes, hard hat, or hearing protection used for appropriate conditions will reduce personal injuries.
- c. **Prevent unintentional starting. Ensure the switch is in the off-position before connecting to power source and/or battery pack, picking up or carrying the tool.** Carrying power tools with your finger on the switch or energising power tools that have the switch on invites accidents.
- d. **Remove any adjusting key or wrench before turning the power tool on.** A wrench or a key left attached to a rotating part of the power tool may result in personal injury.
- e. **Do not overreach. Keep proper footing and balance at all times.** This enables better control of the power tool in unexpected situations.
- f. **Dress properly. Do not wear loose clothing or jewellery. Keep your hair, clothing and gloves away from moving parts.** Loose clothes, jewellery or long hair can be caught in moving parts.
- g. **If devices are provided for the connection of dust extraction and collection facilities, ensure these are connected and properly used.** Use of these devices can reduce dust related hazards.

#### 4. Power Tool Use and Care

- a. **Do not force the power tool. Use the correct power tool for your application.** The correct power tool will do the job better and safer at the rate for which it was designed.
- b. **Do not use the power tool if the switch does not turn it on and off.** Any power tool that cannot be controlled with the switch is dangerous and must be repaired.
- c. **Disconnect the plug from the power source and/or the battery pack from the power tool before**

making any adjustments, changing accessories, or storing power tools. Such preventive safety measures reduce the risk of starting the power tool accidentally.

- d. **Store idle power tools out of the reach of children and do not allow persons unfamiliar with the power tool or these instructions to operate the power tool.** Power tools are dangerous in the hands of untrained users.
- e. **Maintain power tools. Check for misalignment or binding of moving parts, breakage of parts and any other condition that may affect the power tools operation. If damaged, have the power tool repaired before use.** Many accidents are caused by poorly maintained power tools.
- f. **Keep cutting tools sharp and clean.** Properly maintained cutting tools with sharp cutting edges are less likely to bind and are easier to control.

### 5. Battery tool use and care

- a. **Recharge only with the charger specified by the manufacturer.** A charger that is suitable for one type of battery pack may create a risk of fire when used with another battery pack.
- b. **Use power tools only with specifically designated battery packs.** Use of any other battery packs may create a risk of injury and fire.
- c. **When battery pack is not in use, keep it away from other metal objects, like paper clips, coins, keys, nails, screws, or other small metal objects, that can make a connection from one terminal to another.** Shorting the battery terminals together may cause burns or a fire.
- d. **Under abusive conditions, liquid may be ejected from the battery; avoid contact. If contact accidentally occurs, flush with water.** If liquid contacts eyes, additionally seek medical help. Liquid ejected from the battery may cause irritation or burns.

### 6. Service

- a. **Have your power tool serviced by a qualified repair person using only identical replacement parts.** This will ensure that the safety of the power tool is maintained.

### 7. Electrical safety



Your tool is double insulated; therefore no earth wire is required. Always check that the main voltage corresponds to the voltage on the rating plate.











**Warning!** If the power cord is damaged, it must be replaced by the manufacturer, authorized BLACK+DECKER Service Center or an equally qualified person in order to avoid damage or injury. If the power cord is replaced by an equally

qualified person, but not authorized by BLACK+DECKER, the warranty will not be valid.

### 8. Labels on tool

The label on your tool may include the following symbols:

	Read Instructions Manual	Hz .....	Hertz		.....	Class II Construction
	Use Eye Protection	W .....	Watts		.....	Earthing Terminal
	Use Ear Protection	min ....	minutes		.....	Safety Alert Symbol
			.....	.....	.....	Revolutions or Reciprocation per minute
			.....	.....	.....	.....
V .....	Volts	n <sub>0</sub> .....	No-Load Speed			
A .....	Amperes					

### FEATURES (Fig. A)

1. 17 torque positions
2. Rotation direction button (tighten/loosen)
3. Variable speed trigger
4. Quick-change chuck
5. Battery ejector button

## SAFETY INSTRUCTIONS AND WARNINGS

### CHARGING

1. This manual contains important safety and operating instructions.
2. Before using battery charger, read all instructions and cautionary markings on (1) battery charger, (2) battery, and (3) product using battery.

**⚠ Caution!** To reduce the risk of injury, charge only BLACK+DECKER Power Packs. Other types of batteries may burst causing personal injury and damage.

3. Do not expose charger to rain or snow.
4. Use of an attachment not recommended or sold by BLACK+DECKER may result in a risk of fire, electric shock or injury to persons.
5. To reduce risk of damage to electric plug and cord, pull by plug rather than cord when disconnecting charger.
6. Make sure cord is located so that it will not be stepped on, tripped over, or otherwise subjected to damage or stress.
7. An extension cord should not be used unless absolutely necessary. Use of improper extension cord could result in a risk of fire, electric shock or electrocution.
  - a. Two-wire cords can be used with 2-wire or 3-wire extension cords. Only round jacketed extension cords should be used, and we recommend that they be listed by Underwriters Laboratories (U.L.). If the extension is to be used outside, the

cord must be suitable for outdoor use. Any cord marked for outdoor use can also be used for indoor work. The letters “W” or “WA” on the cord jacket indicate that the cord is suitable for outdoor use.

- b. An extension cord must have adequate wire size (AWG or American Wire Gauge) for safety, and to prevent loss of power and overheating. The smaller the gauge number of the wire, the greater the capacity of the cable; that is, 16 gauge has more capacity than 18 gauge. When using more than one extension to make up the total length, be sure each extension contains at least the minimum wire size.

Chart for minimum wire size (AWG) of Extension Cords					
Nameplate rating AMPS – 0 – 10.0					
Total extension cord length (ft)					
25	50	75	100	125	150
Wire gauge					
18	18	16	16	14	14

- 8. Use only the supplied charger when charging your drill. The use of any other charger could damage the drill or create a hazardous condition.
- 9. Use only one charger when charging.
- 10. Do not attempt to open the charger or the drill. There are no customer serviceable parts inside. Return to any authorized BLACK+DECKER service center.
- 11. DO NOT incinerate the drill or battery packs even if they are severely damaged or completely worn out. The batteries can explode in a fire.
- 12. Do not incinerate the batteries. They can explode in a fire. A small leakage of liquid from the battery cells may occur under extreme usage, charging or temperature conditions. This does not indicate a failure. However, if the outer seal is broken and this leakage gets on your skin:
  - a. Wash quickly with soap and water.
  - b. Neutralize with a mild acid such as lemon juice or vinegar.
  - c. If the battery liquid gets in your eyes, flush them with clean water for a minimum of 10 minutes and seek immediate medical attention.

**Medical Note:** The liquid is a 25-35% solution of potassium hydroxide.

**DRILLING**

- 1. Do not make contact with any of the drill metallic part when drilling or screwdriving in places nearby by live electric wires.
- 2. Do not lock the tool ON when drilling by hand. Refer to “Operating Instructions-Switch”.

- 3. Hold drill firmly to control the twisting action of the drill.
- 4. When attaching accessories in the drill chuck, hand tighten the keyless chuck firmly.

△ **Warning!** Drill may stall (if overloaded or improperly used) causing a twist. Always expect the stall. Grip the drill firmly to control the twisting action and prevent loss of control which could cause personal injury. If a stall does occur, release the trigger immediately and determine the reason for the stall before re-starting.

**CHARGING THE POWER PACK**

The batteries in your power pack are not fully charged at the factory. Before attempting to charge them, thoroughly read all of “The Safety Instructions”.

The 3-5 hours charger is designed to use standard household power.

- 1. Put the switch control lever in the center OFF position (Fig. A, 2) and remove power pack from the tool.
- 2. Plug the charger into any standard electrical outlet.
- 3. Insert the power pack into the charger and let it charge for 3-5 hours.
- 4. Remove pack from the charger and replace in tool.

**Important Charging Notes**

- 1. After normal usage, your drill should be fully charged in 3-5 hours or less. Your drill was sent from the factory in an uncharged condition. Before attempting to use it, it must be charged for at least 3 hours.
- 2. **DO NOT** charge the power pack in an air temperature below 40°F or above 105°F. This is important and will prevent serious damage to the power pack. Longest life and best performance can be obtained if the power pack is charged when the air temperature is about 75°F.
- 3. While charging, the charger may hum and become warm to touch. This is a normal condition and does not indicate a problem.
- 4. If the power pack does not charge properly — (1) Check current at receptacle by plugging in a lamp or other appliance. (2) Check to see if receptacle is connected to a light switch which turns power off when you turn out the lights. (3) Move charger and power pack to a surrounding air temperature of 40°F to 105°F. (4) If the receptacle and temperature are ok, and you do not get proper charging, take or send the power pack and charger to your local BLACK+DECKER service center.
- 5. The power pack should be recharged when it fails to produce sufficient power on jobs which were easily done previously. **DO NOT CONTINUE** using drill with its power pack in a depleted condition.

- To prolong power pack life, avoid leaving the power pack on charge for more than 3-5 hours. Although overcharging is not a safety concern, it can significantly reduce overall power pack life.
- When the battery is inserted into the charger, the red “**Charging Indicator**” light will come on indicating that there is contact between the battery and charger. The light will stay on as long as the battery is in the charger and the charger is plugged into a working outlet. It **WILL NOT** flash, go out or change to a different color when the charging cycle is complete.

## USE

△ **Warning!** To reduce risk of injury, read, understand and follow the instructions and warnings, before you use the tool.

## Switch and Control Button

A forward/reverse control button determines the direction of the tool and also serves as a lock off button (**Fig. A**).

- To select forward rotation, release the trigger switch and depress the forward/reverse control button.
- To select reverse, depress the forward/reverse control button the opposite direction. The center position of the control button locks the tool in the off position. When changing the position of the control button, be sure the trigger is released.

**Note:** The first time tool is run after changing direction of rotation, you may hear a click on start up. This is normal and does not indicate a problem.

## Torque Settings

- To set the tool's torque, rotate the adjustable torque collar clockwise as required.
- The positions are marked around the collar and the higher the number, the higher the torque.
- Each click in a clockwise direction means an increase in the torque produced. Position 17 is the drill mode and is marked with the picture of a drill bit. In this position the clutch will not operate. This permits heavy duty drilling / driving screws.

## Keyless Chuck Operation

### Double sleeve Chuck

- To attach accessories, grasp the rear half of the chuck with one hand and use your other hand to rotate the front half in the counterclockwise direction.
- Insert the bit or other accessory fully into the chuck, and tighten securely by holding the rear half of the chuck and rotating the front portion in the clockwise direction as viewed from the chuck end.

## DRILL

- Use sharp drill bits only.
- Support and secure work properly, as instructed in the “**Safety Instructions**”.
- Use appropriate and required safety equipment, as instructed in the safety instructions.
- Secure and maintain work area, as instructed in the safety instructions.
- Run the drill very slowly, using light pressure, until the hole is started enough to keep the drill bit from slipping out of it.
- Apply pressure in a straight line with the bit. Use enough pressure to keep the bit biting but not so much as to stall the motor or deflect the bit.
- Hold the drill firmly to control its twisting action.
- Do not click the trigger of a stalled drill off and on in an attempt to start it. Damage to the drill can result.
- Minimize stalling on breakthrough by reducing pressure and slowly drilling through last part of hole.
- Keep the motor running while pulling the bit out of a drilled hole. This will help reduce jamming.
- Use a cutting lubricant when drilling metals. The exceptions are cast iron and brass which should be drilled dry. Lubricants that work best are sulphurized cutting oil or lard oil.
- Make sure switch turns drill on and off.

△ **Warning!** It is important to support work properly and to hold the drill firmly to prevent loss of control which could cause personal injury.

## MAINTENANCE

Keep guards, air vents and the motor housing as clear as possible of dust and dirt. Wipe with a clean cloth and blow through with a low-pressure air supply. Excessive build-up of metal dust can cause tracking of electrical current from the internal parts to exposed metal parts.

△ **Important!** To assure product **SAFETY** and **RELIABILITY**, repairs, maintenance and adjustment (other than those listed in this manual) should be performed by authorized service centers or other qualified service personnel, always using identical replacement parts.

## PROTECTING THE ENVIRONMENT



Separate collection. This product must not be disposed of with normal household waste.

Should you find one day that your BLACK+DECKER product needs replacement, or if it is of no further use to you, do not dispose of it with household waste. Make this product available for separate collection.





Separate collection of used products and packaging allows materials to be recycled and used again. Re-use of recycled materials helps prevent environmental pollution and reduces the demand for raw materials. Local regulations may provide for separate collection of electrical products from the household, at municipal waste sites or by the retailer when you purchase a new product.

**SERVICE INFORMATION**

BLACK+DECKER offers a full network of company-owned and authorized service locations. All BLACK+DECKER Service Centers are staffed with trained personnel to provide customers with efficient and reliable power tool service. For more information about our authorized service centers and if you need technical advice, repair, or genuine factory replacement parts, contact the BLACK+DECKER location nearest you, or visit us at [www.BlackandDecker-la.com](http://www.BlackandDecker-la.com)

**SPECIFICATIONS**

	<b>CD121K</b>	<b>CD961</b>
Battery	12V	9,6V
Charger	JDA-14	JDA-12
Amps		
AR, B2C	450mA	450mA
B3	400mA	400mA
BR	200mA	200mA
Charge time		
AR, B2C, B3	3-5hr	3-5hr
BR	5-7hr	5-7hr

**Solamente para propósito de Argentina:**

**Importado por: Black & Decker Argentina S.A.**

Pacheco Trade Center  
Colectora Este de Ruta Panamericana  
Km. 32.0 El Talar de Pacheco  
Partido de Tigre  
Buenos Aires (B1618FBQ)  
República de Argentina  
No. de Importador: 1146/66  
Tel.: (011) 4726-4400

**Imported by/Importado por:**

**Black & Decker do Brasil Ltda.**

Rod. BR 050, s/n° - Km 167  
Dist. Industrial II  
Uberaba - MG - Cep: 38064-750  
CNPJ: 53.296.273/0001-91  
Insc. Est.: 701.948.711.00-98  
S.A.C.: 0800-703-4644

**Solamente para propósitos de Colombia**

**Importado por: Black & Decker de Colombia, S.A.**

Carrera 85D # 51-65, Bodega 23  
Complejo Logístico San Cayetano  
Bogotá - Colombia  
Tel.: 744-7100

**Solamente para propósito de Chile:**

**Importado por: Black & Decker de Chile, S.A.**

Av. Pdte. Eduardo Frei M. 6001-67 Conchalí  
Santiago de Chile  
Tel.: (56-2) 2687 1700

**Hecho en China**

**Fabricado na China**

**Made in China**

**09/28/2016**

**Solamente para propósito de México:**

**Importado por: Black and Decker S.A. de C.V.**

Avenida Antonio Dovalí Jaime  
# 70 Torre B Piso 9  
Colonia Santa Fé  
Delegación Alvaro Obregón,  
México D.F. 01210  
Tel. (52) 555-326-7100  
R.F.C.: BDE810626-1W7

**Black & Decker del Perú S.A.**

Av. Enrique Meiggs N° 227 Z.I  
Pque. Intern. de Industria y Comercio - Callao  
Telf. Directo (511) 614-4242  
RUC: 20266596805