

BLACK+ DECKER™

ST4500

Podadora/Bordeadora de 30cm (12")
Aparador de Grama 30cm (12")
12" (30cm) Trimmer/Edger

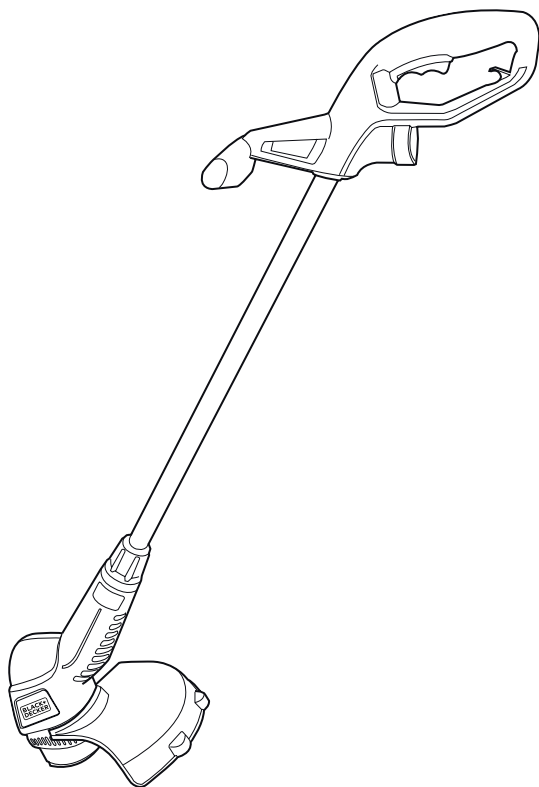

Español 5
Português 14
English 22

MANUAL DE INSTRUCCIONES MANUAL DE INSTRUÇÕES INSTRUCTIONS MANUAL

ADVERTENCIA: LEASE ESTE INSTRUCTIVO ANTES DE USAR EL PRODUCTO.
ADVERTÊNCIA: LEIA ESTAS INSTRUÇÕES ANTES DE USAR O PRODUTO.
WARNING: READ INSTRUCTIONS MANUAL BEFORE USING PRODUCT.

FIG. A

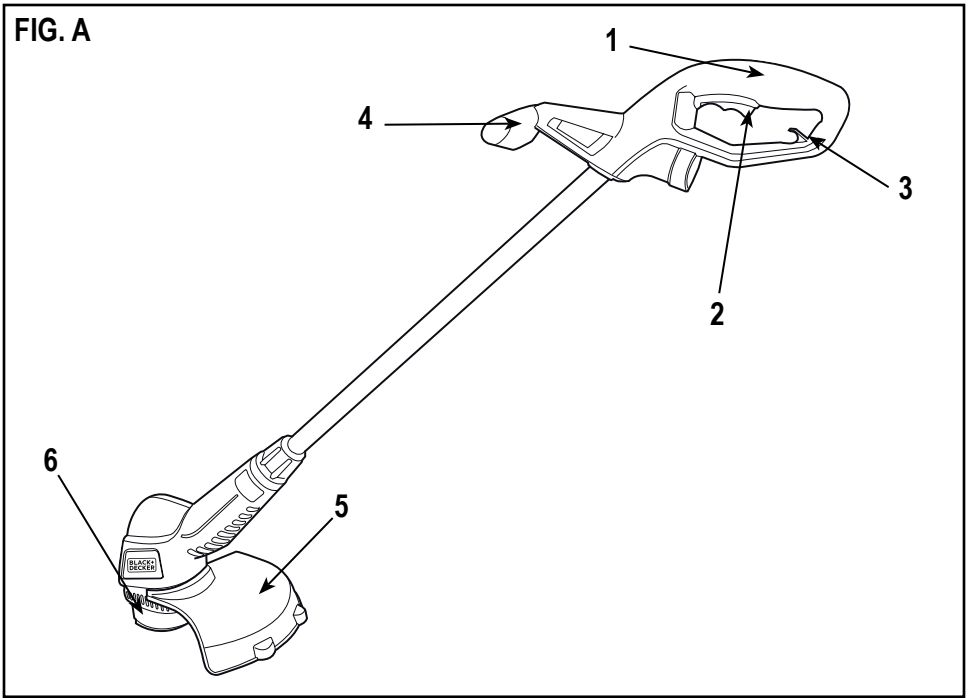

FIG. B

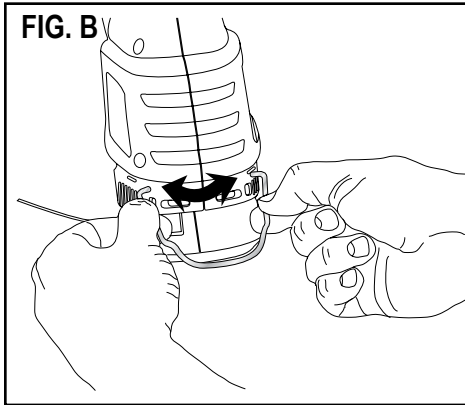

FIG. C

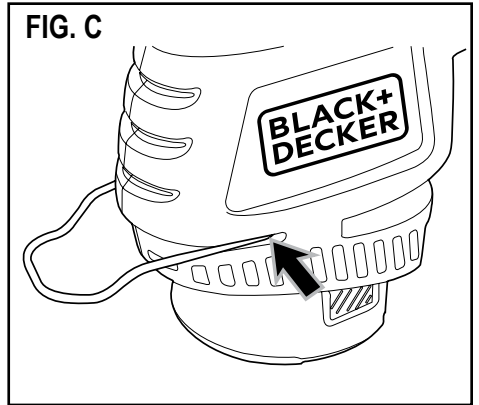

FIG. D

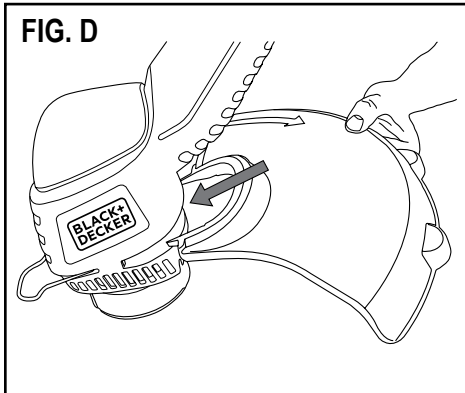
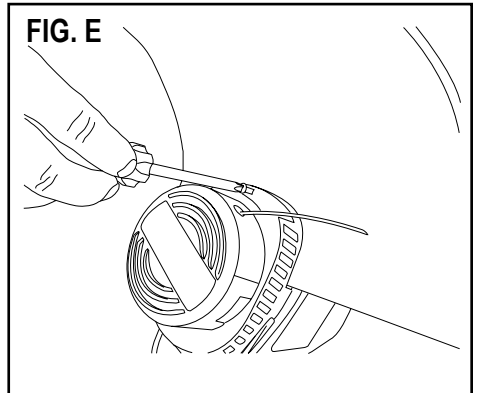

FIG. E



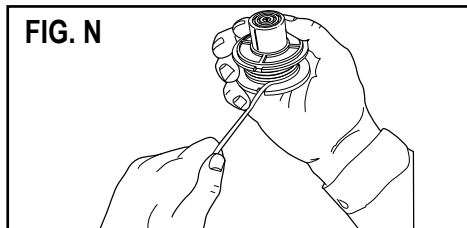
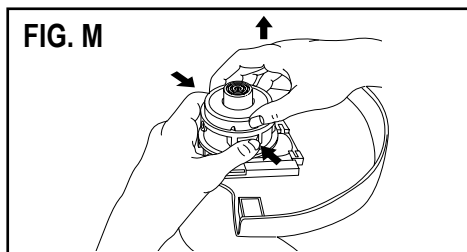
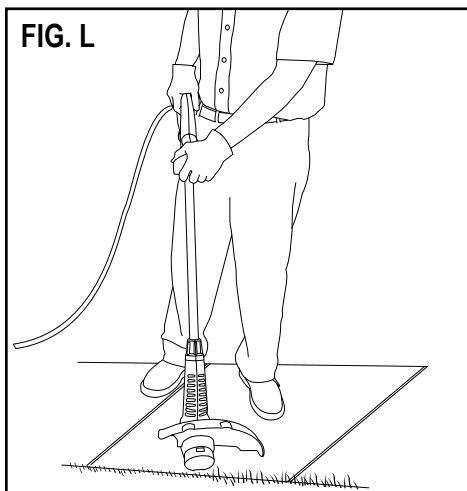
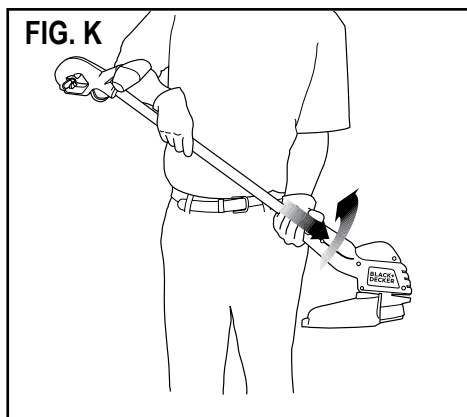
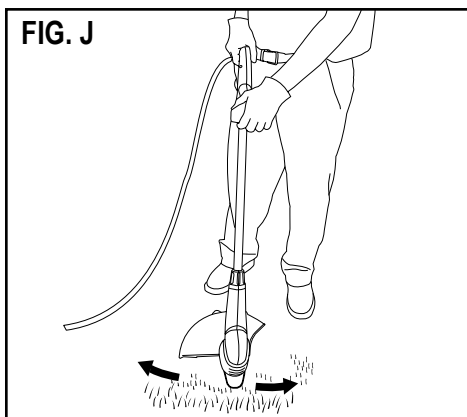
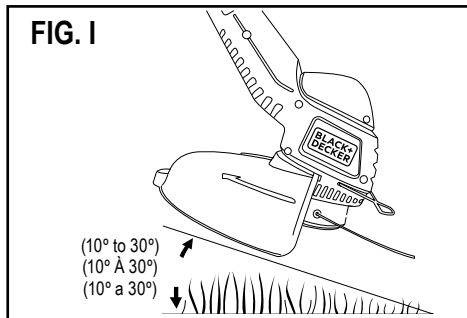
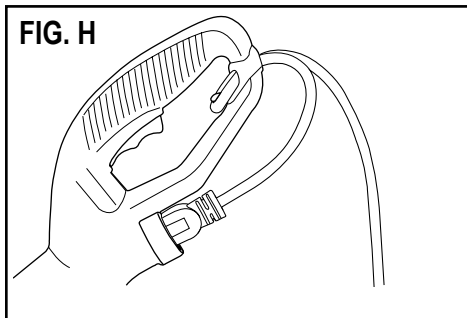
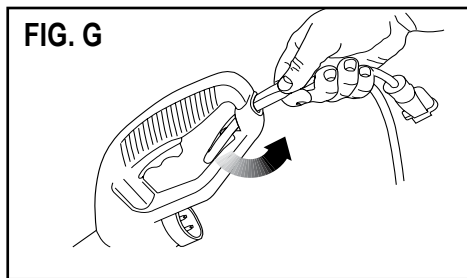
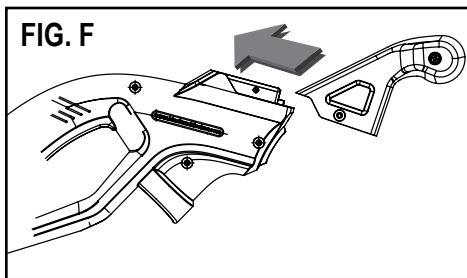

FIG. O

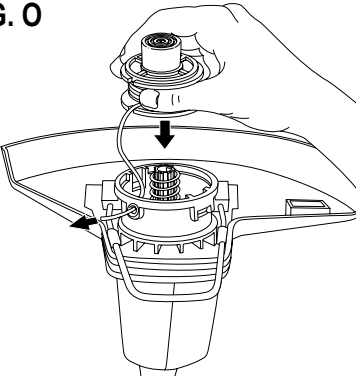

FIG. P

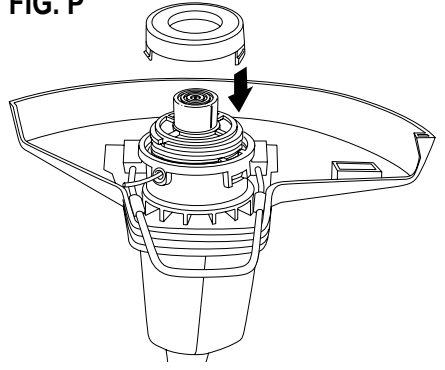

FIG. Q

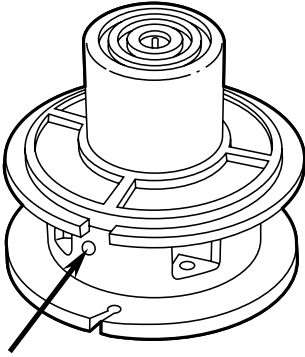

FIG. R

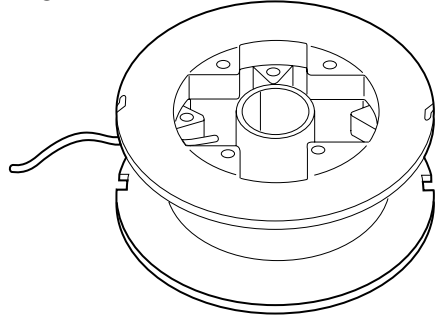
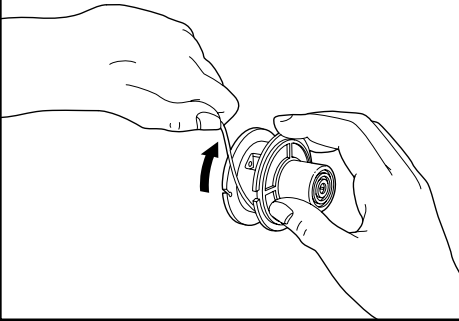

FIG. S



⚠ **¡Atención!** Esta herramienta está diseñada para uso **DOMÉSTICO SOLAMENTE**. Para evitar daños permanentes al motor, la herramienta no se debe usar por un tiempo mayor a 20 minutos.

En caso necesite seguir utilizando la herramienta, es necesario dejarla descansar por 10 minutos para el enfriamiento del motor. Cualquier aplicación excesiva puede provocar que el producto **FALLE**, anulando así la garantía.

NO DEVUELVA ESTE PRODUCTO A LA TIENDA, comuníquese antes a las oficinas locales o con el Centro de Servicio BLACK+DECKER más cercano a usted.

USO PREVISTO

La cortadora de BLACK+DECKER se ha diseñado para cortar y acabar bordes del césped y cortar césped en zonas difíciles. Este aparato se ha diseñado únicamente para uso doméstico.

NORMAS GENERALES DE SEGURIDAD

⚠ **¡Advertencia!** Lea y comprenda todas las instrucciones. El incumplimiento de todas y cada una de las instrucciones enumeradas debajo puede provocar descarga eléctrica, incendio o lesiones personales graves.

⚠ **¡Advertencia!** Al utilizar herramientas eléctricas para jardín, siempre deben cumplirse las precauciones de seguridad básicas para reducir el riesgo de incendio, descarga eléctrica y lesiones personales.

PAUTAS DE SEGURIDAD/DEFINICIONES

Es importante que lea y comprenda este manual. La información que contiene se relaciona con la protección de **SU SEGURIDAD** y la **PREVENCIÓN DE PROBLEMAS**. Los símbolos que siguen se utilizan para ayudarlo a reconocer esta información.

⚠ **¡Peligro!** Indica una situación de peligro inminente que, si no se evita, provocará la muerte o lesiones graves.

⚠ **¡Advertencia!** Indica una situación de peligro potencial que, si no se evita, provocará la muerte o lesiones graves.

⚠ **¡Precaución!** Indica una situación de peligro potencial que, si no se evita, provocará lesiones leves o moderadas.

⚠ **¡Precaución!** Utilizado sin el símbolo de alerta de seguridad indica una situación de peligro potencial que, si no se evita, puede provocar daños en la propiedad.

CONSERVE ESTAS INSTRUCCIONES



INSTRUCCIONES DE SEGURIDAD

Advertencias de seguridad generales para herramientas eléctricas.

¡Advertencia! Lea todas las advertencias e instrucciones de seguridad. En caso de no respetarse las advertencias e instrucciones indicadas a continuación, podría producirse una descarga eléctrica, incendio y/o lesión grave.

Conserve todas las advertencias e instrucciones para su posterior consulta. El término empleado en las advertencias indicadas a continuación se refiere a la herramienta eléctrica con alimentación de red (con cable) o alimentada por pila (sin cable).

1. **Seguridad del área de trabajo**
 - a. **Mantenga el área de trabajo limpia y bien iluminada.** Las áreas desordenadas y oscuras provocan accidentes.
 - b. **No maneje herramientas eléctricas en atmósferas explosivas, tales como en presencia de líquidos inflamables, gases o polvo.** Las herramientas eléctricas crean chispas que pueden encender el polvo o los humos.
 - c. **Mantenga alejados a los niños y curiosos mientras maneja una herramienta eléctrica.** Las distracciones pueden causarle la pérdida del control.
2. **Seguridad eléctrica**
 - a. **La clavija de la herramienta eléctrica debe coincidir con la base de toma de corriente. No usar ningún adaptador de clavijas con herramientas eléctricas puestas a tierra.** Clavijas no modificadas y bases coincidentes reducirán el riesgo de choque eléctrico.
 - b. **Evite el contacto del cuerpo con superficies puestas a tierra como tuberías, radiadores, cocinas eléctricas y refrigeradores.** Hay un riesgo aumentado de choque eléctrico si su cuerpo está puesto a tierra.
 - c. **No exponga herramientas eléctricas a la lluvia o a condiciones de humedad.** El agua que entre en la herramienta aumentará el riesgo de choque eléctrico.
 - d. **No abuse del cable. No usar nunca el cable para llevar, levantar o desenchufar la herramienta eléctrica. Mantenga el cable lejos del calor, aceite, cantos vivos o piezas en movimiento.** Los cables dañados o enredados aumentan el riesgo de choque eléctrico.
 - e. **Cuando maneje una herramienta eléctrica en el exterior, use una prolongación de cable adecuada para el uso en el exterior.** El uso de una prolongación de cable adecuada para uso en el exterior reduce el riesgo de choque eléctrico.

- f. Si el uso de una herramienta en un lugar húmedo es inevitable, use una alimentación protegida por un dispositivo de corriente residual (RCD). El uso de un RCD reduce el riesgo de choque eléctrico.
3. **Seguridad personal**
- a. **Esté alerta, vigile lo que está haciendo y use el sentido común cuando maneje una herramienta eléctrica. No use una herramienta eléctrica cuando esté cansado o bajo la influencia de drogas, alcohol o medicamentos.** Un momento de distracción mientras maneja herramienta eléctrica puede causar un daño personal serio.
- b. **Use equipo de seguridad. Lleve siempre protección para los ojos.** La utilización para las condiciones apropiadas de un equipo de seguridad tal como mascarilla antipolvo, zapatos no resbaladizos, gorro duro, o protección para los oídos reducirá los daños personales.
- c. **Evite arranque accidental. Asegúrese de que el interruptor esta en posición “abierto” antes de conectar a la red y/o a la batería, coger o transportar la herramienta.** Transportar herramientas eléctricas con el dedo sobre el interruptor o enchufar herramientas eléctricas que tienen un interruptor en la posición “cerrado” invita a accidentes.
- d. **Retire llave o herramienta antes de arrancar la herramienta eléctrica.** Una llave o herramienta dejada única a una pieza rotativa de una herramienta eléctrica puede causar un daño personal.
- e. **No se sobrepase. Mantenga los pies bien asentados sobre el suelo y conserve el equilibrio en todo momento.** Esto permite un mejor control de la herramienta eléctrica en situaciones inesperadas.
- f. **Vista adecuadamente. No vista ropa suelta o joyas. Mantenga su pelo, su ropa y guantes alejados de las piezas en movimiento.** La ropa suelta, las joyas o el pelo largo pueden ser cogidos en las piezas en movimiento.
- g. **Si hay dispositivos para la conexión de medios de extracción y recogida de polvo, asegúrese de que estos estén conectados y se usen correctamente.** El uso de estos dispositivos puede reducir los riesgos relacionados con el polvo.
4. **Utilización y cuidados de las herramientas eléctricas**
- a. **No fuerce la herramienta eléctrica. Use la herramienta eléctrica correcta para su aplicación.** La herramienta eléctrica correcta hará el trabajo mejor y mas seguro al ritmo para la que fue concebida.
- b. **No use la herramienta eléctrica si el interruptor no gira “cerrado” y “abierto”.** Cualquier herramienta eléctrica que no pueda controlarse con el interruptor es peligrosa y debe repararse.
- c. **Desenchufe la clavija de la fuente de alimentación y/o de la batería antes de efectuar cualquier ajuste, cambio de accesorios, o de almacenar las herramientas eléctricas.** Tales medidas preventivas de seguridad reducen el riesgo de arrancar la herramienta accidentalmente.
- d. **Almacene las herramientas eléctricas inactivas fuera del alcance de los niños y no permita el manejo de la herramienta eléctrica a personas no familiarizadas con las herramientas o con estas instrucciones.** Las herramientas eléctricas son peligrosas en manos de usuarios no entrenados.
- e. **Mantenga las herramientas eléctricas. Compruebe que las partes móviles no estén desalineadas o trabadas, que no haya piezas rotas u otras condiciones que puedan afectar el funcionamiento de las herramientas eléctricas. Las herramientas eléctricas se reparan antes de su uso, cuando están dañadas.** Muchos accidentes son causados por herramientas eléctricas pobremente mantenidas.
- f. **Mantenga las herramientas de corte afiladas y limpias.** Las herramientas de corte mantenidas correctamente con los bordes de corte afilados son menos probables de trabarse y mas fáciles de controlar.
- g. **Use la herramienta eléctrica, accesorios y puntas de herramientas, etc. de acuerdo con estas instrucciones y de la manera prevista para el tipo particular de herramienta eléctrica, teniendo en cuenta las condiciones de trabajo y el trabajo a desarrollar.** El uso de la herramienta eléctrica para aplicaciones diferentes de las previstas podría causar una situación de peligro.
5. **Servicio**
- a. **Haga revisar su herramienta eléctrica por un servicio de reparación cualificado usando solamente piezas de recambio idénticas.** Esto garantizará que la seguridad de la herramienta eléctrica se mantiene.
6. **Seguridad eléctrica**
-  **UNA CARACTERÍSTICA IMPORTANTE PARA EL CONSUMIDOR**
- Su herramienta está **DOBLEMENTE AISLADA** y le brinda protección añadida. Esto significa que se ha fabricado de manera integral con dos “capas” separadas de aislamiento eléctrico entre usted y el sistema eléctrico que contiene.
- Nota: EL DOBLE AISLAMIENTO** no sustituye a las precauciones normales de seguridad cuando se opera esta herramienta. La finalidad de este sistema de aislamiento es ofrecer a usted protección añadida contra la lesión resultante de fallas en el aislamiento eléctrico interno de la herramienta.



¡Advertencia! Si el cable de alimentación esta dañado lo debe reemplazar el fabricante o su representante o una persona igualmente calificada para evitar peligro. Si el cable es reemplazado por una persona igualmente calificada pero no autorizada por BLACK+DECKER, la garantía no tendrá efecto.

7. Etiquetas del aparato



Lea el manual antes de utilizar el aparato.



Cuando utilice el aparato, lleve siempre gafas protectoras.



Cuando maneje el aparato, utilice protectores para los oídos adecuados.



Antes de revisar un cable dañado, retire siempre la clavija del enchufe de corriente. Tenga cuidado de no utilizar la cortadora si el cable está estropeado.



Tenga cuidado con los objetos que salen volando.



Mantenga a otras personas alejadas de la zona de corte.



No exponga el aparato a la lluvia ni a la humedad.



Directiva 2000/14/CE sobre la potencia acústica garantizada.

INSTRUCCIONES DE SEGURIDAD ADICIONALES

Para reducir el riesgo de lesiones:

- ▶ Antes de cualquier uso, asegúrese que cualquier persona que vaya a utilizar esta herramienta lea y comprenda todas las instrucciones de seguridad y la información contenida en este manual.
- ▶ Conserve estas instrucciones y repáselas con frecuencia antes de usar la herramienta e instruir a otras personas.
- ▶ **Siempre utilice protección para los ojos:** Utilice gafas o anteojos de seguridad en todo momento que esta herramienta esté enchufada.
- ▶ **Protector:** Nunca utilice esta herramienta sin el protector.
- ▶ **Utilice la vestimenta adecuada:** No utilice ropa holgada ni joyas. Pueden atascarse en las piezas móviles. Se recomienda utilizar guantes de goma y calzado con una suela de goma considerable al trabajar al aire libre. No opere la herramienta descalzo ni con sandalias abiertas. Utilice pantalones largos para protegerse las piernas. Recójase y cubra el cabello largo.
- ▶ **Cuerda de nylon:** Mantenga la cara, las manos y los pies lejos de la cuerda de nylon giratoria en todo momento.
- ▶ **La cuerda giratoria realiza una función de corte:** Tenga precaución al podar alrededor de pantallas y plantas que desea.
- ▶ **Mantenga alejados a todos los espectadores:** A una distancia segura, especialmente a los niños
- ▶ **Advertencia importante:** Al utilizar la herramienta como bordeadora, las piedras, las piezas de metal y otros objetos pueden ser arrojados a alta velocidad por la acción de la cuerda. La herramienta y el protector están diseñados para reducir el peligro.
- ▶ **Asegúrese de que las demás personas y mascotas estén a no menos de 30m (100 pies) de distancia.**
- ▶ **Para reducir el riesgo de lesiones por repercusión (rebote), trabaje lejos de cualquier objeto sólido cercano, como pared, escalones, piedras grandes, árboles, etc.** Tenga suma precaución al trabajar cerca de objetos sólidos y, cuando sea necesario, pade o recorte los bordes en forma manual.
- ▶ **Evite el arranque accidental:** Nunca transporte la herramienta enchufada con el dedo en el interruptor.
- ▶ **No fuerce la herramienta:** A una velocidad más rápida de la velocidad para la que fue diseñada para cortar en forma eficaz.
- ▶ **Utilice la herramienta adecuada:** No utilice esta herramienta para un trabajo diferente a aquellos para los que fue diseñada.
- ▶ **No se estire:** Conserve el equilibrio adecuado y manténgase parado correctamente en todo momento.
- ▶ **No tire del cable:** No jale el cable de la fuente de energía. Mantenga el cable alejado del calor, el aceite y los bordes afilados.
- ▶ **Daño a la unidad:** Si golpea la herramienta o ésta se atasca con un objeto extraño, deténgala de inmediato, desenchúfela, verifique que no se haya dañado y repare cualquier daño antes de seguir utilizándola. No opere la herramienta si la bobina o el carrete están dañados.
- ▶ **Daños del cable:** Mantenga el cable de alimentación lejos de la cuerda giratoria. Si daña el cable, desenchúfelo de la fuente de alimentación antes de mover la herramienta o examinar el cable. un cable dañado debe reemplazarse antes de utilizarlo.
- ▶ **Desconecte la herramienta:** Cuando no la utilice, al reemplazar la cuerda o antes de limpiarla.
- ▶ **Evite las condiciones ambientales peligrosas:** No utilice herramientas eléctricas en lugares húmedos o mojados. Siga todas las instrucciones incluidas en este manual de instrucciones para una operación adecuada de la herramienta. No utilice la herramienta bajo la lluvia.
- ▶ **No opere herramientas eléctricas portátiles en atmósferas gaseosas o explosivas:** Los motores de estas herramientas normalmente chispean, y las chispas pueden encender los vapores.

- ▶ **Guarde las herramientas que no se utilicen en el interior:** Cuando no las utilice, las herramientas deben guardarse en un lugar seco, alto o bajo llave, fuera del alcance de los niños.
- ▶ **La protección del interruptor de corte por falla a tierra (GFCI) debe aplicarse a los circuitos o los tomacorrientes que se utilizarán en electrodomésticos para jardín:** Hay tomacorrientes con protección GFCI incorporada y pueden utilizarse para tomar esta medida de protección.
- ▶ **Fije el cable de prolongación:** Utilizando el dispositivo de retención del cable.
- ▶ **Esté alerta:** Fíjese en lo que está haciendo. Use el sentido común. No opere la herramienta si está cansado.
- ▶ **Conserve las herramientas adecuadamente:** Siga las instrucciones en la sección de mantenimiento. Inspeccione los cables prolongadores periódicamente y reemplácelos si están dañados. Mantenga los mangos secos, limpios y libres de aceite y grasas.
- ▶ **Verifique las piezas averiadas:** Antes de volver a utilizar la herramienta, se debe controlar cualquier protección u otra pieza que esté averiada para determinar si funcionará correctamente y realizará la función para la que fue diseñada. Verifique la alineación y la sujeción de las piezas móviles, la rotura de piezas, el montaje y cualquier otra condición que pueda afectar el funcionamiento. Cualquier protección u otra pieza que esté dañada debe ser reparada correctamente o reemplazada por un centro de mantenimiento autorizado, a menos que este manual indique otra cosa.

△ **¡Advertencia!** Al realizar el mantenimiento de las herramientas con doble aislamiento, utilice sólo piezas de repuesto idénticas. Repare o reemplace los cables dañados.

△ **¡Advertencia!** Para evitar el riesgo de descargas eléctricas, sólo utilice con un cable de prolongación adecuado para uso en exteriores. Siempre conecte los cables prolongadores a una línea con fusible o a una protegida por un interruptor de circuitos.

△ **¡Precaución!** Cuando efectúe servicio a herramientas con doble aislamiento, **UTILICE PARTES DE REEMPLAZO IDÉNTICAS.** Repare o reemplace los cordones eléctricos dañados.

ADVERTENCIAS ESPECÍFICAS PARA BORDEADORAS

- ▶ **Mantenga todas las partes del cuerpo lejos de los hilos de corte. No trate de quitar el material**

que se esté cortando ni el material que se cortara cuando las láminas estén en movimiento.

Cerciórese de que el interruptor este apagado cuando exista material atascado. Un momento de inatención mientras que la bordeadora este en funcionamiento puede provocar daños corporales serios.

- ▶ **Transporte la bordeadora por el o los mangos con la lámina cortadora detenida. Cuando transporte o almacene la cortadora de césped siempre proteja la cubierta cortante con el dispositivo apropiado.** Se reducirán posibles daños corporales con la bordeadora.
- ▶ **Guarde el cable lejos del área de corte.** Durante la operación, el cable se puede ocultar en arbustos y se puede cortar accidentalmente por la acción de los hilos.
- ▶ **Tenga cuidado de no exponer esta herramienta a la lluvia.**
- ▶ **Desconecte el enchufe inmediatamente si el cable de alimentación esta dañado o cortado.**

Consejos adicionales:

- ▶ Comprobar el césped para saber si hay objetos extraños como por ejemplo cercas de alambres.
- ▶ Se recomienda el uso de un dispositivo de corriente residual que se active a 30mA o menos.
- ▶ Se debe sostener la bordeadora correctamente, por ejemplo con ambas manos según el manual de instrucciones.

INSTRUCCIONES DE SEGURIDAD ADICIONALES PARA PODADORAS/ BORDEADORAS

△ **¡Advertencia!** Una vez apagado el motor, los elementos que se están cortando continuarán girando.

- ▶ Familiarícese con los controles y el uso correcto del aparato.
- ▶ Antes de utilizar el cable de alimentación y el cable de extensión, compruebe que no están dañados, gastados o deteriorados. Si se daña un cable mientras utiliza el producto, desconecte el cable de la red eléctrica inmediatamente. **No toque el cable sin haberlo desconectado previamente de la red eléctrica.**
- ▶ No utilice el aparato si los cables están dañados o desgastados.
- ▶ Utilice calzado resistente para proteger los pies.
- ▶ Vista pantalones largos para proteger las piernas.
- ▶ Antes de utilizar el aparato, compruebe que la zona que vaya a cortar no tenga ramas, piedras, alambres o ningún otro obstáculo.
- ▶ Utilice el aparato solamente en posición vertical, con la línea de corte cerca del suelo. No conecte nunca el aparato en otra posición.

- ▶ Mueva lentamente el aparato cuando lo utilice. Tenga en cuenta que el césped recién cortado está húmedo y resbaladizo.
- ▶ No trabaje en pendientes pronunciadas. Trabaje en sentido transversal a la pendiente, no hacia arriba o abajo.
- ▶ Nunca cruce caminos de grava ni carreteras mientras el aparato está en funcionamiento.
- ▶ Nunca toque la línea de corte mientras el aparato está en funcionamiento.
- ▶ No deposite el aparato hasta que la línea de corte se detenga por completo.
- ▶ Utilice únicamente el tipo de línea de corte apropiado. Nunca utilice líneas de corte o sedales de metal.
- ▶ Tenga cuidado de no tocar la hoja de la línea de corte.
- ▶ Tenga sumo cuidado en mantener el cable de alimentación lejos de la línea de corte. Tenga cuidado con la posición del cable en todo momento.
- ▶ Mantenga las manos y los pies alejados de la línea de corte en todo momento, especialmente al encender el motor.
- ▶ Antes de utilizar el aparato y después de cualquier impacto, compruebe si hay señales de desgaste o daños y repárelos si fuera necesario.
- ▶ Nunca utilice el aparato con protectores dañados o que no estén colocados en su lugar.
- ▶ Tome precauciones contra las lesiones causadas por cualquier dispositivo colocado para cortar la línea de filamentos. Después de prolongar una nueva línea de corte, coloque de nuevo el aparato en su posición normal de funcionamiento antes de encenderlo.
- ▶ Asegúrese siempre de que las ranuras de ventilación no tengan restos.
- ▶ No utilice el cortacésped (cortasetos) si los cables están dañados o desgastados.

ADVERTENCIAS ADICIONALES PARA PODADORAS/BORDEADORAS

- ▶ **Mantenga la herramienta eléctrica mediante las superficies de agarre aisladas, cuando realice una operación donde el accesorio de corte pueda entrar en contacto con el cableado escondido o con su propio cable.** El accesorio de corte que haga contacto con un cable "vivo", puede exponer las partes de metal de la herramienta eléctrica viva y podría el operador tener una descarga eléctrica.
- ▶ **El dispositivo no se pretende que lo utilicen personas (incluyendo niños) con capacidades físicas reducidas, capacidades sensoriales o mentales, o falta de experiencia y conocimiento, a menos que hayan recibido supervisión o instrucciones con relación al uso del dispositivo por una persona responsable de su seguridad.**

Utilizar un cable de extensión

Cables de extensión no deberán ser más ligeros que:

- ▶ Si está aislada con goma, el cable flexible protegido de goma dura ordinaria (designación de código 60245 IEC 53);
- ▶ Si está aislado con cloruro de polivinilo, el cable flexible protegido de cloruro de polivinilo ordinario (designación del código 60227 IEC 53).

Siempre utilice un cable de extensión aprobado adecuado para la entrada de energía de esta herramienta. Antes de utilizarlo, inspeccione el cable de extensión para ver señales de daño, desgaste y envejecimiento. Reemplace el cable de extensión si está dañado o defectuoso. Cuando utilice un cable de extensión en un riel, siempre desenrolle el cable completamente. Utilizar un cable de extensión no adecuado para la entrada de energía de la herramienta o que esté dañado o defectuoso puede resultar en un riesgo de incendio y descarga eléctrica. Se recomienda que el cable de extensión tenga una longitud máxima de 25m. No utilice cables de extensiones múltiples.

- ▶ Antes del uso verifique el suministro y el cable de extensión para detectar señales de daño o envejecimiento. Si el cable se daña durante el uso, desconecte el cable del suministro inmediatamente.
- ▶ **Nota:** No toque el cable antes de desconectar el suministro. No utilice la recortadora de línea si el cable está dañado o desgastado.
- ▶ Mantenga el cable de extensión lejos de la línea de corte.
- ▶ Utilice la Podadora/Bordeadora de línea solamente con luz de día o una buena luz artificial.
- ▶ Nunca opere la Podadora/Bordeadora de línea con guardas dañadas o sin guardas en su lugar.
- ▶ Conecte solamente la Podadora/Bordeadora de línea cuando sus manos y pies estén lejos de la cabeza de corte.
- ▶ Nunca adapte cuchillas de corte de metal.
- ▶ Utilice solamente las partes y accesorios de reemplazo recomendados por el fabricante.
- ▶ Siempre desconecte la Podadora/Bordeadora de línea de la energía principal cuando deje sin atención la recortadora de línea.
- ▶ Desconecte la Podadora/Bordeadora de línea de la energía principal antes de llevar a cabo el mantenimiento o trabajo de limpieza.
- ▶ Inspeccione y mantenga regularmente la Podadoras/Bordeadoras de línea. Haga que solamente un reparador autorizado repare la recortadora de línea.
- ▶ Tenga cuidado contra lesiones de la cuchilla o cuchillas adaptadas para cortar la longitud de la línea de corte. Después de extender la nueva línea de corte, siempre regrese la Podadora/Bordeadora de línea a su posición de operación normal antes de conectarla.

- ▶ Cuando no esté en uso, almacene la Podadoras/ Bordeadoras de línea fuera del alcance de los niños.
- ▶ Coloque la cabeza de la cortadora lejos de usted, otras personas y animales cuando esté conectada la energía a la Podadora/Bordeadora de línea (especialmente durante la operación).
- ▶ Desconecte la energía cuando cargue carretes o corte el césped de debajo de la guarda.
- ▶ Desconecte la energía de la Podadora/Bordeadora de línea antes de realizar cualesquier ajustes.
- ▶ Utilice ambas manijas.
- ▶ Mantenga las aperturas de ventilación libres de desechos. Mantenga las manijas frías, limpias y libres de aceite y grasa.
- ▶ Nunca llegue a la parte abajo de la Podadoras/ Bordeadoras de línea (el área de la línea de corte) hasta que se detenga completamente y se haya desconectado la energía.
- ▶ Si el cable de alimentación es dañado este debe ser remplazado por un distribuidor o Centro de Servicio Autorizado por el fabricante.
- ▶ Los niños deberán ser supervisados con el fin de asegurarse que no Jueguen con el aparato.
- ▶ Este aparato no está diseñado para ser usado por personas (incluyendo niños) con capacidades Físicas, sensitivas y mentales disminuidas, o falta de experiencia y conocimiento a menos que se Les proporcione supervisión o instrucción respecto al uso del electrodoméstico por una persona responsable por su seguridad.
- ▶ Utilice el aparato únicamente a la luz del día o cuando exista una buena iluminación.
- ▶ No opere el aparato con una guarda o protección dañada o sin guardas y protección en su lugar.
- ▶ Encienda el motor solo cuando las manos y los pies se encuentren alejados de los elementos de corte.
- ▶ Mantenga el cordón flexible adicional alejado de los elementos de corte.

CABLE DE EXTENSIÓN

Asegúrese que su cordón de extensión esté en buenas condiciones. Cuando emplee una extensión asegúrese que tenga el calibre adecuado por seguridad y para evitar pérdidas de potencia y sobrecalentamiento. La tabla muestra el calibre correcto que debe utilizarse de acuerdo con la longitud y el amperaje indicado en la placa de identificación de la herramienta.

Si tiene dudas, utilice el calibre siguiente. Mientras más pequeño sea el número del calibre, mayor será éste.

Calibre mínimo para cables de extensión				
Voltios	Longitud del cable en metros			
120V	0 - 7,6	7,6 - 15,2	15,2 - 30,4	30,4 - 45,7
220V	0 - 15,2	15,2 - 30,4	30,4 - 60,9	60,9 - 91,4
Amperios		Calibre del cable		
Más de	No más de			
0 - 6 A	18	16	16	14
6 - 10 A	18	16	14	12
10 - 12 A	16	16	14	12
12 - 16 A	14	12	No recomendado	

CARACTERÍSTICAS (Fig. A)

1. Mango principal
2. Interruptor de Encendido/Apagado
3. Bloqueo de cable
4. Mango auxiliar
5. Guarda de seguridad
6. Cabezal de la podadora

ENSAMBLAJE

△ **¡Advertencia!** Antes de ensamblar, asegúrese que la Podadora/Bordeadora de línea está desconectada y apagada.

Acoplamiento del protector y la guía de corte a la podadora/bordeadora

△ **¡Advertencia!** La guarda siempre debe estar instalada en la herramienta para proteger al usuario. **Nunca opere la herramienta sin que la guarda este firmemente colocada en su sitio.**

PREPARACIÓN

Antes del uso, chequear la alimentación y los cables de extensión, verificando que no se encuentren dañados o envejecidos. Si el cable se daña durante el uso, desconectar la alimentación inmediatamente. **NO TOCAR EL CABLE ANTES DE DESCONECTARLO DE LA ALIMENTACIÓN.** No utilizar el equipo si el cable esta dañado o desgastado. Nunca operar la máquina cerca de personas, especialmente chicos o mascotas. Utilizar lentes y zapatos de protección cuando se opera el equipo.

Desconecte la herramienta antes de intentar instalar la guarda.

1. Localice la guía de corte y extiéndala, como se muestra en la **Fig. B**.
2. Localice los dos extremos en los orificios de la cubierta y acople la guía de corte a la cubierta.
3. Vea en la **Fig. C** La manera de ensamblar la guía en la recortadora.

El mango viene de fábrica con el tornillo parcialmente enroscado para impedir que se pierda. Para instalar el mango:

1. Quite el tornillo.
2. Coloque el mango en el alojamiento correspondiente como se muestra en la **Fig. F**.
3. Vuelva a enroscar el tornillo en el orificio y ajústelo firmemente con un destornillador.
 - ▶ Retire del protector el tornillo que lo sostiene. Deslice el protector en la cubierta de la podadora y alinee el orificio para el tornillo en el protector con el orificio para el tornillo en la cubierta (**Fig. D**).
 - ▶ Inserte el tornillo que sostiene el protector para asegurar el protector en el lugar, como se muestra en la **Fig. E**.
 - ▶ Instale el cable de extensión en el retén del cable como se observa en las **Fig. G**.

△ **¡Advertencia!** Antes de ensamblar, asegúrese que la Podadora/Bordeadora de línea está desconectada y apagada.

OPERACIÓN

△ **¡Advertencia!** La Podadora/Bordeadora de línea opera durante unos cuantos segundos después de que se ha apagado. Deje que el motor llegue a un paro completo antes de apagar la herramienta.

1. Mantener lejos de las cuchillas de corte los conductores de alimentación.
2. Utilizar el equipo de día únicamente o con buena luz artificial.
3. No utilizar la máquina con las guardas de protección dañadas, o sin las mismas.
4. Encender el motor solamente cuando las manos y los pies estén alejados de las cuchillas de corte.
5. Desconectar siempre la máquina de la alimentación de energía eléctrica (p.e. Remover la ficha del toma de alimentación):
 - ▶ Cuando se deje la máquina desatendida;
 - ▶ Antes de limpiar o eliminar un bloqueo;
 - ▶ Antes de chequear, limpiar o trabajar sobre la máquina;
 - ▶ Después de encontrar un objeto extraño.
6. Tomar precauciones ante lesiones en las manos y pies por las cuchillas de corte.
7. Siempre garantizar que las aberturas de ventilación se mantendrán libres de suciedad.

Alimentación de la cuerda

La podadora utiliza una cuerda de nylon **REDONDA** de 1,65 mm (0,065") de diámetro para cortar césped y malezas con rapidez y facilidad. La cuerda de corte se desgastará más rápido y necesitará más alimentación

si el corte o el borde se realizan cerca de aceras u otras superficies abrasivas, o si se cortan malezas más espesas. A medida que use la podadora, la cuerda se acortará debido al desgaste. Bombee la unidad con suavidad en el piso y la cuerda se alimentará.

△ **¡Precaución!** Inspeccione el área que debe podar y retire cualquier alambre, cable u objeto similar a una cuerda que se pueda enredar en la cuerda o el carrete giratorio. Tenga especial precaución a fin de evitar cables que estén doblados hacia afuera del trayecto de la herramienta, como las púas en la base de un alambre de púas.

1. Incline la unidad ligeramente como se observa en la **Fig. I**.
2. Balancee lentamente la unidad de lado a lado como se muestra en la **Fig. J**.
3. Para cambiar la función a bordeadora de mantenimiento, apague la herramienta. Sujete la podadora con una mano por el mango auxiliar (como se muestra en la **Fig. K**), tome el anillo del cabezal de la podadora, presione en la dirección de la flecha y gire el cabezal en el sentido de las agujas del reloj (viéndolo desde el extremo del interruptor) hasta que se detenga (media vuelta) y suelte la mano. La herramienta está bloqueada en la posición de bordeadora.
4. Para usarla como bordeadora de mantenimiento, coloque la podadora por encima de la acera, como se muestra en la **Fig. L**.
5. Para volver a la posición de podar, apague la herramienta, presione en la dirección de la flecha y gire el contador del cabezal de la podadora en el sentido de las agujas del reloj hasta que se detenga.

RETIRE Y REEMPLACE

△ **¡Advertencia!** Antes de realizar este cambio, asegúrese que esté apagada y desconectada Podadoras/Bordeadoras.

Utilice solamente cuerda de monofilamento de nailon de 1,65mm (0,065") De diámetro.

Una cuerda más pesada sobrecargará el motor y provocará sobrecalentamiento. Puede conseguir esta cuerda a través de su distribuidor local o centro de mantenimiento autorizado.

No use línea de pesca ni otras cuerdas no recomendadas.

1. Desenchufe el cable prolongador de la podadora.
2. Para retirar la tapa de la bomba, tire mientras presiona las dos lengüetas en los costados de la bobina en los puntos que se muestran en la **Fig. M**.

Nota: probablemente necesite tirar de la tapa hacia arriba mientras presiona una lengüeta de liberación a la vez.

3. Retire la cuerda de corte que esté rota, enrolle el resto de la cuerda de manera que quede ajustada y vuelva a insertar el carrete en la bobina como se indica a continuación.
 - a. Enrolle la cuerda en forma ajustada de manera que quede debajo de los bordes de las bridas del carrete. Si se extiende más allá de las bridas, la cuerda no encajará en la bobina.
 - b. Coloque el extremo suelto de la cuerda de corte a través del espacio en la brida del carrete, como se muestra en la **Fig. N**. (Cualquier espacio servirá pero trate de dejar 75 ó 100 mm [3" ó 4"] para trabajar).
 - c. Para insertar el extremo a través del orificio de la bobina, sujete la cuerda en el espacio y deslice el carrete en la bobina, como se muestra en la **Fig. O**. Asegúrese de que la cuerda esté en su lugar en la bobina. Si el carrete no se desliza fácilmente en la bobina, presione levemente y tire en forma recta de la cuerda de corte que sobresale a través del orificio.
4. Una vez que el carrete encaja en la bobina, alinee las lengüetas de liberación de la cubierta con las ranuras de la bobina, como se muestra en la **Fig. P**, y presione la cubierta en el lugar. Asegúrese de que los dos lengüetas de liberación estén bien trabadas.
5. Para reemplazar la cuerda en el carrete, siga los siguientes pasos:
 - a. Localice en el carrete vacío uno de los dos orificios pequeños que se muestran en la **Fig. Q**.
 - b. Introduzca el extremo de la cuerda en el orificio no más de 3mm (1/8") y comience a enrollar la cuerda alrededor del carrete (**Fig. R**). Asegúrese de enrollar la cuerda en la dirección de la flecha que muestra la **Fig. S**. No rellene el carrete en exceso. El carrete puede tener hasta 6m (20 pies) de cuerda.
 - c. Realice los **pasos 3 y 4** arriba.

OPCIÓN 1: CARRETE DE REPUESTO ACCESORIO

Utilice el carrete de repuesto de BLACK+DECKER modelo **No. Cat. RS-136**. Deseche el carrete viejo.

OPCIÓN 2: REBOBINADO DEL CARRETE CON LA CUERDA DE PAQUETE

La cuerda de paquete para la podadora/bordeadora está disponible a un costo adicional en su distribuidor local o en el centro de mantenimiento de BLACK+DECKER. Para instalar la cuerda de paquete, siga los pasos a continuación. (**Use cuerdas redondas de 1,651mm (0,065") de diámetro solamente**).

MANTENIMIENTO

△ **¡Advertencia!** Antes de realizar este cambio, asegúrese que esté apagada y desconectada Podadoras/Bordeadoras.

Mantenimiento y Almacenamiento

- a. Desconectar siempre la máquina de la alimentación de energía eléctrica (p.e. remover la ficha del toma de alimentación) antes de proceder a la limpieza o mantenimiento.
- b. Utilizar únicamente partes y accesorios recomendados por el fabricante.
- c. Inspeccionar y mantener la máquina regularmente. La máquina debe ser reparada únicamente por personal autorizado.
- d. Cuando no se use la máquina, almacenar en un lugar alejado del alcance de los niños.

△ **¡Advertencia!** Para evitar lesiones graves, apague y desenchufe la herramienta antes de realizar cualquier tipo de mantenimiento.

1. Mantenga limpias las ranuras de admisión de aire (**Fig. N**) para evitar el sobrecalentamiento.
2. La cuerda de la podadora puede secarse con el tiempo. Para conservar la cuerda en óptimas condiciones, guarde los carretes pre-enrollados de repuesto o la cuerda en paquete en una bolsa sellada de plástico con una cucharada de agua.
3. Las piezas de plástico pueden limpiarse utilizando jabón suave y un paño húmedo.
4. La cortadora de cuerda en el extremo del protector puede perder filo con el tiempo. Recomienda mantener periódicamente el filo de la hoja con una lima.

△ **¡Importante!** Para garantizar la **SEGURIDAD** y la **CONFIABILIDAD** del producto, las reparaciones, el mantenimiento y los ajustes deberán efectuarse en centros de servicio autorizado u otras organizaciones de servicio calificado, que utilicen siempre refacciones idénticas.

ACCESORIOS

La línea de repuesto está a su disposición (con costo extra) con su distribuidor local, o en los centros de servicio BLACK+DECKER. Se incluye una lista de centros de servicio con su herramienta.

Los accesorios recomendados para su herramienta se muestran en este manual. El empleo de cualquier otro accesorio o dispositivo puede ser peligroso.

No. Cat. RS-136 Carrete de repuesto con 6,09m (10 pies) de línea de Nylon.

⚠ **¡Precaución!** Únicamente utilice los accesorios recomendados para su orillador. El empleo de cualquier otro dispositivo o accesorio puede ser peligroso. Use únicamente línea de nylon monofilamento de 1,65mm (0,065") de diámetro.

PROTECCIÓN DEL MEDIO AMBIENTE



Separación de desechos. Este producto no debe desecharse con la basura doméstica normal. Si llega el momento de reemplazar su producto BLACK+DECKER o éste ha dejado de tener utilidad para usted, no lo deseche con la basura doméstica normal. Asegúrese de que este producto se deseche por separado.



La separación de desechos de productos usados y embalajes permite que los materiales puedan reciclarse y reutilizarse. La reutilización de materiales reciclados ayuda a evitar la contaminación medioambiental y reduce la demanda de materias primas. La normativa local puede ofrecer la separación de desechos de productos eléctricos de uso doméstico en centros municipales de recogida de desechos o a través del distribuidor cuando adquiere un nuevo producto.

INFORMACIÓN DE SERVICIO

Todos los Centros de Servicio de BLACK+DECKER cuentan con personal altamente capacitado dispuesto a brindar a todos los clientes un servicio eficiente y confiable en la reparación de herramientas eléctricas. Para mayor información acerca de nuestros centros de servicio autorizados y si necesita consejo técnico, reparaciones o piezas de repuesto originales de fábrica, comuníquese a su oficina local o visítenos en www.BlackandDecker-la.com

ESPECIFICACIONES

ST4500

Potencia	400 W
Voltaje	
AR	220 V ~ 50 Hz
B2C	220 V ~ 50-60 Hz
B3	120 V ~ 60 Hz
Velocidad sin carga	10000/min (rpm)
Diámetro de corte	30 cm (12")
Tipo de alimentación	Bombeo
Peso	1,7 kg (3,9 lbs)
Carrete de repuesto	RS-136
Diámetro de la cuerda	1,65 mm (0,065")

14 • PORTUGUÊS

⚠ **Atenção:** Este produto, foi projetado **EXCLUSIVAMENTE PARA USO DOMÉSTICO**. De forma a evitar problemas de super aquecimento do motor e consequentes avarias ao seu equipamento, **NÃO** recomendamos uma utilização por períodos superiores a 20 minutos!

Caso necessite usar o aparador, por períodos superiores ao acima mencionado, recomendamos a parada TOTAL da máquina por no mínimo 10 minutos, para resfriar o motor e evitar falhas prematuras. Aplicações não seguindo as recomendações acima, podem anular a garantia do produto.

NÃO DEVOLVA ESTE PRODUTO NA LOJA, entre em contato com o Centro de Serviço BLACK+DECKER mais próximo de sua localidade.

USO PREVISTO

O cortador da BLACK+DECKER foi projetada para cortar e aparar extremidades da grama e cortar grama em zonas difíceis. Este aparelho foi projetado exclusivamente para uso doméstico.

REGRAS GERAIS DE SEGURANÇA

⚠ **Advertência!** Leia e compreenda todas as instruções. O descumprimento das instruções abaixo pode causar choques elétricos, incêndio e/ou lesões pessoais graves.

⚠ **Advertência!** Ao usar ferramentas de poder do jardim, precauções básicas de segurança devem sempre ser seguidas para reduzir o risco de incêndios, choques elétricos e ferimentos pessoais.

NORMAS DE SEGURANÇA - DEFINIÇÕES

É importante para você ler e entender este manual. As informações nele contidas são para proteger **SUA SEGURANÇA e EVITAR PROBLEMAS**. Os símbolos abaixo são usados para ajudá-lo a reconhecer essas informações.

⚠ **Perigo!** Indica uma situação iminentemente perigosa, que se não for evitada resultará em morte ou ferimentos graves.

⚠ **Atenção!** Indica uma situação potencialmente perigosa, que se não for evitada pode resultar em morte ou ferimentos graves.

⚠ **Cuidado!** Indica uma situação potencialmente perigosa, que se não for evitada pode resultar em ferimentos leves ou moderados.

Aviso! Usado sem o símbolo de alerta indica uma situação potencialmente perigosa, que se não for evitada pode resultar em danos à propriedade.

GUARDE ESTAS INSTRUÇÕES





INSTRUÇÕES DE SEGURANÇA Advertências gerais de segurança para ferramentas elétricas.

⚠ **Advertência!** Leia todas as advertências e instruções de segurança. Caso as advertências e instruções abaixo não sejam seguidas, podem ocorrer choques elétricos, incêndio e/ou lesões graves. Guarde todas as advertências e instruções para referência futura.

O termo “Ferramenta Elétrica” em todas as advertências listadas, abaixo se refere a ferramenta elétrica (com fio) operada por rede elétrica ou ferramenta elétrica operada por bateria (sem fio).

- 1. Segurança na área de trabalho**
 - a. Mantenha a área de trabalho limpa e bem iluminada.** Áreas desarrumadas e mal iluminadas são propícias a acidentes.
 - b. Não trabalhe com ferramentas elétricas em áreas com risco de explosão, nas quais se encontrem líquidos, gases ou poeiras inflamáveis.** As ferramentas elétricas produzem faíscas que podem provocar incêndios de poeiras ou vapores.
 - c. Mantenha crianças e outras pessoas afastadas durante a utilização da ferramenta elétrica.** As distrações podem dar origem e fazer com que perca o controle da ferramenta.
- 2. Segurança elétrica**
 - a. O plug da ferramenta elétrica deve encaixar na tomada. O plug não deve ser modificado de modo algum. Não utilize quaisquer plugs adaptadores com ferramentas elétricas ligadas à terra.** Plugs sem modificações e tomadas adequadas reduzem o risco de choques elétricos.
 - b. Evite que o corpo entre em contato com superfícies ligadas à terra, como tubulações, radiadores, fogões e refrigeradores.** Existe um maior risco de choque elétrico se o seu corpo estiver ligado à terra.
 - c. As ferramentas elétricas não podem ser expostas a chuva nem a umidade.** A penetração de água na ferramenta elétrica aumenta o risco de choques elétricos.
 - d. Manuseie o cabo com cuidado. O cabo não deve ser utilizado para transportar ou pendurar a ferramenta, nem para puxar o plug da tomada.** Mantenha o cabo afastado de calor, óleo, pontas afiadas ou partes móveis. Cabos danificados ou torcidos aumentam o risco de choques elétricos.
 - e. Quando trabalhar com uma ferramenta elétrica ao ar livre, utilize um cabo de extensão apropriado para esse fim.** A utilização de um cabo apropriado para áreas ao ar livre reduz o risco de choques elétricos.

- f. Se for inevitável trabalhar com uma ferramenta elétrica num local úmido, utilize um Dispositivo de Corrente Residual (RCD). A utilização de um RCD reduz o risco de choque elétrico.
3. **Segurança pessoal**
- a. Mantenha-se atento, observe o que está fazendo e seja prudente ao trabalhar com a ferramenta elétrica. Não utilize uma ferramenta elétrica se estiver cansado ou sob a influência de drogas, álcool ou medicamentos. Um momento de falta de atenção durante a utilização de ferramentas elétricas poderá causar graves lesões.
- b. Utilize equipamentos de proteção. Use sempre óculos de proteção. Use equipamentos de proteção como, por exemplo, máscara anti-poeiras, sapatos de segurança anti-derrapantes, capacete de segurança ou protetor auricular, de acordo com o tipo e a aplicação de ferramenta elétrica, reduz o risco de lesões.
- c. Evite partidas repentinas. Certifique-se de que o botão está desligado antes de ligar a ferramenta à corrente elétrica e/ou a bateria, pegando ou transportando a ferramenta. Transportar ferramentas elétricas com o dedo no botão ou ligar ferramentas elétricas à tomada com o interruptor na posição de ligado pode dar origem a acidentes.
- d. Retire eventuais chaves de ajuste ou chaves de fenda, antes de ligar a ferramenta elétrica. Uma chave de fenda ou chave de ajuste que se encontre numa peça rotativa da ferramenta elétrica poderá causar lesões.
- e. Não se incline. Mantenha-se sempre bem posicionado e em equilíbrio. Desta forma, será mais fácil controlar a ferramenta elétrica em situações inesperadas.
- f. Utilize vestuário adequado. Não utilize roupas largas nem jóias. Mantenha os cabelos, roupas e luvas afastadas das peças em movimento. Roupas largas, jóias ou cabelos longos podem ficar presos nas peças em movimento.
4. **Uso e cuidados com a ferramenta elétrica**
- a. Não sobrecarregue a ferramenta elétrica. Utilize a ferramenta elétrica adequada para o trabalho pretendido. A ferramenta elétrica correta realizará o trabalho da melhor forma e com mais segurança, com a potência com que foi projetada.
- b. Não utilize a ferramenta elétrica se o botão liga/desliga não funcionar. Qualquer ferramenta elétrica que não possa ser controlada com o botão é perigoso e terá de ser reparado.
- c. Desligue o plug da tomada e/ou a bateria da tomada antes de proceder qualquer ajuste, trocar acessórios ou guardar ferramentas elétricas.
- d. Estas medidas de prevenção de segurança reduzem o risco de uma partida repentina da ferramenta elétrica. As ferramentas elétricas são perigosas se utilizadas por pessoas não qualificadas.
- e. Faça a manutenção das ferramentas elétricas. Verifique se as partes móveis estão desalinhadas ou bloqueadas, se existem peças partidas ou qualquer outra situação que possa afetar o funcionamento das ferramentas elétricas. As peças danificadas devem ser reparadas antes da utilização da ferramenta elétrica. Muitos acidentes tem como causa uma manutenção insuficiente das ferramentas elétricas.
- f. Mantenha as ferramentas de corte sempre afiadas e limpas. As ferramentas de corte com a manutenção adequada e as extremidades afiadas bloqueiam com menos frequência e são mais fáceis de controlar.
- g. Utilize a ferramenta elétrica, acessórios e peças de ferramenta de acordo com estas instruções, considerando as condições de trabalho e a tarefa a ser executada. A utilização da ferramenta elétrica para fins diferentes das normas de utilização podem resultar em situações perigosas.
5. **Servicio**
- a. Peça a um técnico para fazer a manutenção de sua ferramenta elétrica utilizando apenas peças de reposição idênticas. Isso garantirá que a segurança da ferramenta elétrica será mantida.
6. **Segurança elétrica**
-  **UMA CARACTERÍSTICA IMPORTANTE PARA O CONSUMIDOR**
- Sua ferramenta está **DUPLAMENTE ISOLADA** e oferece proteção adicional. Isto significa que foi fabricada de maneira integral com duas “camadas” separadas de isolamento elétrico entre você e o sistema elétrico nela contido.
- Nota: O DUPLO ISOLAMENTO** não substitui as precauções normais de segurança quando esta ferramenta é usada. A finalidade deste sistema de isolamento é oferecer a você proteção adicional contra a lesão resultante de falhas no isolamento elétrico interno da ferramenta.
-  **Advertência!** Se o cabo de força estiver danificado, deverá ser substituído pelo fabricante, pelo Centro de Serviço Autorizado da BLACK+DECKER ou uma pessoa igualmente qualificada para evitar acidentes. Se o cabo for reparado ou substituído por uma pessoa qualificada, mas não autorizada pela BLACK+DECKER, a garantia será perdida.

7. Etiquetas do aparelho



Atenção



Leia o manual de instruções.



Ao utilizar o aparelho, leve sempre lentes protetoras.



Quando usar o aparelho, utilize protetores adequados para os ouvidos.



Antes de revisar um cabo danificado, retire sempre o plugue da tomada de corrente. Tenha cuidado em não utilizar o cortador se o cabo estiver danificado.



Tenha cuidado com os objetos que saem voando.



Mantenha outras pessoas afastadas da zona de corte.



Não exponha o aparelho à chuva nem à umidade.



Diretiva 2000/14/CE sobre a potência acústica garantida.

AVISOS DE SEGURANÇA ADICIONAIS

Para reduzir o risco de lesões:

- ▶ Antes de usar esta ferramenta, certifique-se de que qualquer pessoa que for utilizá-la leia e compreenda todas as instruções de segurança e a informação contida neste manual.
- ▶ Guarde este manual e releia com frequência antes de usar a ferramenta e instrua as outras pessoas.

⚠ **Precaução!** Use a proteção pessoal e auditiva adequada durante o manuseio deste produto. Sob certas condições e duração de uso, o barulho emitido por este produto pode contribuir para a perda da audição.

- ▶ **Óculos de segurança:** Use sempre óculos de segurança quando estiver ligado.
- ▶ **Tranca:** Não utilize esta ferramenta se a tranca não estiver colocada na devida posição.
- ▶ **Linha de poliamida:** Conserve rosto, mãos e pés afastados da linha giratória, em todo momento. Não estique a linha além do comprimento indicado neste manual. Use calças compridas para proteger as pernas.
- ▶ **Mantenha os espectadores afastados:** Especialmente crianças, a uma distância segura da área de trabalho.
- ▶ **Evite ligar a ferramenta acidentalmente:** No empurre a unidade com o dedo no interruptor se estiver ligada.
- ▶ **Não force a ferramenta:** A uma velocidade maior do que a que corta com eficácia.
- ▶ **Use a ferramenta adequada:** Não utilize esta ferramenta em tarefas para as quais não foi projetada.
- ▶ **Não perca o equilíbrio:** Mantenha sempre bem apoiados os pés para não desequilibrar.
- ▶ **Advertência:** Para evitar o risco de choque elétrico, utilize somente extensão adequada para trabalhar a céu aberto. Sempre ligue as extensões em uma linha protegida por um fusível ou por um interruptor de circuito.
- ▶ **Tenha cuidado com o fio:** Não puxe o fio para desconectá-lo da tomada. Mantenha-o longe de objetos quentes, gorduras e pontas afiadas.
- ▶ **Extensão:** Para evitar que o fio se desconecte ao usar a ferramenta, utilize o fixador como descrito neste manual.
- ▶ **Danos na unidade:** Se a unidade bater ou agarrar em algum objeto, desligue-a imediatamente, tire da tomada e verifique se foi danificada. Caso afirmativo, conserte-a antes de voltar a usá-la. Não a utilize se tiver alguma peça quebrada.
- ▶ **Danos no fio:** Mantenha o fio afastado da linha giratória. Se o fio se danificar, tire-o da tomada antes de mover a unidade ou examinar o dano. O fio danificado deve ser substituído antes de usar de novo a ferramenta.
- ▶ Se o cabo Elétrico for danificado ou cortado, imediatamente deve desconectar o cabo elétrico da tomada.
- ▶ **Desligue a ferramenta:** Quando não for usá-la, quando trocar a linha de poliamida ou antes de limpar a unidade.
- ▶ **Vista-se adequadamente:** Não utilize a ferramenta descalço ou com sandálias abertas. Use sempre calçado com sola de borracha.
- ▶ **Evite condições ambientais perigosas:** Não utilize ferramentas elétricas em lugares úmidos ou inundados. Siga todas as instruções contidas neste manual para o funcionamento adequado da sua ferramenta.
- ▶ **Não utilize o aparador de grama na chuva.**
- ▶ **Recomentamos utilizar um dispositivo de corrente residual que atinja 30ma pelo menos.**
- ▶ **Segure o aparador de gramas corretamente**
- ▶ **Com ambas as mãos se o mesmo tiver duas**
- ▶ **Empunhaduras.**
- ▶ **Não utilize ferramentas elétricas portáteis em atmosferas gasosas ou explosivas.** Os motores destas ferramentas produzem faíscas que podem acender os gases.
- ▶ **Guarde as ferramentas que não estejam sendo usadas sob um teto:** As ferramentas que não estiverem sendo usadas devem ser guardadas abaixo de um teto, em um lugar seco e trancado, longe do alcance das crianças.
- ▶ **A linha giratória desempenha uma função de corte:** Tenha cuidado quando cortar perto de cercas e plantas.
- ▶ **Utilize somente a linha de reposição recomendada:** Não utilize linha mais grossa ou de outro material, por exemplo arame de metal, linha para pescar ou algum outro material similar.

△ **Advertência!** Ao fazer a manutenção de ferramentas com isolamento duplo, utilize somente peças de reposição idênticas. Reparar ou substituir os cabos danificados.

△ **Advertência!** Para evitar o risco de choque elétrico, use somente um cabo apropriado para uso ao ar livre. Sempre conecte os cabos de extensão para uma linha de condensado ou um protetor por um disjuntor.

△ **Perigo!** Ao fazer a manutenção ferramentas isoladas de casal, **USAR PEÇAS DE REPOSIÇÃO IDÊNTICAS.** Reparar ou substituir os cabos danificados.

AVISOS ESPECÍFICOS PARA APARADORES DE GRAMA

- ▶ **Mantenha todas as partes do corpo longe dos fios de corte. Não tente remover o material que está sendo cortado, com as lâminas em movimento. Certifique-se de que o interruptor esteja desligado quando exista material entupido.** Um momento de desatenção ao operar o aparador de grama, pode provocar sérios danos corporais.
- ▶ **Transporte o aparador de grama pela alça com a lâmina cortadora parada. Ao transportar ou armazenar o aparador de grama, sempre proteja o protetor de corte com o dispositivo apropriado.** Os possíveis ferimentos corporais com o aparador de grama serão reduzidos.
- ▶ **Mantenha o cabo longe da área de corte.** Durante a operação, o cabo pode ficar escondido em arbustos e pode ser cortado acidentalmente pela ação dos fios.
- ▶ **Não exponha a ferramenta à chuva.**
- ▶ **Desligue o plugue imediatamente se o cabo de alimentação está danificado ou cortado.**

Conselhos adicionais:

- ▶ Verifique a grama, para saber se há objetos estranhos como, por exemplo, cercas de arame.
- ▶ Recomenda-se o uso de um dispositivo de corrente residual ativado a 30mA ou menos.
- ▶ O aparador de grama deve ser corretamente segurado, por exemplo, com ambas as mãos, segundo o manual de instruções.

INSTRUÇÕES DE SEGURANÇA ADICIONAL PARA CORTAR GRAMA

△ **Atenção!** Uma vez desligado o motor, os elementos que estão sendo cortados continuarão girando.

- ▶ Familiarize-se com os controles e o uso correto do aparelho.
- ▶ Antes de utilizar o cabo de alimentação e o cabo de extensão garanta que não estão danificados,

gastos ou deteriorados. Se um cabo é danificado enquanto utiliza o produto, desconecte o cabo da rede elétrica imediatamente. Não toque o cabo sem tê-lo desconectado antes da rede elétrica.

- ▶ Não utilize o aparelho se os cabos estão danificados ou desgastados.
- ▶ Utilize calçado resistente para proteger os pés.
- ▶ Vista calça comprida para proteger as pernas.
- ▶ Antes de utilizar o aparelho, garanta que a zona que irá cortar não tenha galhos, pedras, arames ou qualquer outro obstáculo.
- ▶ Utilize o aparelho somente em posição vertical, com a linha de corte próxima do solo. Nunca conecte o aparelho em outra posição.
- ▶ Mova lentamente o aparelho quando for utilizá-lo. Leve em conta que a grama recém cortada está úmido e escorregadia.
- ▶ Não trabalhe em inclinações acentuadas. Trabalhe em sentido transversal à inclinação, não para cima ou para baixo.
- ▶ Nunca cruze caminhos de pedras nem estradas enquanto o aparelho estiver em funcionamento.
- ▶ Nunca toque a linha de corte enquanto o aparelho estiver em funcionamento.
- ▶ Não deposite o aparelho até que a linha de corte seja parada completamente.
- ▶ Utilize exclusivamente o tipo de linha corte apropriado. Nunca utilize linhas de corte ou fios de metal.
- ▶ Tenha cuidado em não tocar a folha da linha de corte.
- ▶ Tenha muito cuidado em manter o cabo de alimentação longe da linha de corte. Tenha cuidado com a posição do cabo a todo o momento.
- ▶ Mantenha as mãos e os pés afastados da linha de corte a todo o momento, especialmente ao ligar o motor.
- ▶ Antes de utilizar o aparelho e após qualquer impacto, comprove se há sinais de desgaste ou danos e repare-os se for necessário.
- ▶ Nunca utilize o aparelho com protetores danificados ou que não estejam colocados em seu local.
- ▶ Tome precauções contra as lesões causadas por qualquer dispositivo colocado para cortar a linha de filamentos. Após prolongar uma nova linha de corte, coloque de novo o aparelho em sua posição normal de funcionamento antes de ligá-lo.
- ▶ Certifique-se sempre de que as ranhuras de ventilação não tenham restos.
- ▶ Não utilize o corta-grama (aparadores) se os cabos estiverem danificados ou desgastados.
- ▶ Mantenha os cabos de extensão afastados dos elementos de corte.

INSTRUÇÕES DE SEGURANÇA DO APARADOR DE GRAMA

- ▶ **Mantenha a ferramenta elétrica em superfícies de fixação isolantes quando realizar uma operação onde o acessório de corte possa entrar em contato com o fio escondido ou com seu próprio fio.** O acessório de corte que entrar em contato com um cabo "vivo", poderá expor as partes de metal da ferramenta elétrica "viva" e o operador poderia sofrer uma descarga elétrica.
- ▶ **O aparador não deve ser usado por** pessoas (incluindo crianças) com capacidades físicas, sensoriais ou mentais comprometidas, ou falta de experiência e conhecimento, a não ser que tenham recebido supervisão ou instruções em relação ao uso do aparelho de uma pessoa responsável por sua segurança.

Utilizar um cabo de prolongação

Cabos de prolongação não deverão ser mais leves que:

- ▶ Se estiver isolado com borracha, o cabo flexível protegido de borracha dura comum (designação de código 60245 IEC 53).
- ▶ Se estiver isolado com cloreto de polivinil, o cabo flexível protegido de cloreto de polivinil comum (designação do código 60227 IEC 53).

Use sempre cabos de prolongação aprovados e adequados ao plugue de energia desta ferramenta. Antes de utilizá-la, verifique o cabo de prolongação para ver sinais de danos, desgaste e envelhecimento. Substitua o cabo de prolongação se estiver estragado ou defeituoso. Quando utilizar um cabo de prolongação num trilho, desenrole-o completamente. Utilizar um cabo de prolongação inadequado ao plugue de energia da ferramenta ou que estiver estragado ou defeituoso pode acarretar um risco de incêndio ou descarga elétrica. Recomenda-se que o cabo de prolongação tenha um comprimento máximo de 25m. Não use cabos de múltiplas prolongações.

- ▶ Antes do uso verifique o fornecimento e o cabo de prolongação para detectar sinais de danos ou desgaste por envelhecimento. Se o cabo sofrer danos durante o uso, desligue-o da tomada imediatamente.
Nota: Não toque no cabo antes de desligá-lo da tomada. Não use o aparador de grama se o cabo estiver danificado ou desgastado.
- ▶ Mantenha o cabo de prolongação longe do fio de nylon.
- ▶ Nunca permita crianças ou pessoas não familiarizadas com estas instruções usem o aparador de grama.
- ▶ Evite utilizar o aparador de grama, enquanto pessoas, principalmente crianças e animais de estimação estiverem por perto.

- ▶ Utilize o aparador de grama somente à luz do dia ou com boa luz artificial.
- ▶ Nunca use o aparador de grama com protetores danificados ou sem as saias de proteção no devido lugar.
- ▶ Só ligue o aparador de grama quando suas mãos e pés estiverem longe da cabeça de corte.
- ▶ Jamais adapte lâminas de corte de metal.
- ▶ Use somente as partes e acessórios de substituição recomendados pelo fabricante.
- ▶ Sempre desligue o aparador de grama da tomada quando não puder prestar atenção ao mesmo.
- ▶ Desligue o aparador de grama da tomada antes de efetuar a manutenção ou trabalho de limpeza.
- ▶ Inspeção e dê manutenção regularmente ao aparador de grama. Só permita que um técnico especializado conserte o aparador de grama.
- ▶ Cuidado para evitar ferimentos com a lâmina ou lâminas adaptadas ao cortar o comprimento do fio de nylon. Após estender o novo fio de nylon, coloque sempre o aparador de grama na sua posição normal antes de ligá-lo.
- ▶ Quando não estiver em uso, guarde o aparador de grama longe do alcance de crianças.
- ▶ Coloque a cabeça do aparador longe de você, de outras pessoas e animais quando estiver ligado (principalmente durante seu uso).
- ▶ Desligue o aparador da tomada quando colocar carretéis ou cortar a grama debaixo do protetor.
- ▶ Desligue o aparador da tomada antes de realizar qualquer ajuste.
- ▶ Utilize as duas alças.
- ▶ Mantenha as aberturas de ventilação limpas, sem resíduos. Mantenha as alças frias, limpas e sem óleo e graxa.
- ▶ Jamais se aproxime da parte inferior do aparador de grama (a área do fio de nylon) enquanto este não se detiver completamente e for desligado da tomada.

FIOS DE EXTENSÃO

Certifique-se de que o fio de extensão está em boas condições. Quando usar uma extensão, verifique se tem o calibre adequado, por segurança e para evitar perdas de potência e superaquecimento. A tabela mostra o calibre correto que deve ser utilizado de acordo com o comprimento e a corrente elétrica indicados na placa de identificação da ferramenta. Em caso de dúvidas, utilize o calibre seguinte. Quanto menor for o número do calibre, maior será o calibre.

Calibre mínimo para cables de extensión				
Tensão	Longitud del cable en metros			
120V	0 - 7,6	7,6 - 15,2	15,2 - 30,4	30,4 - 45,7
220V	0 - 15,2	15,2 - 30,4	30,4 - 60,9	60,9 - 91,4
Amperios		Calibre del cable		
Mais de	No mais de			
0 - 6 A	18	16	16	14
6 - 10 A	18	16	14	12
10 - 12 A	16	16	14	12
12 - 16 A	14	12	Não recomendado	

CARACTERÍSTICAS (Fig. A)

1. Alça principal
2. Interruptor para Ligar/Desligar
3. Trava-cabo
4. Alça auxiliar
5. Saia de proteção
6. Cabeça do Aparador

MONTAGEM

△ **Atenção!** Antes de montar, certifique-se de que o aparador de grama está desconectado e apagado.

Acoplamento da tampa e guia de corte do aparador de grama

△ **Atenção!** A tampa protetora sempre deve estar instalada na ferramenta para proteger o usuário. **Nunca opere a ferramenta sem que a tampa esteja firmemente fixada.**

PREPARAÇÃO

Antes de usar, verifique o fornecimento de energia bem como os cabos de extensão, estes não devem estar danificados ou envelhecidos!. Se o cabo sofrer dano durante o uso, desligue-o imediatamente do fornecimento de energia. **NÃO TOQUE O CABO ANTES DE DESLIGÁ-LO.** Não utilize o equipamento se o cabo estiver danificado ou gasto. Nunca opere o equipamento em torno de pessoas, especialmente crianças ou animais de estimação. Use óculos e sapatos de proteção quando operar o equipamento.

Desligue a ferramenta antes de instalar a tampa.

1. Localize a guia de corte e estique-a, como mostrado na Fig. B.
2. Localize as duas extremidades nos orifícios do protetor e engate a guia de corte no protetor.
3. Observe na Fig. C, a forma correta de montar a guia no aparador.

A alça vem de fábrica com o parafuso parcialmente roscado para evitar a sua perda. Para instalar a alça:

1. Remova o parafuso.
2. Coloque a alça no lugar correspondente, como mostrado na Fig. F.
3. Volte a colocar o parafuso no orifício e aperte-o bem com uma chave de fenda.
 - ▶ Remova o parafuso que sustenta o protetor. Deslize o protetor da tampa do aparador de grama para alinhar os orifícios onde será colocado o parafuso (Fig. D).
 - ▶ Insira o parafuso que sustenta o protetor para fixá-lo, como mostrado na Fig. E.
 - ▶ Instale o cabo de extensão no retentor do cabo, como mostrado na Fig. G.

△ **Atenção!** Jamais utilize o aparador de grama se não estiver adaptado adequadamente ao dispositivo de segurança.

OPERAÇÃO

△ **Atenção!** O aparador de grama permanece ligado alguns segundos após ser apagado. Deixe o motor parar completamente antes de apagar a ferramenta.

1. Mantenha as lâminas de corte longe dos condutores de alimentação.
2. Use sempre o equipamento durante o dia ou com boa luz artificial.
3. Não use o equipamento com as tampas de proteção danificadas, ou sem as tampas.
4. Ligue o motor somente quando as mãos e os pés estejam afastados das lâminas de corte.
5. Desligue sempre o equipamento da alimentação de energia elétrica (por exemplo, tire o plugue da tomada):
 - ▶ Quando deixar o equipamento sem vigilância;
 - ▶ Antes de limpar ou eliminar um bloqueio;
 - ▶ Antes de revisar, limpar ou trabalhar sobre o equipamento;
 - ▶ Depois de encontrar um objeto estranho.
6. Tome precauções com ferimentos nas mãos e pés causados com as lâminas de corte.
7. Certifique-se sempre de que as aberturas de ventilação não estejam obstruídas

Alimentação do fio

O aparador de grama utiliza um fio de nylon **REDONDO** de 1,65 mm (0,065") de diâmetro para cortar rápida e facilmente grama e ervas daninhas. O fio de corte sofrerá maior desgaste e será necessária maior alimentação se o corte for realizado próximo às superfícies abrasivas, ou se ervas daninhas mais grossas são cortadas. Com o uso do aparador de grama, o fio ficará mais curto devido ao desgaste. Bata suavemente a unidade no chão para voltar ao comprimento correto do fio.

△ **Cuidado!** Inspeção a área a ser cortada e remova qualquer arame, cabo ou objeto similar a uma corda

que poderiam se enroscar no fio ou no carretel giratório. Tome cuidado com os cabos que estejam dobrados fora do trajeto da ferramenta, como as farpas pontiagudas da base de um arame farpado.

1. Incline levemente a unidade como mostrado na **Fig. I**.
2. Mexa a unidade lentamente de um lado para o outro, como mostrado na **Fig. J**.
3. Para trocar a função para aparador de manutenção, desligue a ferramenta. Segure o aparador com uma mão pela alça auxiliar (como mostrado na **Fig. K**), pegue o anel do cabeçote do aparador de grama, pressione na direção da flecha e gire o cabeçote no sentido dos ponteiros do relógio (olhando desde a extremidade do interruptor) até parar (meia volta) e solte a mão. A ferramenta estará bloqueada na posição de aparador.
4. Para usá-la como aparador de manutenção, coloque-o acima da calçada, como mostrado na **Fig. L**.
5. Para retornar à posição de corte, desligue a ferramenta, pressione na direção da flecha e gire o contador do cabeçote do aparador de grama no sentido dos ponteiros do relógio até parar.

RETIRE E SUBSTITUA

△ **Atenção!** Antes de realizar esta operação, certifique-se de que o aparelho esteja apagado e desligado da tomada.

Use somente fio de monofilamento de nylon de 1,65mm (0,065") de diâmetro.

Um fio mais pesado sobrecarregará o motor e provocará superaquecimento. Pode conseguir este fio através de seu distribuidor local ou no posto de serviço autorizado.

No use linha de pesca bem outros fios não recomendados.

1. Desligue o cabo de extensão do aparador de grama.
2. Para retirar a tampa da bomba, puxe enquanto pressiona as duas abas sobre os lados da bobina nos pontos indicados na **Fig. M**.

Nota: provavelmente seja necessário puxar da tampa para cima enquanto pressiona uma aba de liberação.

3. Retire o fio de corte que esteja quebrado, enrole o resto do fio para que fique ajustado. Insira novamente o carretel na bobina, como indicado a seguir.
 - a. Enrole o fio ajustando-o bem, para que este fique por baixo das bordas dos flanges do carretel. Se ultrapassar os flanges, o fio não encaixará na bobina.
 - b. Coloque a extremidade solta do fio de corte através do espaço no flange do carretel, como mostrado na **Fig. N**. (Qualquer espaço servirá, mas tente deixar 75 ou 100 mm [3" ó 4"] para trabalhar).
 - c. Para inserir a extremidade através do orifício da bobina, sustente o fio no espaço e deslize o

carretel na bobina, como mostrado na **Fig. O**. Certifique-se de que o fio esteja bem colocado na bobina. Caso o carretel não deslize facilmente na bobina, pressione levemente e estique, em linha reta, o fio de corte que sai através do orifício.

4. Uma vez que o carretel encaixar na bobina, alinhe as abas de liberação da cobertura com as ranhuras da bobina, como mostrado na **Fig. P**, e pressione a cobertura no lugar. Certifique-se de que as duas abas de liberação estejam bem travadas.
5. Para substituir o fio no carretel, siga estes passos:
 - a. Localize no carretel vazio, um dos dois orifícios pequenos, mostrados na **Fig. Q**.
 - b. Introduza a extremidade do fio no orifício não mais de 3mm (1/8") e comece a enrolar o fio ao redor do carretel (**Fig. R**). Certifique-se de enrolar o fio na direção da flecha mostrada na **Fig. S**. Não encha demais o carretel. O carretel pode ter até 6m (20 pés) de fio.
 - c. Realize os passos 3 e 4 acima mencionados.

OPÇÃO 1: CARRETEL DE SUBSTITUIÇÃO ACESSÓRIO

Use o carretel de substituição da BLACK+DECKER modelo af-100. Jogue fora o carretel velho.

OPÇÃO 2: REBOBINADO DO CARRETEL COM FIO DE PACOTE

O fio de pacote para o aparador de grama está disponível, a um custo extra, mediante a rede de distribuidores locais ou no Posto de Serviço da BLACK+DECKER. Para instalar o fio de pacote, siga estes passos.

(Use apenas fios redondos de 1,651mm (0,065") de diâmetro).

MANUTENÇÃO

△ **Atenção!** Antes de realizar esta operação, certifique-se de que o aparelho esteja apagado e desligado da tomada.

Manutenção e armazenamento

- a. Desligue sempre o aparelho da alimentação de energia elétrica (por exemplo, remover o plugue da tomada) antes de proceder com a limpeza ou manutenção.
- b. Utilizar unicamente peças de reposição e acessórios recomendados pelo fabricante.
- c. Inspeccionar e fazer manutenção do aparelho regularmente. O aparelho deve ser consertado unicamente por pessoal autorizado.
- d. Quando o aparelho não esteja sendo usado, armazenar em lugar afastado de crianças.

△ **Atenção!** Para evitar ferimentos graves, desligue e desconecte a ferramenta antes de realizar qualquer tipo de manutenção.

1. Mantenha limpas as ranhuras de entrada de ar (Fig. N) para evitar o sobreaquecimento.
2. O fio do aparador de grama pode secar com o tempo. Para conservá-lo em boas condições, guarde os carretéis de reposição pré-enrolados ou o fio no pacote num saco plástico fechado com uma colher de água.
3. Use sabão suave e um pano úmido para limpar as peças de plástico.
4. O cortador de fio, na extremidade do protetor com o uso pode perder fio.

Recomenda-se fazer manutenção periódica do gume da lâmina, com uma lima.

△ **Importante!** Para assegurar a **SEGURANÇA e CONFIABILIDADE** do produto, os reparos, manutenção e ajustes (exceto os listados neste manual) devem ser executados por centros de serviço autorizados ou outras empresas de serviço qualificadas, sempre utilizando peças de reposição idênticas.

ACESSÓRIOS

A linha de reposição está a sua disposição (com custo extra) com seu distribuidor local, ou nos centros de serviço BLACK+DECKER. Vai uma lista de centros de serviço com sua ferramenta.

Os acessórios recomendados para sua ferramenta são mostrados neste manual. O uso de qualquer outro acessório ou dispositivo pode ser perigoso.

No. Cat. RS-136 Carretel de reposição com 6,09 m (10 ft.) de linha de poliamida.

△ **Precaução!** Só utilize os acessórios recomendados para os seu aparador. O uso de qualquer outro acessório ou dispositivo pode ser perigoso. Use somente linha de poliamida monofilamento de 1,65mm (0,065") de diâmetro.

PROTEÇÃO DO MEIO AMBIENTE



Coleta Seletiva. Este produto não deve ser descartado junto com o lixo doméstico normal. Caso ache necessário que seu produto BLACK+DECKER seja substituído, ou caso não seja mais útil para você, não jogue-o fora junto com o lixo doméstico normal. Disponibilize este produto para coleta seletiva.



A coleta seletiva de produtos e embalagens usadas permite que os materiais sejam reciclados e utilizados novamente. A reutilização de materiais reciclados ajuda a prevenir poluição ambiental e reduz a demanda de matéria prima. Regulamentos locais podem prever a coleta seletiva de produtos elétricos, em lixeiras municipais ou pelo vendedor ao comprar um produto novo.

INFORMAÇÕES DE SERVIÇO

A BLACK+DECKER possui uma das maiores Redes de Serviços do País, com técnicos treinados para manter e reparar toda a linha de produtos BLACK+DECKER.

Ligue: 0800-703 4644 ou consulte nosso site:

www.blackedecker.com.br, para saber qual é a mais próxima de sua localidade.

ESPECIFICAÇÕES

Potência	ST4500 400 W
Tensão	
B2	220 V ~ 60 Hz
BR	127 V ~ 60 Hz
Velocidade sem carga	10000/min (rpm)
Diâmetro de corte	30 cm (12")
Tipo de alimentação	Pressão
Peso	1,7 kg (3,9 lbs)
Reposição do carretel	RS-136
Tamanho do nylon	1,65 mm (0,065")

22 • ENGLISH

△ **Warning!** This tool is intended for **DOMESTIC USE ONLY**. To avoid permanent motor damages the tool must not be used more than 20 minutes at a time.

If additional use is needed, the unit must be turned off for at least 10 minutes in order to cool down the motor. Any excessive use other than the suggested in these instructions might cause permanent damages to the product voiding its warranty.

DO NOT RETURN THIS PRODUCT TO THE STORE, first contact your local BLACK+DECKER office or nearest authorized service center.

INTENDED USE

Your BLACK+DECKER trimmer has been designed for trimming and finishing lawn edges and to cut grass in confined spaces. This appliance is intended for consumer use only.

GENERAL SAFETY RULES

△ **Warning!** Read and understand all instructions. Failure to follow all instructions listed below, may result in electric shock, fire and/or serious personal injury.

△ **Warning!** When using garden power tools, basic safety precautions should always be followed to reduce the risk of fire, electric shock and personal injury.

SAFETY GUIDELINES - DEFINITIONS

It is important for you to read and understand this manual. The information it contains relates to protecting **YOUR SAFETY** and **PREVENTING PROBLEMS**. The symbols below are used to help you recognize this information.

△ **Danger!** Indicates an imminently hazardous situation which, if not avoided, will result in death or serious injury.

△ **Warning!** Indicates a potentially hazardous situation which, if not avoided, could result in death or serious injury.

△ **Caution!** Indicates a potentially hazardous situation which, if not avoided, may result in minor or moderate injury.

△ **Notice!** Used without the safety alert symbol indicates a potentially hazardous situation which, if not avoided, may result in property damage.

SAVE THESE INSTRUCTIONS



SAFETY INSTRUCTIONS

General power tool safety warnings.

Warning! Read all safety warnings and all instructions. Failure to follow the warnings and

instructions listed below may result in electric shock, fire and/or serious injury.

Save all warnings and instructions for future reference.

The term "power tool" in all of the warnings listed below refers to your mains operated (corded) power tool or battery operated (cordless) power tool.

1. Work area safety

- a. **Keep work area clean and well lit.** Cluttered and dark areas invite accidents.
- b. **Do not operate power tools in explosive atmospheres, such as in the presence of flammable liquids, gases or dust.** Power tools create sparks which may ignite the dust or fumes.
- c. **Keep children and bystanders away while operating a power tool.** Distractions can cause you to lose control.

2. Electrical safety

- a. **Power tool plugs must match the outlet. Never modify the plug in any way. Do not use any adapter plugs with earthed (grounded) power tools.** Unmodified plugs and matching outlets will reduce risk of electric shock.
- b. **Avoid body contact with earthed or grounded surfaces such as pipes, radiators, ranges and refrigerators.** There is an increased risk of electric shock if your body is earthed or grounded.
- c. **Do not expose power tools to rain or wet conditions.** Water entering a power tool will increase the risk of electric shock.
- d. **Do not abuse the cord. Never use the cord for carrying, pulling or unplugging the power tool. Keep cord away from heat, oil, sharp edges or moving parts.** Damaged or entangled cords increase the risk of electric shock.
- e. **When operating a power tool outdoors, use an extension cord suitable for outdoor use.** Use of a cord suitable for outdoor use reduces the risk of electric shock.
- f. **If operating a power tool in a damp location is unavoidable, use a residual current device (RCD) protected supply.** Use of an RCD reduces the risk of electric shock. **Note:** The term "Residual Current Device (RCD)" can be replaced by "Ground Fault Circuit Interrupter (GFCI)" or by "Earth Leakage Circuit Breaker (ELCB)".

3. Personal safety

- a. **Stay alert, watch what you are doing and use common sense when operating a power tool. Do not use a power tool while you are tired or under the influence of drugs, alcohol or medication. A moment of inattention while operating power tools may result in serious personal injury.**

- b. **Use personal protective equipment. Always wear eye protection.** Protective equipment such as dust mask, non-skid safety shoes, hard hat, or hearing protection used for appropriate conditions will reduce personal injuries.
 - c. **Prevent unintentional starting. Ensure the switch is in the off-position before connecting to power source and/or battery pack, picking up or carrying the tool.** Carrying power tools with your finger on the switch or energising power tools that have the switch on invites accidents.
 - d. **Remove any adjusting key or wrench before turning the power tool on.** A wrench or a key left attached to a rotating part of the power tool may result in personal injury.
 - e. **Do not overreach. Keep proper footing and balance at all times.** This enables better control of the power tool in unexpected situations.
 - f. **Dress properly. Do not wear loose clothing or jewellery. Keep your hair, clothing and gloves away from moving parts.** Loose clothes, jewellery or long hair can be caught in moving parts.
 - g. **If devices are provided for the connection of dust extraction and collection facilities, ensure these are connected and properly used.** Use of these devices can reduce dust related hazards.
- 4. Power tool use and care**
- a. **Do not force the power tool. Use the correct power tool for your application.** The correct power tool will do the job better and safer at the rate for which it was designed.
 - b. **Do not use the power tool if the switch does not turn it on and off.** Any power tool that cannot be controlled with the switch is dangerous and must be repaired.
 - c. **Disconnect the plug from the power source and/or the battery pack from the power tool before making any adjustments, changing accessories, or storing power tools.** Such preventive safety measures reduce the risk of starting the power tool accidentally.
 - d. **Store idle power tools out of the reach of children and do not allow persons unfamiliar with the power tool or these instructions to operate the power tool.** Power tools are dangerous in the hands of untrained users.
 - e. **Maintain power tools. Check for misalignment or binding of moving parts, breakage of parts and any other condition that may affect the power tools operation. If damaged, have the power tool repaired before use.** Many accidents are caused by poorly maintained power tools.
 - f. **Keep cutting tools sharp and clean.** Properly maintained cutting tools with sharp cutting edges are less likely to bind and are easier to control.

- 5. **Service**
 - a. **Have your power tool serviced by a qualified repair person using only identical replacement parts.** This will ensure that the safety of the power tool is maintained.

6. Electrical safety



AN IMPORTANT CONSUMER FEATURE

Your tool is **DOUBLE INSULATED** to give you added safety. This means that it is constructed throughout with two separate “layers” of electrical insulation or one double thickness of insulation between you and the tool’s electrical system.

Note: DOUBLE INSULATION does not take the place of normal safety precautions when operating this tool. The insulation system is for added protection against injury resulting from a possible electrical insulation failure within the tool. *resultante de fallas en el aislamiento eléctrico interno de la herramienta.*



Warning! If the power cord is damaged, it must be replaced by the manufacturer, authorized BLACK+DECKER Service Center or an equally qualified person in order to avoid damage or injury. If the power cord is replaced by an equally qualified person, but not authorized by BLACK+DECKER, the warranty will not be valid.

7. Labels on appliance



Read the manual prior to operation.



Wear safety glasses or goggles when operating this appliance



Wear suitable ear protectors when operating this appliance



Always remove the plug from the socket before inspecting a damaged cable. Be careful not to use your strimmer if the cable is damaged.



Beware of flying objects.



Keep bystanders away from the cutting area.



Do not expose the appliance to rain or high humidity.



Directive 2000/14/EC guaranteed sound power.

ADDITIONAL SAFETY WARNINGS

To reduce risk of injury:

- ▶ Before any use, be sure everyone using this tool reads and understands all safety instructions and other information contained in this manual.
 - ▶ Save these instructions and review frequently prior to use and in instructing others.
 - ▶ **Always wear eye protection:** Wear safety goggles or glasses at all times whenever this tool is plugged in.
 - ▶ **Guard:** Never use this tool without the guard.
 - ▶ **Use the appropriate clothing:** Do not wear loose clothing or jewelry. They can be caught in moving parts. We recommend the use of rubber gloves and shoes with rubber soles when working outdoors. Do not operate the tool while barefoot or wearing open sandals. Wear long pants to protect your legs. Tie back and cover long hair.
 - ▶ **Cutting line:** Keep your face, hands and feet away from the rotating cutting line at all times.
 - ▶ **The rotating line performs a cutting function:** Use caution when trimming around screens and plants
 - ▶ **Keep away all bystanders:** At a safe distance, especially children.
 - ▶ **Important notice:** When using the tool as an edger, stones, metal parts and other objects can be thrown at high speed by the action of the cutting line. The tool and guard are designed to reduce danger.
 - ▶ Make sure that other people and pets are no less than 30 m (100 feet) away.
 - ▶ **In order to reduce the risk of injury from impact (rebound), work away from any nearby solid objects such as walls, steps, large stones, trees, etc.** Use extreme caution when working around solid objects and, when necessary, prune or trim the edges manually.
 - ▶ **Avoid accidental start-up:** Never carry a plugged-in tool with a finger on the switch.
 - ▶ **Do not force the tool:** At a speed faster than the one for which it was designed to cut effectively.
 - ▶ **Use the proper tool:** Do not use this tool for any functions other than those for which it was designed
 - ▶ **Do not overstretch:** Keep your balance and stand up properly at all times.
 - ▶ **Never pull the cord:** Do not pull the cord from the power source. Keep the cord away from heat, oil and sharp edges.
 - ▶ **Damage to the unit:** If you hit the tool or it becomes entangled with a foreign object, turn it off immediately, unplug it, check that it has not been damaged, and repair any damages before further use. Do not operate the tool if the coil or spool are damaged.
 - ▶ **Cord damage:** Keep the cord away from the rotating line. If the cord is damaged, unplug it from the power supply before moving the tool or examining the cord. Any damaged cord must be replaced before use
 - ▶ **Unplug the tool:** When not in use, to replace the cutting line or before cleaning.
 - ▶ **Avoid any hazardous environmental conditions:** Do not use power tools in damp or wet places. Follow all instructions in this manual for proper operation of the tool. Do not use the tool in the rain.
 - ▶ **Do not operate portable power tools in gaseous or explosive atmospheres:** Motors in these tools normally generate sparks, and these sparks might ignite fumes.
 - ▶ **Keep any unused tools inside:** When not in use, tools should be stored in a dry, high or locked place, out of reach of children.
 - ▶ **The ground fault circuit interrupter (GFCI) protection must be applied to any circuits or outlets to be used in garden appliances:** There are outlets with built-in GFCI protection, and these may be used to comply with this protective measure
 - ▶ **Secure the extension cord:** Using the cord retainer
 - ▶ **Be alert:** Watch what you are doing. Use common sense. Do not operate the tool if you are tired
 - ▶ **Maintain your tools properly:** Follow the instructions in the maintenance section. Inspect extension cords periodically and replace them if damaged. Keep handles dry, clean and free of oil and grease.
 - ▶ **Check damaged parts:** Before reusing the tool, you must check the guard or any other part that may be damaged to determine if they can operate properly and perform the function for which they were designed. Check the alignment and attachment of moving parts, breakage of any parts, mounting and any other conditions that may affect performance. Any guard or other part that may be damaged should be properly repaired or replaced by an authorized service center unless otherwise indicated in this manual.
- ⚠ **Warning!** When servicing double insulated tools, use only identical replacement parts. Repair or replace any damaged cords.
- ⚠ **Warning!** To avoid the risk of electric shock, use only an extension cord suitable for outdoor use. Always connect extension cords to a fused line or one protected by a circuit breaker.
- ⚠ **Caution!** When servicing double insulated tools, USE **ONLY IDENTICAL REPLACEMENT PARTS**. Replace or repair damaged cords.

SPECIFIC WARNINGS FOR EDGERS

- ▶ **Keep all body parts away from the cutting strings. Do not try to remove the material being cut or to be cut when the blades are moving. Make sure the switch is off when there is jammed material. A**

moment of inattention while the edger is in operation can cause serious personal injury.

- ▶ **Carry the edger by the handle(s) with the cutting blade stopped.** When transporting or storing the trimmer, always protect the cutting deck with the appropriate device. This will reduce possible injuries with the edger.
- ▶ **Keep the cord away from the cutting area.** During operation, the cord may be hidden in shrubs and accidentally cut by the action of the cutting strings.
- ▶ Be careful not to expose this tool to rain.
- ▶ **Unplug immediately if the power cord is damaged or cut.**

Additional tips:

- ▶ Check the grass to see if there are any foreign objects, such as wire fences.
- ▶ The use of a residual current device activated at 30 mA or less is recommended.
- ▶ The edger should be held properly with both hands, as per the instruction manual.

ADDITIONAL SAFETY INSTRUCTIONS FOR GRASS TRIMMERS

⚠ **Warning!** Cutting elements continue to rotate after the motor is switched off.

- ▶ Be familiar with the controls and the proper use of the appliance.
- ▶ Before use, check the power supply cord and extension cord for signs of damage, ageing and wear. If a cord becomes damaged during use, disconnect the cord from the mains supply immediately. Do not touch the cord before disconnecting the supply.
- ▶ Do not use the appliance if the cords are damaged or worn.
- ▶ Wear stout shoes or boots to protect your feet.
- ▶ Wear long trousers to protect your legs.
- ▶ Before using the appliance, check that your cutting path is free from sticks, stones, wire and any other obstacles.
- ▶ Only use the appliance in the upright position, with the cutting line near the ground. Never switch the appliance on in any other position.
- ▶ Move slowly when using the appliance. Be aware that freshly cut grass is damp and slippery.
- ▶ Do not work on steep slopes. Work across the face of slopes, not up and down.
- ▶ Never cross gravel paths or roads while the appliance is running.
- ▶ Never touch the cutting line while the appliance is running.
- ▶ Do not put the appliance down until the cutting line has come to a complete standstill.
- ▶ Use only the appropriate type of cutting line. Never use metal cutting line or fishing line.

- ▶ Be careful not to touch the line trimming blade.
- ▶ Take care to keep the mains cable away from the cutting line. Always be aware of the position of the cable.
- ▶ Keep hands and feet away from the cutting line at all times, especially when switching on the motor.
- ▶ Before using the appliance and after any impact, check for signs of wear or damage and repair as necessary.
- ▶ Never operate the appliance with damaged guards or without guards in place.
- ▶ Take care against injury from any device fitted for trimming the filament line length. After extending new cutter line always return the machine to its normal operating position before switching on.
- ▶ Always ensure that the ventilation slots are kept clear of debris.
- ▶ Do not use the lawn trimmer (edge trimmer), if the cords are damaged or worn.
- ▶ Keep extension cords away from cutting elements.

LINE TRIMMER SAFETY WARNINGS

- ▶ **Hold power tool by insulated gripping surfaces, when performing an operation where the cutting accessory may contact hidden wiring or its own cord.** Cutting accessory contacting a "live" wire may make exposed metal parts of the power tool "live" and could give the operator an electric shock.
- ▶ **This appliance is not intended for use by persons (including children) with reduced physical, sensory or mental capabilities, or lack of experience and knowledge, unless they have been given supervision or instruction concerning use of the appliance by a person responsible for their safety.**

Using an extension lead

Extension Cords shall be not lighter than:

- ▶ If rubber insulated, ordinary tough rubber sheathed flexible cord (code designation 60245 IEC 53)
- ▶ If polyvinyl chloride insulated, ordinary polyvinyl chloride sheathed flexible cord (code designation 60227 IEC 53).

Always use an approved extension lead suitable for the power input of this tool. Before use, inspect the extension lead for signs of damage, wear and ageing. Replace the extension lead if damaged or defective. When using an extension lead on a reel, always unwind the lead completely. Use of an extension lead not suitable for the power input of the tool or which is damaged or defective may result in a risk of fire and electric shock. It is recommended that the extension lead is a maximum of 25m in length. Do Not use multiple extension leads.

- ▶ Before use check the supply and extension cord for signs of damage or aging. If the cord becomes damaged during use, disconnect the cord from the supply immediately.
Note: Do not touch the cord before disconnecting the supply. Do not use the line trimmer if the cord is damaged or worn.
- ▶ Keep extension cord away from cutting line.
- ▶ Never allow children or people unfamiliar with these instructions to use the line trimmer.
- ▶ Avoid using the line trimmer, while people, especially children or pets, are nearby.
- ▶ Use the line trimmer only in daylight or good artificial light.
- ▶ Never operate the line trimmer with damaged guards or without guards in place.
- ▶ Switch on the line trimmer only when the hands and feet are away from the cutting head.
- ▶ Never fit metal cutting blades.
- ▶ Use only the manufacturer's recommended replacement parts and accessories.
- ▶ Always disconnect the line trimmer from the mains when leaving the line trimmer unattended.
- ▶ Disconnect the line trimmer from the mains before carrying out maintenance or cleaning work.
- ▶ Inspect and maintain the line trimmer regularly. Have the line trimmer repaired only by an authorized repairer.
- ▶ Take care against injury from the blade(s) fitted for trimming the cutting line length. After extending new cutting line, always return the line trimmer to its normal operating position before switching on.
- ▶ When not in use, store the line trimmer out of the reach of children.
- ▶ Face the cutting head away from yourself, other people and animals while the power is connected to the line trimmer (especially during operation).
- ▶ Disconnect the power when changing spools or clearing grass from under the guard.
- ▶ Disconnect the power from the line trimmer before making any adjustments.
- ▶ Use both handles.
- ▶ Keep ventilation openings clear of debris. Keep handles dry, clean and free of oil and grease.
- ▶ Never reach underneath the line trimmer (the cutting line area) until it has completely stopped and the power has been disconnected.

EXTENSION CORDS

Make sure your extension cord is in good condition. When using an extension cord, be sure to use one heavy enough to carry the current your product will draw. An undersized cord will cause a drop in line voltage resulting in loss of power and overheating. The following table shows

the correct size to use depending on cord length and nameplate ampere rating. If in doubt, use the next heavier gage. The smaller the gage number, the heavier the cord.

Minimum gage for cord sets				
Volts	Total length of cord in feet			
120V	0 - 25	26 - 50	51 - 100	101 - 150
220V	0 - 50	51 - 100	101 - 200	201 - 300
Amperios		Wire gauge		
More than	No more than			
0 - 6 A	18	16	16	14
6 - 10 A	18	16	14	12
10 - 12 A	16	16	14	12
12 - 16 A	14	12	Not recommended	

FEATURES (Fig. A)

1. Main Handle
2. On/Off Switch
3. Cord Retainer
4. Auxiliary Handle
5. Safety Guard
6. Cutter Head

ASSEMBLY

△ **Warning!** Before assembly, make sure that the line trimmer is switched off and unplugged.

Attaching the guard and cutting guide to the trimmer/edger

△ **Warning!** The guard must always be installed on the tool to protect the user. Never operate the tool without the guard securely in place.

PREPARATION

Before use, check the power and extension cords, making sure they are not damaged or worn. If the cord is damaged during use, disconnect the power immediately. **DO NOT TOUCH THE CORD BEFORE DISCONNECTING THE POWER.** Do not use the equipment if the cord is damaged or worn. Never operate the machine around people, especially children or pets. Use protective glasses and shoes when operating the equipment.

Unplug the tool before attempting to install the guard.

1. Locate the cutting guide and stretch it, as shown in **Fig. B**.
2. Locate the two ends in the holes of the cover and attach the cutting guide to the cover.
3. Refer to **Fig. C** for how to attach the guide to the trimmer

The handle comes standard with the partially threaded screw to prevent its loss. To install the handle:

1. Remove the screw.
2. Place the handle in the corresponding housing, as shown in **Fig. F**.
3. Thread the screw back into the hole and tighten securely with a screwdriver.
 - ▶ Remove the screw holding the guard. Slide the guard on the cover of the trimmer and align the screw hole in the guard with the screw in the cover (**Fig. D**).
 - ▶ Insert the screw that holds the guard to secure the guard in place, as shown in **Fig. E**.
 - ▶ Install the extension cord in the cord retainer as shown in **Fig. G**.

⚠ **Warning!** Never use the line trimmer unless the safety guard is properly fitted.

OPERATION

⚠ **Warning!** The line trimmer runs for a few seconds after it has been switched off. Let the motor come to a complete standstill before setting the tool down.

1. Keep power leads away from the cutting blades.
2. Use the equipment only during daytime or using good artificial light.
3. Do not use the machine with damaged protection guards, or without them.
4. Start the engine only when all hands and feet are away from the cutting blades.
5. Always unplug the machine from the electricity supply (e.g. Remove the plug from the outlet):
 - ▶ When the machine is left unattended;
 - ▶ Before cleaning or removing blockage;
 - ▶ Before checking, cleaning or working on the machine;
 - ▶ After finding a foreign object.
6. Take precautions against hand and feet injuries caused by the cutting blades.
7. Always ensure that the ventilation openings are kept free of dirt.

Line feed

The trimmer uses a 1,65 mm (0.065") diameter **ROUND** nylon line to cut grass and weeds quickly and easily. The cutting line will wear faster and require more feeding if the cut or edge is performed near sidewalks or other abrasive surfaces, or if you cut thicker bushes. As you use the trimmer, the line will be shortened due to wear. Pump the unit gently on the floor to feed the line.

⚠ **Caution!** Inspect the area to be trimmed and remove any wires, cords, or other similar objects that may get caught in the line or the spinning reel. Take special care to prevent cords from bending out of the path of the tool, such as barbs at the base of a barbed wire.

1. Tilt the device slightly as shown in **Fig. I**.
2. Slowly rock the trimmer from side to side as shown in **Fig. J**.
3. To change to the maintenance edger function, turn off the tool. Hold the trimmer with one hand using the auxiliary handle (as shown in **Fig. K**), take the ring on the trimmer head, press in the direction of the arrow and turn the head clockwise (looking at it from the end of the switch) until it stops (half a turn) and release your hand. The tool will be locked in the edger position.
4. To use it as a maintenance edger, position the trimmer above the sidewalk as shown in **Fig. L**.
5. To return to the trimming position, turn off the tool, press in the direction of the arrow and turn the trimmer head clockwise until it stops.

REMOVING AND REPLACING

⚠ **Warning!** Before making this change, make sure that line trimmer is switched OFF and unplugged.

Use only 1,65mm (0,065") diameter monofilament nylon lines

A heavier line will overload the engine and cause overheating. You can get this line through your local dealer or authorized service center.

Do not use fishing lines or other lines not recommended herein.

1. Unplug the extension cord from the trimmer.
2. To remove the pump cover, pull while pressing the two tabs on the sides of the coil at the points shown in **Fig. M**. **Note:** you probably need to pull the cover upward while pressing on one release tab at a time.
3. Remove the broken cutting line, roll up the rest of the line so it is tight and reinsert the spool on the coil as shown below.
 - a. Wind the line tight so that it is under the edges of the flanges of the spool. If it extends beyond the flanges, the rope will not fit in the coil.
 - b. Place the loose end of the cutting line through the space in the spool flange, as shown in **Fig. N**. (Any space will do, but try to leave 75 or 100 mm [3" or 4"] for work).
 - c. To insert the end through the hole in the coil, hold the line in the space and slide the spool onto the coil, as shown in **Fig. O**. Make sure the line is in place in the coil. If the spool does not slide easily onto the coil, press slightly and pull straight from the cutting line protruding through the hole.
4. Once the spool fits on the coil, align the release tabs on the cover with the slots of the coil, as shown in **Fig. P**, and press the cover into place. Make sure that the two release tabs are properly locked.
5. To replace the line on the spool, follow these steps:
 - a. Locate in the empty spool one of two small holes shown in **Fig. Q**.

- b. Insert the end of the line into the hole for no more than 3mm (1/8") and start winding the line around the spool (**Fig. R**). Be sure to wind the line in the direction of the arrow shown in **Fig. S**. Do not fill the spool in excess. The spool can hold up to 6m (20 feet) of line.
- c. Follow steps **3** and **4** above.

OPTION 1: REPLACEMENT SPOOL

Use the BLACK & DECKER model no af-100 replacement spool. Discard the old spool.

OPTION 2: REWINDING THE SPOOL WITH THE PACKAGE LINE

The trimmer/edger's package line is available at extra cost from your local dealer or from the BLACK & DECKER Maintenance Center.

To install the package line, follow the steps below. (**Use only 1,651mm (0,065") diameter round lines**)

MAINTENANCE

⚠ **Warning!** Before making this change, make sure that line trimmer is switched OFF and unplugged.

Maintenance and storage

- a. Always unplug the machine from the electric power supply (i.e. remove from the power outlet) before cleaning or performing maintenance.
- b. Use only parts and accessories recommended by the manufacturer.
- c. Inspect and maintain the machine regularly. The machine must only be repaired by authorized personnel.
- d. When the machine is not in use, store it in a place away from the reach of children.

⚠ **Warning!** To avoid serious injury, turn off and unplug the tool before performing any maintenance.

1. Keep the air intake slots clear (**Fig. N**) to prevent overheating.
2. The cutting line can dry out over time. To keep the string in optimum conditions, store the pre-coiled replacement spools or the line in a sealed plastic bag with a tablespoon of water.
3. Plastic parts can be cleaned using mild soap and a damp cloth.
4. The line cutter on the end of the guard can become dull over time. We recommend periodical maintenance of the blade's edge with a file.

⚠ **Important!** To assure product **SAFETY** and **RELIABILITY**, repairs, maintenance and adjustment (other than those listed in this manual) should be performed by authorized service centers or other qualified service personnel, always using identical replacement parts.

ACCESSORIES

Replacement line is available from your local dealer, or a BLACK+DECKER service center.

Recommended accessories for your trimmer are shown in this manual. The use of any other accessory or attachment might be hazardous.

No. Cat. RS-136 Replacement Spool with 10 feet of Nylon Line.

⚠ **Caution!** Use only recommended accessories with your string trimmer. The use of any other attachment or accessory might be hazardous. Use only specially treated, 1,65mm (0,065") diameter Nylon line.

PROTECTING THE ENVIRONMENT



Separate collection. This product must not be disposed of with normal household waste.

Should you find one day that your BLACK+DECKER product needs replacement, or if it is of no further use to you, do not dispose of it with household waste. Make this product available for separate collection.



Separate collection of used products and packaging allows materials to be recycled and used again.

Re-use of recycled materials helps prevent environmental pollution and reduces the demand for raw materials. Local regulations may provide for separate collection of electrical products from the household, at municipal waste sites or by the retailer when you purchase a new product.

SERVICE INFORMATION

BLACK+DECKER offers a full network of company-owned and authorized service locations. All BLACK+DECKER Service Centers are staffed with trained personnel to provide customers with efficient and reliable power tool service. For more information about our authorized service centers and if you need technical advice, repair, or genuine factory replacement parts, contact the BLACK+DECKER location nearest you, or visit us at www.BlackandDecker-la.com

SPECIFICATIONS

	ST4500
Power	400 W
Voltage	
B3	120 V ~ 60 Hz
No-Load speed	10000/min (rpm)
Cutting diameter	30 cm (12")
Feed type	Tap & Go System
Weight	1,7 kg (3,9 lbs)
Replacement spool	RS-136
Line size	1,65 mm (0,065")

Solamente para propósito de Argentina:

Importa y Distribuye: Black & Decker Argentina S.A.

Pacheco Trade Center
Colectora Este de Ruta Panamericana
Km. 32.0 El Talar de Pacheco
Partido de Tigre
Buenos Aires (B1618FBQ)
República de Argentina
CUIT: 33-65861596-9
Tel.: (011) 4726-4400

Importado por: Black & Decker do Brasil Ltda.

Rod. BR 050, s/n° - Km 167
Dist. Industrial II
Uberaba - MG - Cep: 38064-750
CNPJ: 53.296.273/0001-91
Insc. Est.: 701.948.711.00-98
S.A.C.: 0800.703.4644

Solamente para propósitos de Colombia

Importado por: Black & Decker de Colombia, S.A.

Carrera 85D # 51-65, Bodega 23
Complejo Logístico San Cayetano
Bogotá - Colombia
Tel.: 744-7100

Solamente para propósito de Chile:

Importado por: Black & Decker de Chile, S.A.

Av. Pdt. Eduardo Frei M. 6001-67
Conchalí - Santiago de Chile
Tel.: (56-2) 2687 1700

Hecho en China

Fabricado na China

Made in China

N534981

05/16/2017

Solamente para propósito de México:

Importado por: Black and Decker S.A de C.V.

Antonio Dovali Jaime #70 Torre B Piso 9
Col. Santa Fé
Delegación Alvaro Obregón
Ciudad de México, México.
C.P 01210
Tel: (52) 55 53267100
R.F.C.BDE8106261W7

Importado por: Black & Decker del Perú S.A.

Av. Circunvalación del Club Golf
Los Incas N° 152 - 154, Lote 4, Oficinas 601 – 602
Urb. Club Golf Los Incas - Santiago de Surco
Lima – Perú
Tel.: (511) 614-4242
RUC 20266596805