

BLACK+ DECKER™

GL1000

Podadora/Bordeadora de 35cm (14")

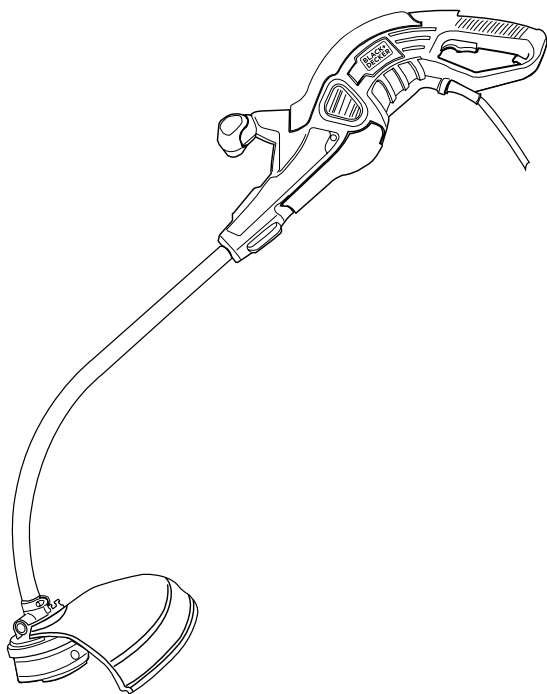

Español 5

MANUAL DE INSTRUCCIONES

ADVERTENCIA: LEASE ESTE INSTRUCTIVO ANTES DE USAR EL PRODUCTO.

FIG. A

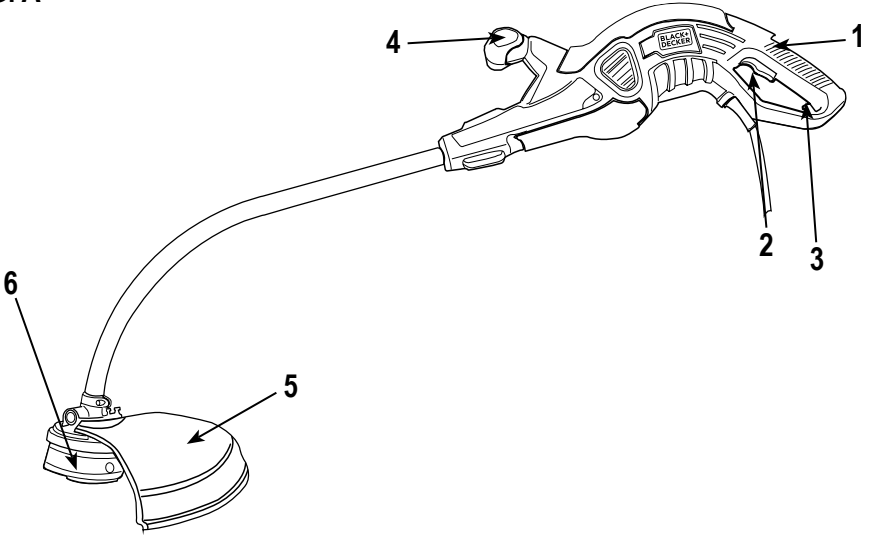

FIG. B

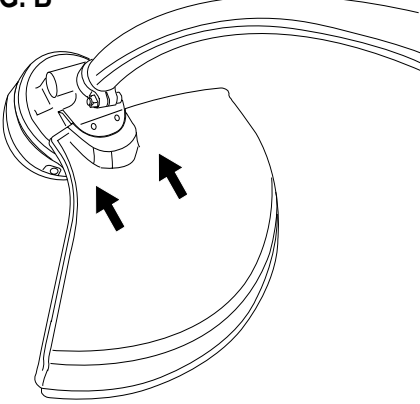

FIG. C

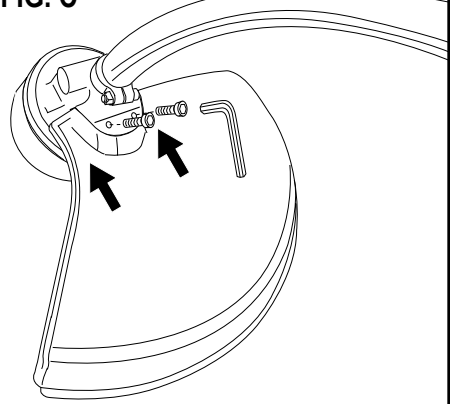

FIG. D

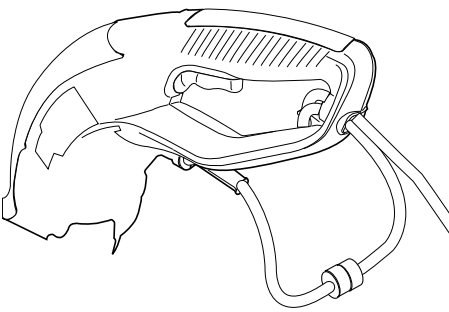
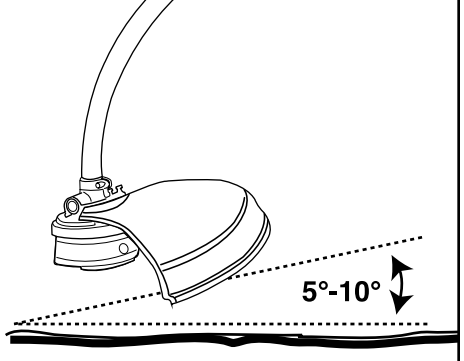

FIG. E



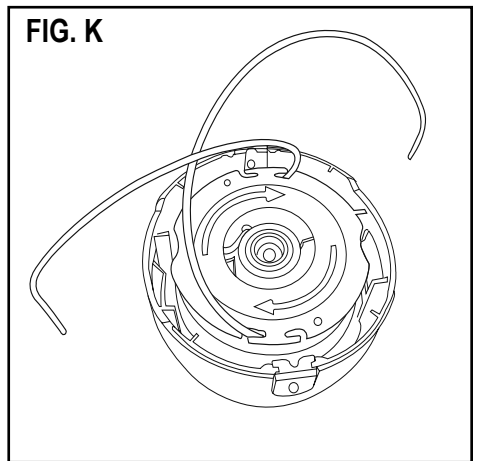
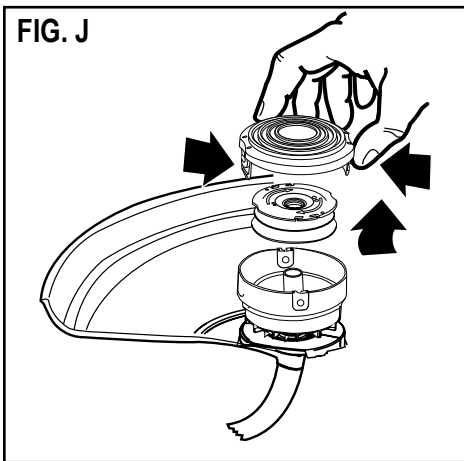
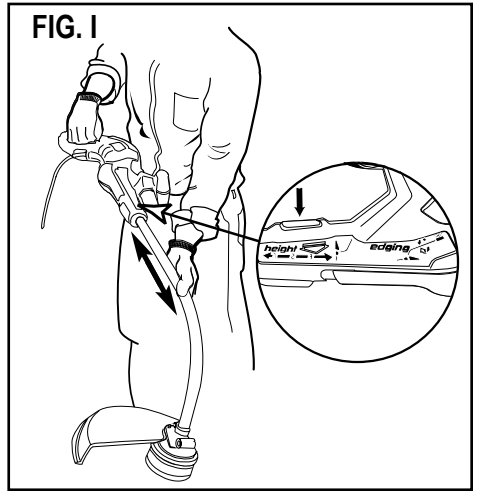
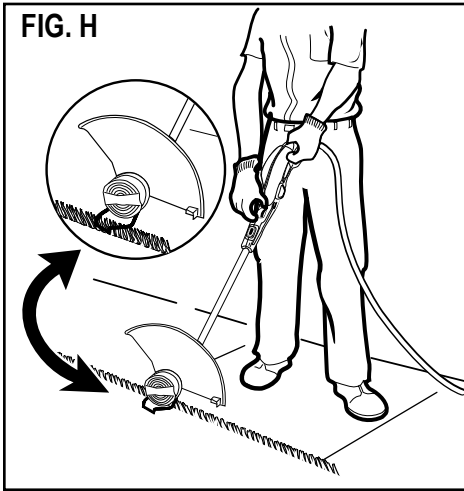
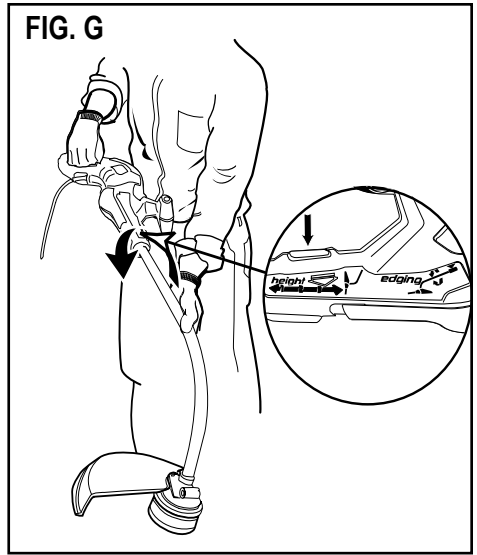

FIG. L

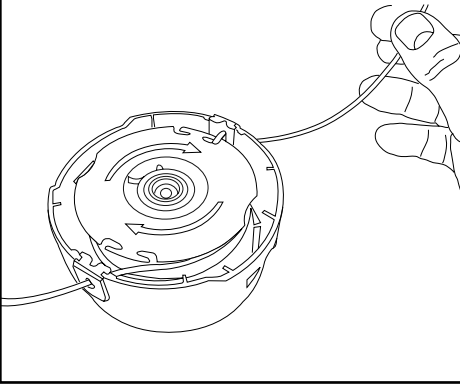

FIG. M

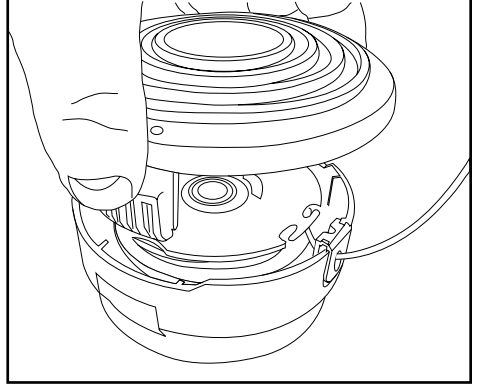

FIG. N

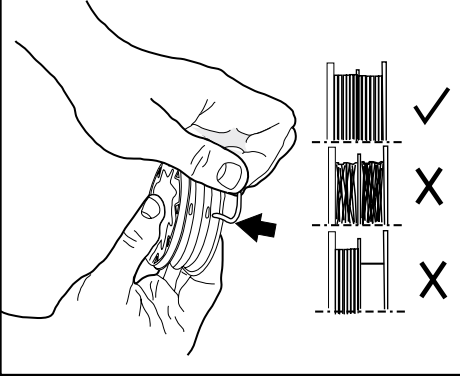
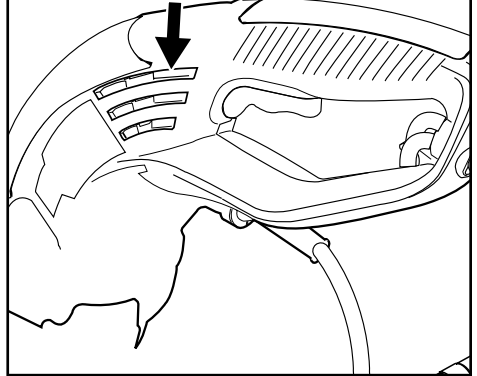

FIG. O



⚠ **¡Atención!** Esta herramienta está diseñada para uso **DOMÉSTICO SOLAMENTE**. Para evitar daños permanentes al motor, la herramienta no se debe usar por un tiempo mayor a 20 minutos.

En caso necesite seguir utilizando la herramienta, es necesario dejarla descansar por 10 minutos para el enfriamiento del motor. Cualquier aplicación excesiva puede provocar que el producto **FALLE**, anulando así la garantía.

NO DEVUELVA ESTE PRODUCTO A LA TIENDA, comuníquese antes a las oficinas locales o con el Centro de Servicio BLACK+DECKER más cercano a usted.

USO PREVISTO

La cortadora de BLACK+DECKER se ha diseñado para cortar y acabar bordes del césped y cortar césped en zonas difíciles. Este aparato se ha diseñado únicamente para uso doméstico.

NORMAS GENERALES DE SEGURIDAD

⚠ **¡Advertencia!** Lea y comprenda todas las instrucciones. El incumplimiento de todas y cada una de las instrucciones enumeradas debajo puede provocar descarga eléctrica, incendio o lesiones personales graves.

⚠ **¡Advertencia!** Al utilizar herramientas eléctricas para jardín, siempre deben cumplirse las precauciones de seguridad básicas para reducir el riesgo de incendio, descarga eléctrica y lesiones personales.

PAUTAS DE SEGURIDAD/DEFINICIONES

Es importante que lea y comprenda este manual. La información que contiene se relaciona con la protección de **SU SEGURIDAD** y la **PREVENCIÓN DE PROBLEMAS**. Los símbolos que siguen se utilizan para ayudarlo a reconocer esta información.

⚠ **¡Peligro!** Indica una situación de peligro inminente que, si no se evita, provocará la muerte o lesiones graves.

⚠ **¡Advertencia!** Indica una situación de peligro potencial que, si no se evita, provocará la muerte o lesiones graves.

⚠ **¡Precaución!** Indica una situación de peligro potencial que, si no se evita, provocará lesiones leves o moderadas.

⚠ **¡Precaución!** Utilizado sin el símbolo de alerta de seguridad indica una situación de peligro potencial que, si no se evita, puede provocar daños en la propiedad.

CONSERVE ESTAS INSTRUCCIONES



INSTRUCCIONES DE SEGURIDAD

Advertencias de seguridad generales para herramientas eléctricas.

¡Advertencia! Lea todas las advertencias e instrucciones de seguridad. En caso de no respetarse las advertencias e instrucciones indicadas a continuación, podría producirse una descarga eléctrica, incendio y/o lesión grave.

Conserve todas las advertencias e instrucciones para su posterior consulta. El término empleado en las advertencias indicadas a continuación se refiere a la herramienta eléctrica con alimentación de red (con cable) o alimentada por pila (sin cable).

1. **Seguridad del área de trabajo**
 - a. **Mantenga el área de trabajo limpia y bien iluminada.** Las áreas desordenadas y oscuras provocan accidentes.
 - b. **No maneje herramientas eléctricas en atmósferas explosivas, tales como en presencia de líquidos inflamables, gases o polvo.** Las herramientas eléctricas crean chispas que pueden encender el polvo o los humos.
 - c. **Mantenga alejados a los niños y curiosos mientras maneja una herramienta eléctrica.** Las distracciones pueden causar la pérdida del control.
2. **Seguridad eléctrica**
 - a. **La clavija de la herramienta eléctrica debe coincidir con la base de toma de corriente. No usar ningún adaptador de clavijas con herramientas eléctricas puestas a tierra.** Clavijas no modificadas y bases coincidentes reducirán el riesgo de choque eléctrico.
 - b. **Evite el contacto del cuerpo con superficies puestas a tierra como tuberías, radiadores, cocinas eléctricas y refrigeradores.** Hay un riesgo aumentado de choque eléctrico si su cuerpo está puesto a tierra.
 - c. **No exponga herramientas eléctricas a la lluvia o a condiciones de humedad.** El agua que entre en la herramienta aumentará el riesgo de choque eléctrico.
 - d. **No abuse del cable. No usar nunca el cable para llevar, levantar o desenchufar la herramienta eléctrica. Mantenga el cable lejos del calor, aceite, cantos vivos o piezas en movimiento.** Los cables dañados o enredados aumentan el riesgo de choque eléctrico.
 - e. **Cuando maneje una herramienta eléctrica en el exterior, use una prolongación de cable adecuada para el uso en el exterior.** El uso de una prolongación de cable adecuada para uso en el exterior reduce el riesgo de choque eléctrico.

- f. Si el uso de una herramienta en un lugar húmedo es inevitable, use una alimentación protegida por un dispositivo de corriente residual (RCD). El uso de un RCD reduce el riesgo de choque eléctrico.
3. **Seguridad personal**
- a. **Esté alerta, vigile lo que está haciendo y use el sentido común cuando maneje una herramienta eléctrica. No use una herramienta eléctrica cuando esté cansado o bajo la influencia de drogas, alcohol o medicamentos.** Un momento de distracción mientras maneja herramienta eléctrica puede causar un daño personal serio.
- b. **Use equipo de seguridad. Lleve siempre protección para los ojos.** La utilización para las condiciones apropiadas de un equipo de seguridad tal como mascarilla antipolvo, zapatos no resbaladizos, gorro duro, o protección para los oídos reducirá los daños personales.
- c. **Evite arranque accidental. Asegúrese de que el interruptor esta en posición “abierto” antes de conectar a la red y/o a la batería, coger o transportar la herramienta.** Transportar herramientas eléctricas con el dedo sobre el interruptor o enchufar herramientas eléctricas que tienen un interruptor en la posición “cerrado” invita a accidentes.
- d. **Retire llave o herramienta antes de arrancar la herramienta eléctrica.** Una llave o herramienta dejada única a una pieza rotativa de una herramienta eléctrica puede causar un daño personal.
- e. **No se sobrepase. Mantenga los pies bien asentados sobre el suelo y conserve el equilibrio en todo momento.** Esto permite un mejor control de la herramienta eléctrica en situaciones inesperadas.
- f. **Vista adecuadamente. No vista ropa suelta o joyas. Mantenga su pelo, su ropa y guantes alejados de las piezas en movimiento.** La ropa suelta, las joyas o el pelo largo pueden ser cogidos en las piezas en movimiento.
- g. **Si hay dispositivos para la conexión de medios de extracción y recogida de polvo, asegúrese de que estos estén conectados y se usen correctamente.** El uso de estos dispositivos puede reducir los riesgos relacionados con el polvo.
4. **Utilización y cuidados de las herramientas eléctricas**
- a. **No fuerce la herramienta eléctrica. Use la herramienta eléctrica correcta para su aplicación.** La herramienta eléctrica correcta hará el trabajo mejor y mas seguro al ritmo para la que fue concebida.
- b. **No use la herramienta eléctrica si el interruptor no gira “cerrado” y “abierto”.** Cualquier herramienta eléctrica que no pueda controlarse con el interruptor es peligrosa y debe repararse.
- c. **Desenchufe la clavija de la fuente de alimentación y/o de la batería antes de efectuar cualquier ajuste, cambio de accesorios, o de almacenar las herramientas eléctricas.** Tales medidas preventivas de seguridad reducen el riesgo de arrancar la herramienta accidentalmente.
- d. **Almacene las herramientas eléctricas inactivas fuera del alcance de los niños y no permita el manejo de la herramienta eléctrica a personas no familiarizadas con las herramientas o con estas instrucciones.** Las herramientas eléctricas son peligrosas en manos de usuarios no entrenados.
- e. **Mantenga las herramientas eléctricas. Compruebe que las partes móviles no estén desalineadas o trabadas, que no haya piezas rotas u otras condiciones que puedan afectar el funcionamiento de las herramientas eléctricas. Las herramientas eléctricas se reparan antes de su uso, cuando están dañadas.** Muchos accidentes son causados por herramientas eléctricas pobremente mantenidas.
- f. **Mantenga las herramientas de corte afiladas y limpias.** Las herramientas de corte mantenidas correctamente con los bordes de corte afilados son menos probables de trabarse y mas fáciles de controlar.
- g. **Use la herramienta eléctrica, accesorios y puntas de herramientas, etc. de acuerdo con estas instrucciones y de la manera prevista para el tipo particular de herramienta eléctrica, teniendo en cuenta las condiciones de trabajo y el trabajo a desarrollar.** El uso de la herramienta eléctrica para aplicaciones diferentes de las previstas podría causar una situación de peligro.
5. **Servicio**
- a. **Haga revisar su herramienta eléctrica por un servicio de reparación cualificado usando solamente piezas de recambio idénticas.** Esto garantizará que la seguridad de la herramienta eléctrica se mantiene.
6. **Seguridad eléctrica**
-  **UNA CARACTERÍSTICA IMPORTANTE PARA EL CONSUMIDOR**
- Su herramienta está **DOBLEMENTE AISLADA** y le brinda protección añadida. Esto significa que se ha fabricado de manera integral con dos “capas” separadas de aislamiento eléctrico entre usted y el sistema eléctrico que contiene.
- Nota: EL DOBLE AISLAMIENTO** no sustituye a las precauciones normales de seguridad cuando se opera esta herramienta. La finalidad de este sistema de aislamiento es ofrecer a usted protección añadida contra la lesión resultante de fallas en el aislamiento eléctrico interno de la herramienta.



¡Advertencia! Si el cable de alimentación está dañado lo debe reemplazar el fabricante o su representante o una persona igualmente calificada para evitar peligro. Si el cable es reemplazado por una persona igualmente calificada pero no autorizada por BLACK+DECKER, la garantía no tendrá efecto.

7. Etiquetas del aparato



Lea el manual antes de utilizar el aparato.



Cuando utilice el aparato, lleve siempre gafas protectoras.



Cuando maneje el aparato, utilice protectores para los oídos adecuados.



Antes de revisar un cable dañado, retire siempre la clavija del enchufe de corriente. Tenga cuidado de no utilizar la cortadora si el cable está estropeado.



Tenga cuidado con los objetos que salen volando.



Mantenga a otras personas alejadas de la zona de corte.



No exponga el aparato a la lluvia ni a la humedad.



Directiva 2000/14/CE sobre la potencia acústica garantizada.

INSTRUCCIONES DE SEGURIDAD ADICIONALES

Para reducir el riesgo de lesiones:

- ▶ Antes de cualquier uso, asegúrese que cualquier persona que vaya a utilizar esta herramienta lea y comprenda todas las instrucciones de seguridad y la información contenida en este manual.
- ▶ Conserve estas instrucciones y repáselas con frecuencia antes de usar la herramienta e instruir a otras personas.
- ▶ **Siempre utilice protección para los ojos:** Utilice gafas o anteojos de seguridad en todo momento que esta herramienta esté enchufada.
- ▶ **Protector:** Nunca utilice esta herramienta sin el protector.
- ▶ **Utilice la vestimenta adecuada:** No utilice ropa holgada ni joyas. Pueden atascarse en las piezas móviles. Se recomienda utilizar guantes de goma y calzado con una suela de goma considerable al trabajar al aire libre. No opere la herramienta descalzo ni con sandalias abiertas. Utilice pantalones largos para protegerse las piernas. Recójase y cubra el cabello largo.
- ▶ **Cuerda de nylon:** Mantenga la cara, las manos y los pies lejos de la cuerda de nylon giratoria en todo momento.
- ▶ **La cuerda giratoria realiza una función de corte:** Tenga precaución al podar alrededor de pantallas y plantas que desea.
- ▶ **Mantenga alejados a todos los espectadores:** A una distancia segura, especialmente a los niños
- ▶ **Advertencia importante:** Al utilizar la herramienta como bordeadora, las piedras, las piezas de metal y otros objetos pueden ser arrojados a alta velocidad por la acción de la cuerda. La herramienta y el protector están diseñados para reducir el peligro.
- ▶ **Asegúrese de que las demás personas y mascotas estén a no menos de 30m (100 pies) de distancia.**
- ▶ **Para reducir el riesgo de lesiones por repercusión (rebote), trabaje lejos de cualquier objeto sólido cercano, como pared, escalones, piedras grandes, árboles, etc.** Tenga suma precaución al trabajar cerca de objetos sólidos y, cuando sea necesario, pade o recorte los bordes en forma manual.
- ▶ **Evite el arranque accidental:** Nunca transporte la herramienta enchufada con el dedo en el interruptor.
- ▶ **No fuerce la herramienta:** A una velocidad más rápida de la velocidad para la que fue diseñada para cortar en forma eficaz.
- ▶ **Utilice la herramienta adecuada:** No utilice esta herramienta para un trabajo diferente a aquellos para los que fue diseñada.
- ▶ **No se estire:** Conserve el equilibrio adecuado y manténgase parado correctamente en todo momento.
- ▶ **No tire del cable:** No jale el cable de la fuente de energía. Mantenga el cable alejado del calor, el aceite y los bordes afilados.
- ▶ **Daño a la unidad:** Si golpea la herramienta o ésta se atasca con un objeto extraño, deténgala de inmediato, desenchúfela, verifique que no se haya dañado y repare cualquier daño antes de seguir utilizándola. No opere la herramienta si la bobina o el carrete están dañados.
- ▶ **Daños del cable:** Mantenga el cable de alimentación lejos de la cuerda giratoria. Si daña el cable, desenchúfelo de la fuente de alimentación antes de mover la herramienta o examinar el cable. un cable dañado debe reemplazarse antes de utilizarlo.
- ▶ **Desconecte la herramienta:** Cuando no la utilice, al reemplazar la cuerda o antes de limpiarla.
- ▶ **Evite las condiciones ambientales peligrosas:** No utilice herramientas eléctricas en lugares húmedos o mojados. Siga todas las instrucciones incluidas en este manual de instrucciones para una operación adecuada de la herramienta. No utilice la herramienta bajo la lluvia.
- ▶ **No opere herramientas eléctricas portátiles en atmósferas gaseosas o explosivas:** Los motores de estas herramientas normalmente chispean, y las chispas pueden encender los vapores.

- ▶ **Guarde las herramientas que no se utilicen en el interior:** Cuando no las utilice, las herramientas deben guardarse en un lugar seco, alto o bajo llave, fuera del alcance de los niños.
- ▶ **La protección del interruptor de corte por falla a tierra (GFCI) debe aplicarse a los circuitos o los tomacorrientes que se utilizarán en electrodomésticos para jardín:** Hay tomacorrientes con protección GFCI incorporada y pueden utilizarse para tomar esta medida de protección.
- ▶ **Fije el cable de prolongación:** Utilizando el dispositivo de retención del cable.
- ▶ **Esté alerta:** Fíjese en lo que está haciendo. Use el sentido común. No opere la herramienta si está cansado.
- ▶ **Conserve las herramientas adecuadamente:** Siga las instrucciones en la sección de mantenimiento. Inspeccione los cables prolongadores periódicamente y reemplácelos si están dañados. Mantenga los mangos secos, limpios y libres de aceite y grasas.
- ▶ **Verifique las piezas averiadas:** Antes de volver a utilizar la herramienta, se debe controlar cualquier protección u otra pieza que esté averiada para determinar si funcionará correctamente y realizará la función para la que fue diseñada. Verifique la alineación y la sujeción de las piezas móviles, la rotura de piezas, el montaje y cualquier otra condición que pueda afectar el funcionamiento. Cualquier protección u otra pieza que esté dañada debe ser reparada correctamente o reemplazada por un centro de mantenimiento autorizado, a menos que este manual indique otra cosa.

△ **¡Advertencia!** Al realizar el mantenimiento de las herramientas con doble aislamiento, utilice sólo piezas de repuesto idénticas. Repare o reemplace los cables dañados.

△ **¡Advertencia!** Para evitar el riesgo de descargas eléctricas, sólo utilice con un cable de prolongación adecuado para uso en exteriores. Siempre conecte los cables prolongadores a una línea con fusible o a una protegida por un interruptor de circuitos.

△ **¡Precaución!** Cuando efectúe servicio a herramientas con doble aislamiento, **UTILICE PARTES DE REEMPLAZO IDÉNTICAS.** Repare o reemplace los cordones eléctricos dañados.

ADVERTENCIAS ESPECÍFICAS PARA BORDEADORAS

- ▶ **Mantenga todas las partes del cuerpo lejos de los hilos de corte. No trate de quitar el material**

que se esté cortando ni el material que se cortara cuando las láminas estén en movimiento.

Cerciórese de que el interruptor este apagado cuando exista material atascado. Un momento de inatención mientras que la bordeadora este en funcionamiento puede provocar daños corporales serios.

- ▶ **Transporte la bordeadora por el o los mangos con la lámina cortadora detenida. Cuando transporte o almacene la cortadora de césped siempre proteja la cubierta cortante con el dispositivo apropiado.** Se reducirán posibles daños corporales con la bordeadora.
- ▶ **Guarde el cable lejos del área de corte.** Durante la operación, el cable se puede ocultar en arbustos y se puede cortar accidentalmente por la acción de los hilos.
- ▶ **Tenga cuidado de no exponer esta herramienta a la lluvia.**
- ▶ **Desconecte el enchufe inmediatamente si el cable de alimentación esta dañado o cortado.**

Consejos adicionales:

- ▶ Comprobar el césped para saber si hay objetos extraños como por ejemplo cercas de alambres.
- ▶ Se recomienda el uso de un dispositivo de corriente residual que se active a 30mA o menos.
- ▶ Se debe sostener la bordeadora correctamente, por ejemplo con ambas manos según el manual de instrucciones.

INSTRUCCIONES DE SEGURIDAD ADICIONALES PARA PODADORAS/ BORDEADORAS

△ **¡Advertencia!** Una vez apagado el motor, los elementos que se están cortando continuarán girando.

- ▶ Familiarícese con los controles y el uso correcto del aparato.
- ▶ Antes de utilizar el cable de alimentación y el cable de extensión, compruebe que no están dañados, gastados o deteriorados. Si se daña un cable mientras utiliza el producto, desconecte el cable de la red eléctrica inmediatamente. **No toque el cable sin haberlo desconectado previamente de la red eléctrica.**
- ▶ No utilice el aparato si los cables están dañados o desgastados.
- ▶ Utilice calzado resistente para proteger los pies.
- ▶ Vista pantalones largos para proteger las piernas.
- ▶ Antes de utilizar el aparato, compruebe que la zona que vaya a cortar no tenga ramas, piedras, alambres o ningún otro obstáculo.
- ▶ Utilice el aparato solamente en posición vertical, con la línea de corte cerca del suelo. No conecte nunca el aparato en otra posición.

- ▶ Mueva lentamente el aparato cuando lo utilice. Tenga en cuenta que el césped recién cortado está húmedo y resbaladizo.
- ▶ No trabaje en pendientes pronunciadas. Trabaje en sentido transversal a la pendiente, no hacia arriba o abajo.
- ▶ Nunca cruce caminos de grava ni carreteras mientras el aparato está en funcionamiento.
- ▶ Nunca toque la línea de corte mientras el aparato está en funcionamiento.
- ▶ No deposite el aparato hasta que la línea de corte se detenga por completo.
- ▶ Utilice únicamente el tipo de línea de corte apropiado. Nunca utilice líneas de corte o sedales de metal.
- ▶ Tenga cuidado de no tocar la hoja de la línea de corte.
- ▶ Tenga sumo cuidado en mantener el cable de alimentación lejos de la línea de corte. Tenga cuidado con la posición del cable en todo momento.
- ▶ Mantenga las manos y los pies alejados de la línea de corte en todo momento, especialmente al encender el motor.
- ▶ Antes de utilizar el aparato y después de cualquier impacto, compruebe si hay señales de desgaste o daños y repárelos si fuera necesario.
- ▶ Nunca utilice el aparato con protectores dañados o que no estén colocados en su lugar.
- ▶ Tome precauciones contra las lesiones causadas por cualquier dispositivo colocado para cortar la línea de filamentos. Después de prolongar una nueva línea de corte, coloque de nuevo el aparato en su posición normal de funcionamiento antes de encenderlo.
- ▶ Asegúrese siempre de que las ranuras de ventilación no tengan restos.
- ▶ No utilice el cortacésped (cortasetos) si los cables están dañados o desgastados.

ADVERTENCIAS ADICIONALES PARA PODADORAS/BORDEADORAS

- ▶ **Mantenga la herramienta eléctrica mediante las superficies de agarre aisladas, cuando realice una operación donde el accesorio de corte pueda entrar en contacto con el cableado escondido o con su propio cable.** El accesorio de corte que haga contacto con un cable "vivo", puede exponer las partes de metal de la herramienta eléctrica viva y podría el operador tener una descarga eléctrica.
- ▶ **El dispositivo no se pretende que lo utilicen personas (incluyendo niños) con capacidades físicas reducidas, capacidades sensoriales o mentales, o falta de experiencia y conocimiento, a menos que hayan recibido supervisión o instrucciones con relación al uso del dispositivo por una persona responsable de su seguridad.**

Utilizar un cable de extensión

Cables de extensión no deberán ser más ligeros que:

- ▶ Si está aislada con goma, el cable flexible protegido de goma dura ordinaria (designación de código 60245 IEC 53);
- ▶ Si está aislado con cloruro de polivinilo, el cable flexible protegido de cloruro de polivinilo ordinario (designación del código 60227 IEC 53).

Siempre utilice un cable de extensión aprobado adecuado para la entrada de energía de esta herramienta. Antes de utilizarlo, inspeccione el cable de extensión para ver señales de daño, desgaste y envejecimiento. Reemplace el cable de extensión si está dañado o defectuoso. Cuando utilice un cable de extensión en un riel, siempre desenrolle el cable completamente. Utilizar un cable de extensión no adecuado para la entrada de energía de la herramienta o que esté dañado o defectuoso puede resultar en un riesgo de incendio y descarga eléctrica. Se recomienda que el cable de extensión tenga una longitud máxima de 25m. No utilice cables de extensiones múltiples.

- ▶ Antes del uso verifique el suministro y el cable de extensión para detectar señales de daño o envejecimiento. Si el cable se daña durante el uso, desconecte el cable del suministro inmediatamente.
- ▶ **Nota:** No toque el cable antes de desconectar el suministro. No utilice la recortadora de línea si el cable está dañado o desgastado.
- ▶ Mantenga el cable de extensión lejos de la línea de corte.
- ▶ Utilice la Podadora/Bordeadora de línea solamente con luz de día o una buena luz artificial.
- ▶ Nunca opere la Podadora/Bordeadora de línea con guardas dañadas o sin guardas en su lugar.
- ▶ Conecte solamente la Podadora/Bordeadora de línea cuando sus manos y pies estén lejos de la cabeza de corte.
- ▶ Nunca adapte cuchillas de corte de metal.
- ▶ Utilice solamente las partes y accesorios de reemplazo recomendados por el fabricante.
- ▶ Siempre desconecte la Podadora/Bordeadora de línea de la energía principal cuando deje sin atención la recortadora de línea.
- ▶ Desconecte la Podadora/Bordeadora de línea de la energía principal antes de llevar a cabo el mantenimiento o trabajo de limpieza.
- ▶ Inspeccione y mantenga regularmente la Podadoras/Bordeadoras de línea. Haga que solamente un reparador autorizado repare la recortadora de línea.
- ▶ Tenga cuidado contra lesiones de la cuchilla o cuchillas adaptadas para cortar la longitud de la línea de corte. Después de extender la nueva línea de corte, siempre regrese la Podadora/Bordeadora de línea a su posición de operación normal antes de conectarla.

- ▶ Cuando no esté en uso, almacene la Podadoras/Bordeadoras de línea fuera del alcance de los niños.
- ▶ Coloque la cabeza de la cortadora lejos de usted, otras personas y animales cuando esté conectada la energía a la Podadora/Bordeadora de línea (especialmente durante la operación).
- ▶ Desconecte la energía cuando cargue carretes o corte el césped de debajo de la guarda.
- ▶ Desconecte la energía de la Podadora/Bordeadora de línea antes de realizar cualesquier ajustes.
- ▶ Utilice ambas manijas.
- ▶ Mantenga las aperturas de ventilación libres de desechos. Mantenga las manijas frías, limpias y libres de aceite y grasa.
- ▶ Nunca llegue a la parte abajo de la Podadoras/Bordeadoras de línea (el área de la línea de corte) hasta que se detenga completamente y se haya desconectado la energía.

CABLE DE EXTENSIÓN

Asegúrese que su cordón de extensión esté en buenas condiciones. Cuando emplee una extensión asegúrese que tenga el calibre adecuado por seguridad y para evitar pérdidas de potencia y sobrecalentamiento. La tabla muestra el calibre correcto que debe utilizarse de acuerdo con la longitud y el amperaje indicado en la placa de identificación de la herramienta.

Si tiene dudas, utilice el calibre siguiente. Mientras más pequeño sea el número del calibre, mayor será éste.

Calibre mínimo para cables de extensión				
Voltios		Longitud del cable en metros		
120V	0 - 7,6	7,6 - 15,2	15,2 - 30,4	30,4 - 45,7
220V	0 - 15,2	15,2 - 30,4	30,4 - 60,9	60,9 - 91,4
Amperios		Calibre del cable		
Más de	No más de			
0 - 6 A	18	16	16	14
6 - 10 A	18	16	14	12
10 - 12 A	16	16	14	12
12 - 16 A	14	12	No recomendado	

CARACTERÍSTICAS (Fig. A)

1. Mango principal
2. Interruptor de Encendido/Apagado
3. Bloqueo de cable
4. Mango auxiliar
5. Guarda de seguridad
6. Cabezal de la podadora

ENSAMBLAJE

⚠ **Advertencia!** Antes de ensamblar, asegúrese que la Podadora/Bordeadora de línea está desconectada y apagada.

⚠ **Advertencia!** El protector siempre debe estar instalado en la herramienta para proteger al usuario.

1. Coloque el centro abierto del protector sobre la cabeza de alimentación de la cuerda (Fig. B).
2. Deslice el protector en la ranura proporcionada y ajuste los tornillos (suministrados) en el protector completamente, como se muestra en la Fig. C.
3. El protector no está diseñado para ser retirado después de su instalación.
4. Una vez instalado, retire la cubierta de la hoja de corte de la cuerda ubicada en el extremo del protector.
5. Presione el botón y mueva el tubo hacia arriba o abajo, como se muestra en la Fig. I, para ajustar la longitud del tubo.
6. Fije el cable prolongador con el dispositivo de retención del cable como se muestra en la Fig. D.

⚠ **Advertencia!** Antes de ensamblar, asegúrese que la Podadora/Bordeadora de línea está desconectada y apagada.

OPERACIÓN

⚠ **Advertencia!** La Podadora/Bordeadora de línea opera durante unos cuantos segundos después de que se ha apagado. Deje que el motor llegue a un paro completo antes de apagar la herramienta.

⚠ **Precaución!** Inspeccione el área que desea podar y retire cualquier cable, alambre y demás objetos afilados que puedan atascarse en la cuerda o el carrete giratorio. Tenga especial precaución para evitar que los cables se doblen hacia afuera del trayecto de la herramienta, como las púas en la base de un alambre de púas.

- ▶ Con la unidad encendida, gire lentamente la podadora de lado a lado como se muestra en la Fig. F.
- ▶ Para convertir la herramienta en bordeadora de mantenimiento, desenchufe la unidad de la fuente de alimentación. Tire suavemente del extremo del cable y colóquelo en su lugar como se muestra en la Fig. H. Presione el botón y gire el tubo 180° como se muestra en la Fig. G. La herramienta se bloqueará en la posición de bordeadora. La unidad viene con la posición para bordear.
- ▶ Para operar como bordeadora de mantenimiento, coloque la podadora por encima de la superficie como se muestra en la Fig. H.

- ▶ Para volver a la posición de podadora al desenchufar la unidad de la fuente de alimentación, presione el botón y gire el tubo 180° nuevamente. La herramienta se bloqueará en la posición de podadora. Al utilizar la herramienta, coloque la guía del borde del cable en la posición original, fuera del trayecto.

Alimentación de la cuerda

La podadora utiliza una cuerda de nylon **REDONDA** de 2mm (0,080") de diámetro para cortar césped y malezas con rapidez y facilidad. Durante el uso, las puntas de las cuerdas de nylon se deshilarán y desgastarán, y la bobina de la cuerda de alimentación automática especial se autoalimentará y recortará la cuerda para proporcionar una punta nueva. La cuerda de corte se desgastará más rápido y necesitará más alimentación si el corte o el borde se realiza cerca de aceras u otras superficies abrasivas, o si se cortan malezas más espesas. El mecanismo avanzado de alimentación automática de la cuerda detecta cuándo se necesita más cuerda de corte y alimenta y corta la longitud correcta de cuerda según sea necesario. No deje caer la unidad al intentar alimentar una cuerda ni por algún otro motivo.

LIMPIEZA DE ATASCOS Y CUERDAS ENREDADAS

De vez en cuando, especialmente al cortar malezas espesas o frondosas, la bobina de alimentación de la cuerda puede atascarse con ramas y otros materiales. Para limpiar el atasco, siga los pasos descritos a continuación.

1. Desenchufe la podadora.
2. Presione las lengüetas de liberación en la tapa de la bobina de la cuerda como se muestra en la **Fig. J** y jale la tapa hacia afuera en línea recta para retirarla.
3. Retire el carrete de cuerdas de nylon y limpie cualquier cuerda dañada o polvo del área del carrete. **(NO DEBE RETIRAR EL TORNILLO DEL ANILLO CENTRAL PARA RETIRAR EL CARRETE).**
4. Coloque el carrete y la cuerda en la cubierta dentro de las ranuras suministradas como se muestra en la **Fig. K**.
5. Inserte el extremo de la cuerda a través de los orificios adecuados de la bobina del carrete. Jale el exceso de cuerda hasta extraerlo hacia afuera de las ranuras de retención, como se muestra en la **Fig. L**.
6. Presione el carrete **SUAVEMENTE** y gírelo hasta que sienta que está fijo en su lugar y luego, empújelo para ajustarlo. (Cuando esté fijo, el carrete podrá moverse algunos grados a la izquierda y a la derecha con libertad). Tenga cuidado para evitar que la cuerda quede atrapada bajo el carrete.
7. Calce nuevamente la tapa de la bobina como se muestra en la **Fig. M** oprimiendo las lengüetas y presionando en la cubierta del carrete.

Nota: Asegúrese de que la cubierta esté en la posición correcta, debe escuchar dos chasquidos para asegurarse de que las dos lengüetas estén correctamente ubicadas. Encienda la herramienta. En algunos segundos o menos, escuchará que la cuerda de nylon se cortará automáticamente a la longitud adecuada.

RETIRE Y REEMPLACE

⚠ **¡Advertencia!** Antes de realizar este cambio, asegúrese que esté apagada y desconectada Podadoras/Bordeadoras.

REEMPLAZO DEL CARRETE O LA CUERDA (Use solamente cuerdas de 2mm (0,08") de diámetro)

1. Desenchufe la podadora. Presione las lengüetas de liberación en la tapa de la bobina de la cuerda como se muestra en la **Fig. J** y jale la tapa hacia afuera en línea recta para retirarla.
2. Retire el carrete de la herramienta, y retire y deseche toda la cuerda en el carrete.
3. Elija la **OPCIÓN 1** o la **OPCIÓN 2**.

OPCIÓN 1: CARRETE DE REPUESTO ACCESORIO

Utilice el carrete de repuesto BLACK+DECKER modelo No DF-080. Instale siguiendo las instrucciones en "REEMPLAZO DEL CARRETE O LA CUERDA" No 1 a No 6, deseche el carrete anterior para el Paso 3 y utilice el nuevo carrete en los pasos subsiguientes.

OPCIÓN 2: REBOBINADO DEL CARRETE CON LA CUERDA DE PAQUETE

La cuerda de paquete para la podadora/bordeadora está disponible a un costo adicional en su distribuidor local o en el Centro de mantenimiento de BLACK+DECKER. Instale siguiendo las instrucciones en "REEMPLAZO DEL CARRETE O LA CUERDA" No 1 a No 6, a través de los pasos para el Paso 3.

(Utilice cuerdas REDONDAS de 2 mm [0,08"] de diámetro)

- a. El carrete de la cuerda para este producto posee dos (2) áreas de bobinado para la cuerda. Bobine la cuerda en un área primero y luego en la otra.
- b. Superponga la línea de nylon aproximadamente 19 mm (3/4") desde el extremo para formar un "gancho" como se muestra en la **Fig. N**. Introduzca el extremo de la línea con forma de gancho en la ranura interna del carrete.
- c. Bobine suavemente y en forma uniforme la cuerda de paquete en el carrete en la dirección de la flecha en el carrete hasta que la cuerda se acumule en las muescas del borde del carrete. No rellene en exceso el carrete. Haga lo mismo para la otra área de bobinado.

- Coloque el carrete y la cuerda en la cubierta del carrete que contiene las cuerdas dentro de las ranuras suministradas como se muestra en la **Fig. K**.
- Inserte los extremos de la cuerda a través de los orificios de la bobina del carrete. Jale el exceso de cuerda hasta extraerlo hacia afuera de las ranuras de retención, como se muestra en la **Fig. L**.
- Presione el carrete **SUAVEMENTE** y gírelo hasta que sienta que está fijo en su lugar y luego, empujelo para ajustarlo. (Cuando esté fijo, el carrete podrá moverse algunos grados a la izquierda y a la derecha con libertad). Tenga cuidado para evitar que la cuerda quede atrapada bajo el carrete.
- Calce nuevamente la tapa de la bobina como se muestra en la **Fig. M** oprimiendo y presionando en la cubierta del carrete. **Nota:** Asegúrese de que la cubierta esté en la posición correcta, debe escuchar dos chasquidos para asegurarse de que las dos lengüetas estén correctamente ubicadas. Encienda la herramienta. En algunos segundos o menos, escuchará que la cuerda de nylon se cortará automáticamente a la longitud adecuada.

MANTENIMIENTO

△ **¡Advertencia!** Antes de realizar este cambio, asegúrese que esté apagada y desconectada Podadoras/Bordeadoras.

Mantenimiento y Almacenamiento

- Desconectar siempre la máquina de la alimentación de energía eléctrica (p.e. remover la ficha del toma de alimentación) antes de proceder a la limpieza o mantenimiento.
- Utilizar únicamente partes y accesorios recomendados por el fabricante.
- Inspeccionar y mantener la máquina regularmente. La máquina debe ser reparada únicamente por personal autorizado.
- Cuando no se use la máquina, almacenar en un lugar alejado del alcance de los niños.

△ **¡Advertencia!** Para evitar lesiones graves, apague y desenchufe la herramienta antes de realizar cualquier tipo de mantenimiento.

- Mantenga limpias las ranuras de admisión de aire (**Fig. N**) para evitar el sobrecalentamiento.
- La cuerda de la podadora puede secarse con el tiempo. Para conservar la cuerda en óptimas condiciones, guarde los carretes pre-enrollados de repuesto o la cuerda en paquete en una bolsa sellada de plástico con una cucharada de agua.
- Las piezas de plástico pueden limpiarse utilizando jabón suave y un paño húmedo.

- La cortadora de cuerda en el extremo del protector puede perder filo con el tiempo. Se recomienda mantener periódicamente el filo de la hoja con una lima.

△ **¡Importante!** Para garantizar la **SEGURIDAD** y la **CONFIABILIDAD** del producto, la reparaciones, el mantenimiento y los ajustes deberán efectuarse en centros de servicio autorizado u otras organizaciones de servicio calificado, que utilicen siempre refacciones idénticas.

ACCESORIOS

La línea de repuesto está a su disposición (con costo extra) con su distribuidor local, o en los centros de servicio BLACK+DECKER. Se incluye una lista de centros de servicio con su herramienta.

Los accesorios recomendados para su herramienta se muestran en este manual. El empleo de cualquier otro accesorio o dispositivo puede ser peligroso.

No. Cat.DF-080 Carrete de repuesto con 9,1m (30 pies) de línea de Nylon.

△ **¡Precaución!** Únicamente utilice los accesorios recomendados para su orillador. El empleo de cualquier otro dispositivo o accesorio puede ser peligroso. Use únicamente línea de nylon monofilamento de 2,0mm (0,080") de diámetro.

PROTECCIÓN DEL MEDIO AMBIENTE



Separación de desechos. Este producto no debe desecharse con la basura doméstica normal. Si llega el momento de reemplazar su producto BLACK+DECKER o éste ha dejado de tener utilidad para usted, no lo deseche con la basura doméstica normal. Asegúrese de que este producto se deseche por separado.



La separación de desechos de productos usados y embalajes permite que los materiales puedan reciclarse y reutilizarse. La reutilización de materiales reciclados ayuda a evitar la contaminación medioambiental y reduce la demanda de materias primas. La normativa local puede ofrecer la separación de desechos de productos eléctricos de uso doméstico en centros municipales de recogida de desechos o a través del distribuidor cuando adquiere un nuevo producto.

INFORMACIÓN DE SERVICIO

Todos los Centros de Servicio de BLACK+DECKER cuentan con personal altamente capacitado dispuesto a brindar a todos los clientes un servicio eficiente y confiable en la reparación de herramientas eléctricas. Para mayor información acerca de nuestros centros de servicio autorizados y si necesita consejo técnico, reparaciones o piezas de repuesto originales de fábrica, comuníquese a su oficina local o visítenos en www.BlackandDecker-la.com

ESPECIFICACIONES	GL1000
Potencia	900 W
Voltaje	
AR	220 V ~ 50 Hz
Velocidad sin carga	7200/min (rpm)
Diámetro de corte	35 cm (14")
Tipo de alimentación	Automático
Peso	3,1 kg (6,9 lbs)
Carrete de repuesto	DF-080
Diámetro de la cuerda	2 mm (0,080")

Solamente para propósito de Argentina:

Importa y Distribuye: Black & Decker Argentina S.A.

Pacheco Trade Center

Colectora Este de Ruta Panamericana

Km. 32.0 El Talar de Pacheco

Partido de Tigre

Buenos Aires (B1618FBQ)

República de Argentina

CUIT: 33-65861596-9

Tel.: (011) 4726-4400

Hecho en China

N534972

05/08/2017

