

BLACK & DECKER DVA315J ORIGINAL INSTRUCTIONS MANUAL

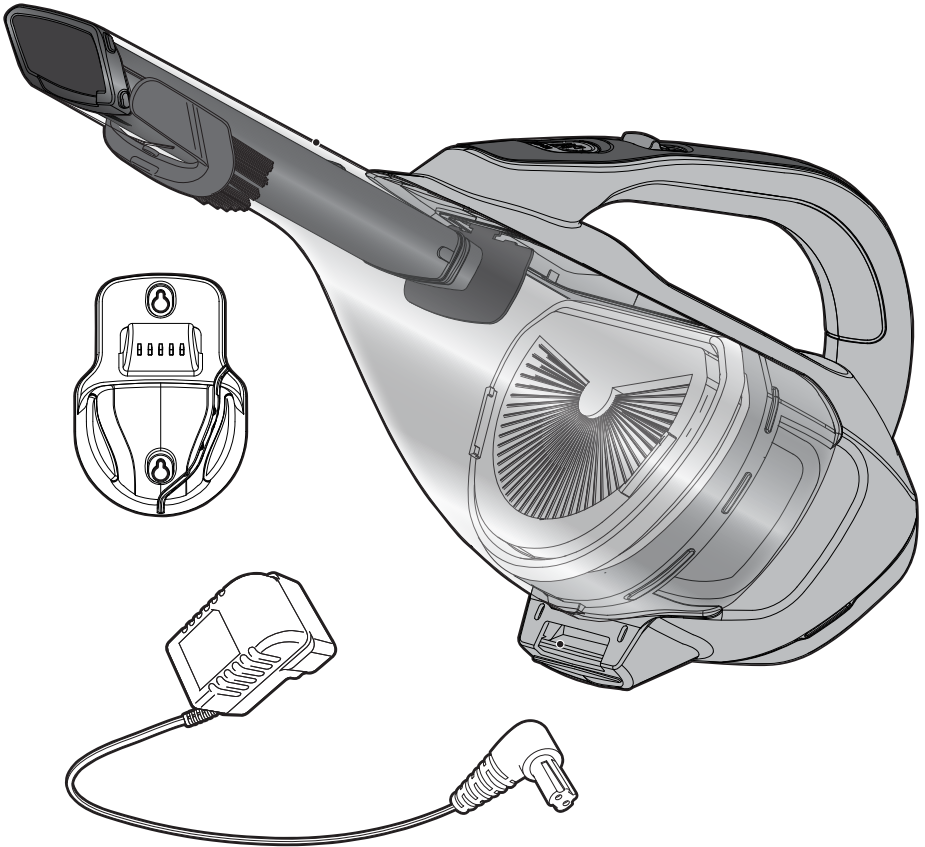

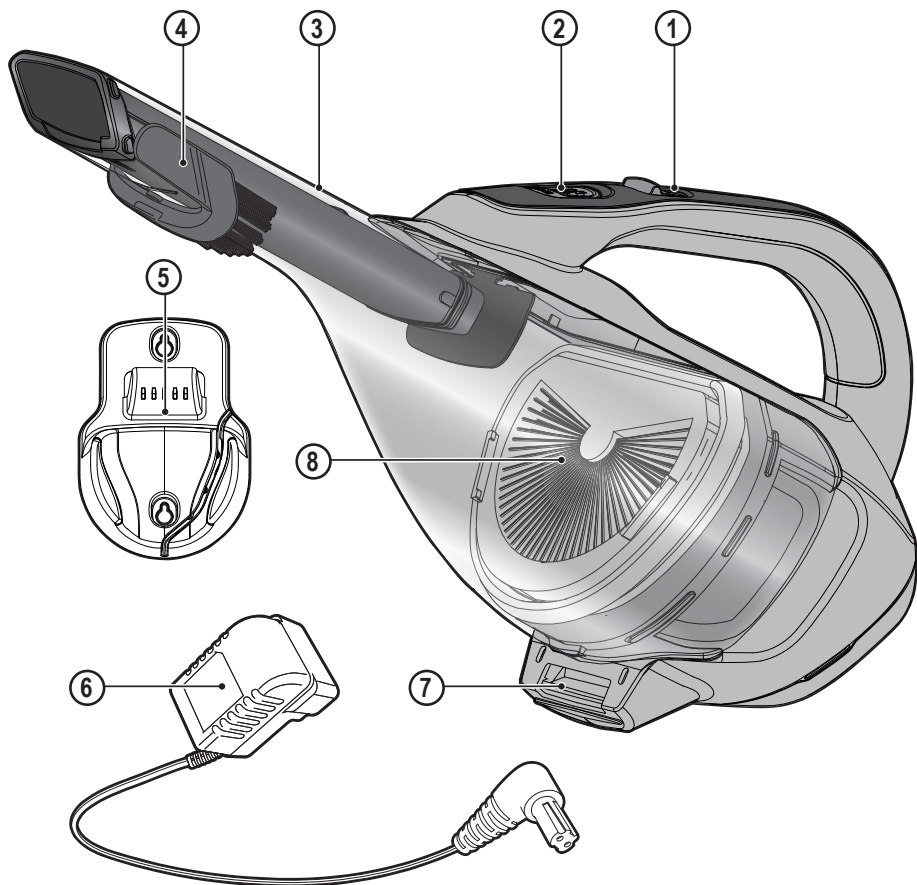

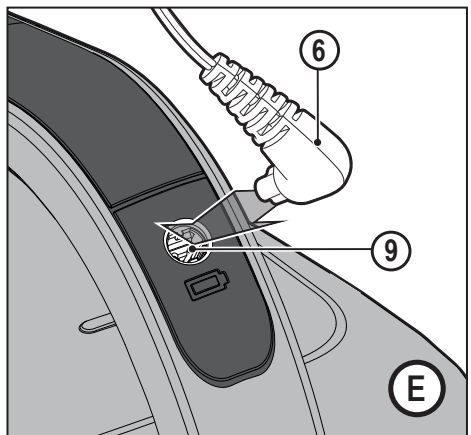

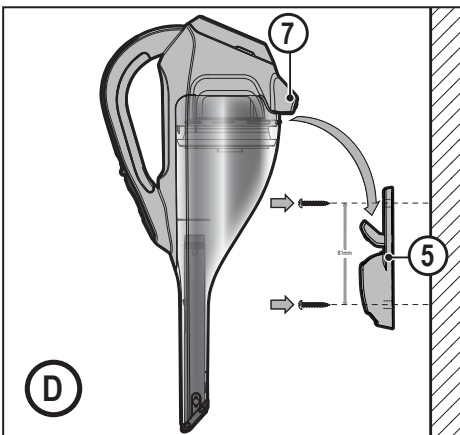
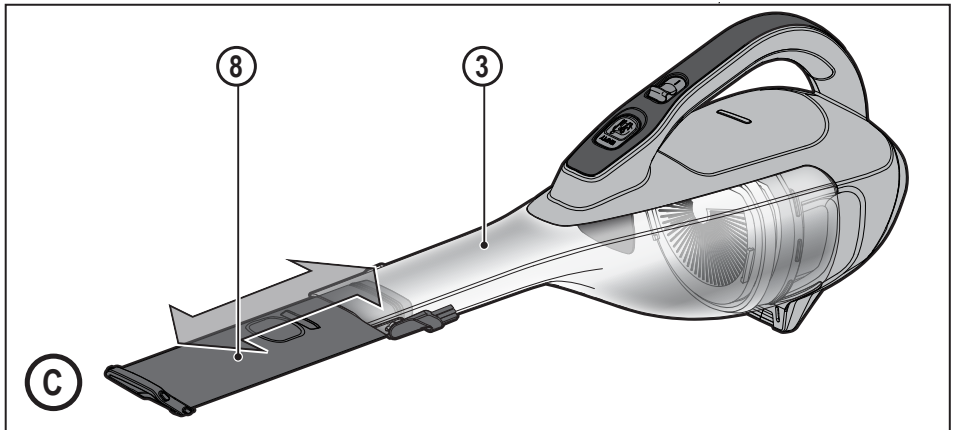
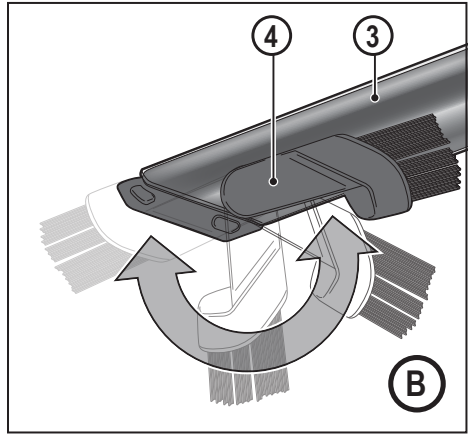
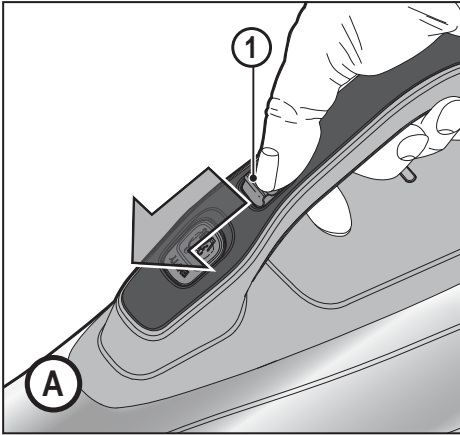

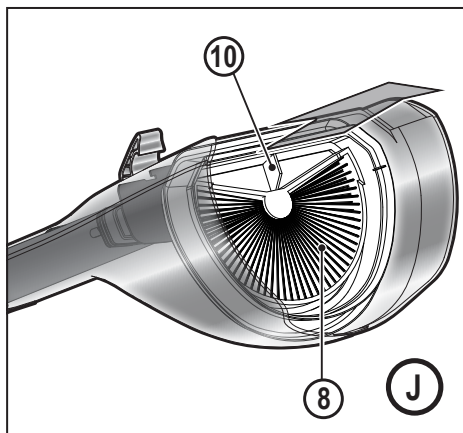
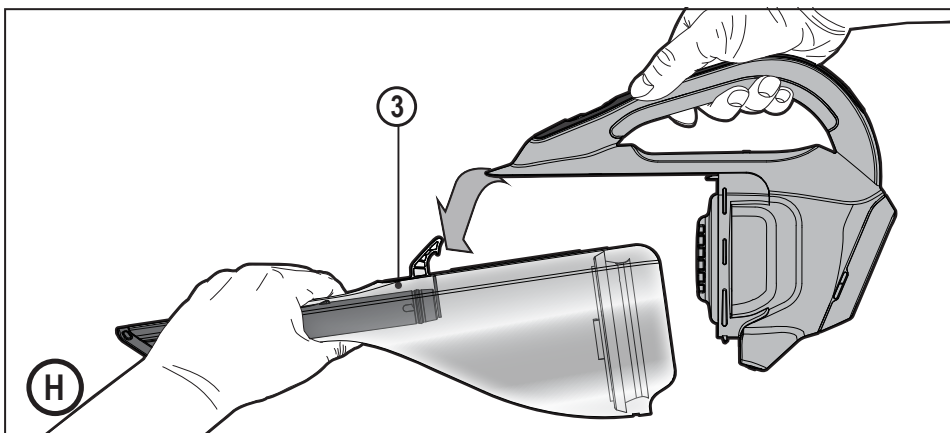
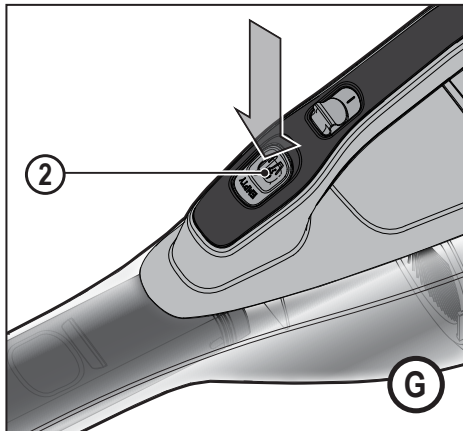
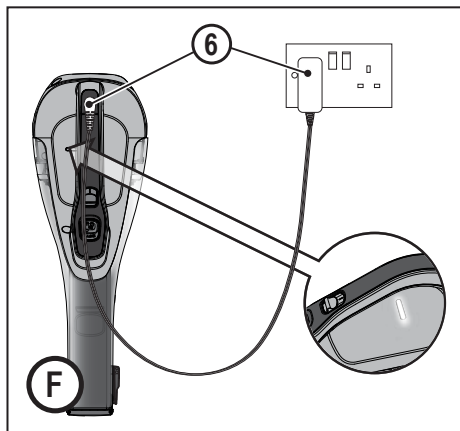

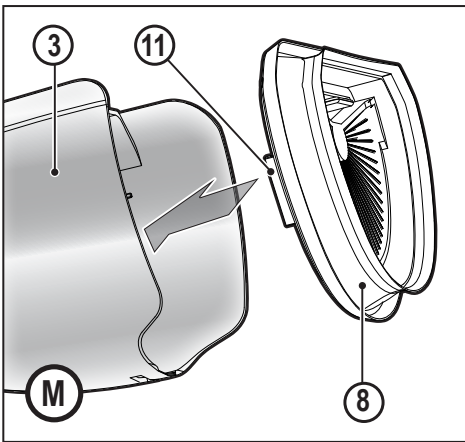
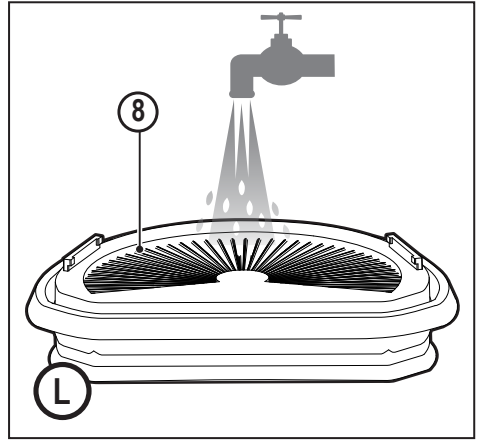
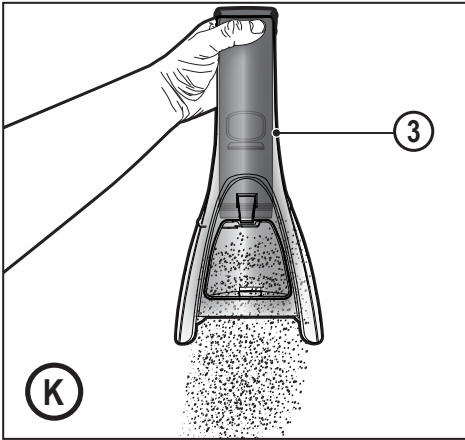

Safety instructions

Warning! Read all safety warnings and all instructions.

Failure to follow the warnings and instructions listed below may result in electric shock, fire and/or serious injury.

- The intended use is described in this manual. The use of any accessory or attachment or the performance of any operation with this appliance other than those recommended in this instruction manual may present a risk of personal injury.
- Retain this manual for future reference.

Intended use

Your BLACK+DECKER DVA315J and DVA320J Dustbuster® hand-held vacuum cleaners have been designed for vacuum cleaning purposes. These appliances are intended for household use only.

Read all of this manual carefully before operating the appliance.

Using your appliance

- Do not use the appliance to pick up liquids or any materials that could catch fire.
- Do not use the appliance near water.
- Do not immerse the appliance in water.
- Never pull the charger lead to disconnect the charger from the socket. Keep the charger lead away from heat, oil and sharp edges.
- This appliance can be used by children aged from 8 years and above and persons with reduced physical, sensory or mental capabilities or lack of experience and knowledge if they have been given supervision or instruction concerning use of the appliance in a safe way and understand the hazards involved. Children shall not play with the appliance. Cleaning and user maintenance shall not be made by children without supervision.

Additional safety instructions

After use

- Unplug the charger before cleaning the charger or charging base.
- When not in use, the appliance should be stored in a dry place.
- Children should not have access to stored appliances.

Inspection and repairs

Before use, check the appliance for damaged or defective parts. Check for breakage of parts, damage to switches and any other conditions that may affect its operation.

- Do not use the appliance if any part is damaged or defective.

- Have any damaged or defective parts repaired or replaced by an authorized repair agent.
- Regularly check the charger lead for damage. Replace the charger if the lead is damaged or defective.
- Never attempt to remove or replace any parts other than those specified in this manual.

Residual risks

Additional residual risks may arise when using the tool which may not be included in the enclosed safety warnings. These risks can arise from misuse, prolonged use etc. Even with the application of the relevant safety regulations and the implementation of safety devices, certain residual risks can not be avoided. These include:

- Injuries caused by touching any rotating/moving parts.
- Injuries caused when changing any parts, blades or accessories.
- Injuries caused by prolonged use of a tool. When using any tool for prolonged periods ensure you take regular breaks.
- Impairment of hearing.
- Health hazards caused by breathing dust developed when using your tool (example:- working with wood, especially oak, beech and MDF.)

Chargers

Your charger has been designed for a specific voltage. Always check that the mains voltage corresponds to the voltage on the rating plate.

Warning! Never attempt to replace the charger unit with a regular mains plug.

- Use your BLACK+DECKER charger only to charge the battery in the appliance with which it was supplied. Other batteries could burst, causing personal injury and damage.
- Never attempt to charge nonrechargeable batteries.
- If the supply cord is damaged, it must be replaced by the manufacturer or an authorised BLACK+DECKER Service Centre in order to avoid a hazard.
- Do not expose the charger to water.
- Do not open the charger.
- Do not probe the charger.
- The appliance/battery must be placed in a well ventilated area when charging.

Electrical safety

Symbols on the charger



Read all of this manual carefully before using the appliance.



This tool is double insulated; therefore no earth wire is required. Always check that the power supply corresponds to the voltage on the rating plate.



The charger is intended for indoor use only.

Labels on appliance

The following symbols appear on this appliance along with the date code.



Read all of this manual carefully before using the appliance



Only use with charger S003AQ-15

Features

This tool includes some or all of the following features.

1. On/off power switch
2. Dust chamber release button
3. Dust chamber
4. Flip down brush
5. Wall bracket
6. Charger
7. Hanging attachment

Use

Switching on and off (Fig. A)

- Push the On/off power switch (1) to the forward position to turn on the unit.
- Returning the On/off power (1) switch will turn the unit off.

Flip down brush (Fig. B)

- Flip the brush attachment (4) into position as shown in figure B.

Using the pull out crevice tool (Fig. C)

- Extend the crevice tool (8) as shown in figure C, until it clicks in place.

Note: The flip down brush (4) can only be utilised when the crevice tool is in the retracted position.

Fitting the wall bracket (Fig. D)

- Fit the wall bracket (5) to a suitable wall (preferably near a power outlet) using the screws provided.
- The unit can then be stored, when not in use, or during the charging procedure, utilising the hanging attachment (7).

Charging (Fig. E, F)

- Place the charger (6) into the charging port (9) on the handle of the unit as shown in figure E.

- Place the charging plug into a power outlet and switch on as shown in figure F. The charger LED will light.

Cleaning the filters (Fig. G, H, I, J, K)

- Press the dust chamber release button (2) as shown in figure G.
- Separate the dust chamber (3) from the motor unit as shown in figure F.
- You can use the easy empty feature as shown in figure I.
- Lift the filter (8) out of the dust chamber (3) using the tab (10) provided.
- Empty the dust bowl (3) by lightly shaking over a suitable container as shown in figure K.
- Rinse out the dust-bowl with warm soapy water.
- Wash the filters with warm soapy water as shown in figure L.
- Allow the filters to dry naturally, using heat may cause the filters to distort.
- Refit the filter (8) into dust chamber (3). Make sure the filter tabs (11) face forward. Never place the filters into the dust chamber backwards.
- Replace the dust chamber onto the motor unit. Make sure the release button (2) clicks into place.

Warning! Before performing any maintenance or cleaning on the appliance, unplug the appliance. From time to time wipe the appliance with a damp cloth.

Do not use any abrasive or solvent-based cleaner. Do not immerse the appliance in water

Maintenance

Your BLACK+DECKER cordless appliance has been designed to operate over a long period of time with a minimum of maintenance. Continuous satisfactory operation depends upon proper tool care and regular cleaning.

Warning! Before performing any maintenance on cordless appliances:

- Run the battery down completely if it is integral and then switch off.
- Unplug the charger before cleaning it. Your charger does not require any maintenance apart from regular cleaning.
- Regularly clean the ventilation slots in your appliance/charger using a soft brush or dry cloth.
- Regularly clean the motor housing using a damp cloth. Do not use any abrasive or solvent-based cleaner.

Replacing the filters

The filters should be replaced every 6 to 9 months and whenever worn or damaged. Replacement filters are available from your BLACK+DECKER dealer (cat. noVPF20)

- Remove the old filters as described above.
- Fit the new filters as described above.

Protecting the environment



Separate collection. This product must not be disposed of with normal household waste.

Should you find one day that your BLACK+DECKER product needs replacement, or if it is of no further use to you, do not dispose of it with other household waste. Make this product available for separate collection.

- BLACK+DECKER provides a facility for recycling BLACK+DECKER products once they have reached the end of their working life. This service is provided free of charge. To take advantage of this service please return your product to any authorised repair agent who will collect them on our behalf.
- You can check the location of your nearest authorised repair agent by contacting your local BLACK+DECKER office at the address indicated in this manual. Alternatively, a list of authorized BLACK+DECKER repair agents and full details of our after-sales service and contact are available on the Internet at: www.2helpU.com.

Technical Data

	DVA315J-B5	DVA320J-B5
Voltage	10.8V	10.8V
Current	1.5Ah	2.0Ah
Watt Hours	16.2Wh	21.6Wh
Weight	0.9Kg	0.9Kg

Warranty

BLACK+DECKER is confident of the quality of its products and offers an outstanding warranty.

This warranty statement is in addition to and in no way prejudices your statutory rights.

If a BLACK+DECKER product becomes defective due to faulty materials, workmanship or lack of conformity, within 24 months from the date of purchase, BLACK+DECKER warranty to replace defective parts, repair products subjected to fair wear and tear or replace such products to ensure minimum inconvenience to the customer unless:

- The product has been used for trade, professional or hire purposes;
- The product has been subjected to misuse or neglect;
- The product has sustained damage through foreign objects, substances or accidents;
- Repairs have been attempted by persons other than authorised repair agents or BLACK+DECKER service staff.

To claim on the warranty, you will need to submit proof of purchase to the seller or an authorised repair agent. You can check the location of your nearest authorised repair agent by contacting your local BLACK+DECKER office at the address indicated in this manual.

Alternatively, a list of authorised BLACK+DECKER repair agents and full details of our after-sales service and contacts are available on the Internet at: www.2helpU.com.

Black and Decker (Overseas) GmbH
PO Box 17164, Dubai, United Arab Emirates

Consignes de sécurité

Avertissement ! Lisez tous les avertissements et toutes les consignes de sécurité. Le non-respect des avertissements et des instructions listés cidessous peut entraîner des chocs électriques, des incendies et/ou de graves blessures.

- Ce manuel décrit la manière d'utiliser l'appareil. L'utilisation d'un accessoire ou d'un équipement ou l'utilisation de cet appareil à d'autres fins que celles recommandées dans ce manuel d'instructions peut présenter un risque de blessures.
- Conservez ce manuel pour pouvoir vous y référer dans le futur.

Utilisation prévue

Votre aspirateur à main BLACK+DECKER DVA315J et DVA320J Dustbuster® a été conçu pour l'aspiration d'éléments secs et légèrement humides. Ces appareils sont exclusivement destinés à un usage domestique.

Avant d'utiliser l'appareil, lisez attentivement ce manuel dans son intégralité.

Utilisation de votre appareil

- N'utilisez pas cet appareil pour aspirer des liquides ou des matériaux qui pourraient prendre feu.
- N'utilisez pas l'appareil à proximité de l'eau.
- Ne plongez pas l'appareil dans l'eau.
- Ne tirez jamais sur le fil du chargeur pour le débrancher. Maintenez le fil du chargeur éloigné de toute source de chaleur, de zones grassieuses et de bords tranchants.
- Cet appareil peut être utilisé par des enfants de 8 ans ou plus et par des personnes aux capacités physiques, mentales ou sensorielles déficientes ou qui manquent d'expérience ou de connaissance s'ils sont supervisés ou ont été formés à l'utilisation sûre de l'appareil et qu'ils sont conscients des risques potentiels. Ne laissez pas les enfants jouer avec l'appareil. Le nettoyage et la maintenance à réaliser par l'utilisateur ne doivent pas être entrepris par des enfants sans surveillance.

Consignes de sécurité supplémentaires

Après l'utilisation

- Débranchez le chargeur avant le nettoyage.
- Quand il n'est pas utilisé, l'appareil doit être rangé dans un endroit sec.
- Rangez les appareils hors de portée des enfants.

Vérification et réparations

Avant utilisation, vérifiez que l'appareil et ses pièces ne sont ni endommagés ni défectueux. Contrôlez l'absence de pièces cassées, d'interrupteurs endommagés et de toutes

autres anomalies susceptibles de nuire au bon fonctionnement de l'appareil.

- N'utilisez pas l'appareil si l'une de ses pièces est endommagée ou défectueuse.
- Faites réparer ou remplacer les pièces défectueuses ou endommagées par un réparateur agréé.
- Vérifiez régulièrement l'état du fil du chargeur. Si le fil est endommagé ou défectueux, remplacez le chargeur.
- Ne tentez jamais de retirer ou de remplacer des pièces autres que celles indiquées dans ce manuel.

Risques résiduels

Certains risques résiduels autres que ceux mentionnés dans les avertissements sur la sécurité peuvent survenir en utilisant l'outil. Ces risques peuvent être provoqués par une utilisation incorrecte, prolongée, etc. Malgré l'application des normes de sécurité pertinentes et la mise en oeuvre de dispositifs de sécurité, certains risques résiduels ne peuvent pas être évités. Ils comprennent :

- Les blessures dues au contact avec les pièces mobiles/en rotation.
- Les blessures dues au changement des pièces, lames ou accessoires.
- Les blessures dues à l'utilisation prolongée d'un outil. Lorsque l'outil est utilisé pendant de longues périodes, assurez-vous de faire des pauses régulières.
- Diminution de l'acuité auditive.
- Risques pour la santé dus à l'inhalation de poussières produites pendant l'utilisation de l'outil (exemple : travail avec du bois, surtout le chêne, le hêtre et les panneaux en MDF).

Chargeurs

Votre chargeur a été conçu pour une tension spécifique. Vérifiez toujours que la tension du réseau électrique correspond à la tension figurant sur la plaque signalétique.

Avertissement ! N'essayez jamais de remplacer le module de charge par une prise secteur ordinaire.

- N'utilisez votre chargeur BLACK+DECKER que pour charger la batterie fournie avec l'appareil. D'autres batteries pourraient exploser et provoquer des blessures et des dommages.
- Ne tentez jamais de recharger des piles non rechargeables.
- Si le câble d'alimentation est endommagé, il doit être remplacé par le fabricant ou par un centre d'assistance BLACK+DECKER agréé afin d'éviter tout accident.
- N'exposez pas le chargeur à l'eau.
- N'ouvrez pas le chargeur.
- Ne sondez pas le chargeur.
- Pour le rechargement, placez l'appareil/la batterie dans un endroit correctement aéré.

Sécurité électrique

Symboles sur le chargeur



Lisez attentivement l'intégralité de ce manuel avant d'utiliser l'appareil.



Cet outil est doublement isolé et ne nécessite donc aucun fil de terre. Assurez-vous toujours que l'alimentation électrique correspond à la tension mentionnée sur la plaque signalétique.



Le chargeur est conçu pour être exclusivement utilisé à l'intérieur.

Étiquettes apposées sur l'appareil

Les symboles qui suivent figurent sur l'appareil avec le code date.



Lisez attentivement et entièrement le manuel avant d'utiliser l'appareil



À n'utiliser qu'avec le chargeur S003AQ-15

Caractéristiques

Cet outil dispose de tout ou partie des éléments suivants.

1. Interrupteur marche/arrêt

2. Bouton de libération du bac à poussières

3. Bac à poussières

4. Brosse rabattable

5. Support mural

6. Chargeur

7. Fixation pour accrocher

Utilisation

Mise en marche et extinction (Fig. A)

- Poussez l'interrupteur Marche/Arrêt (1) vers l'avant pour mettre l'appareil en marche.
- Ramenez l'interrupteur Marche/Arrêt (1) pour éteindre l'appareil.

Brosse rabattable (Fig. B)

- Basculez la brosse (4) en position comme illustré par la figure B.

Utilisation du suceur rétractable (Fig. C)

- Sortez le suceur (8) comme illustré par la figure C, jusqu'à ce qu'il s'enclenche en place.

Remarque : La brosse rabattable (4) ne peut être utilisée que si le suceur est rétracté.

Installation de la fixation murale (Fig. D)

- Installez la fixation murale (5) sur un mur adapté (de préférence près d'une prise de courant) à l'aide des vis fournies.

- L'appareil peut être rangé sur la fixation murale (7), lorsqu'il n'est pas utilisé ou pendant la charge.

Recharge (Fig. E, F)

- Branchez le chargeur (6) dans le port de charge (9) sur le manche de l'appareil, comme illustré par la figure E.
- Branchez la prise du chargeur dans une prise de courant et allumez-le comme illustré par la figure F. Le voyant du chargeur s'allume.

Nettoyage des filtres (Fig. G, H, I, J, K)

- Appuyez sur le bouton de libération du bac à poussières (2), comme illustré par la figure G.
- Séparez le bac à poussières (3) du bloc-moteur, comme illustré par la figure F.
- Vous pouvez utiliser la fonction de vidage facile, comme illustré par la figure I.
- Soulevez le filtre (8) hors du bac à poussières (3) à l'aide de patte (10).
- Videz le bac à poussières (3) en le secouant au-dessus d'une poubelle, comme illustré par la figure K.
- Rincez le bac à poussières avec de l'eau chaude savonneuse. u Lavez les filtres à l'eau chaude savonneuse, comme illustré par la figure L.
- Laissez les filtres sécher naturellement. L'utilisation d'un équipement de chauffage pourraient détendre les filtres.
- Réinstallez le filtre (8) dans le bac à poussières (3). Assurez-vous que les languettes du filtre (11) sont alignées. Ne placez jamais les filtres à l'envers dans le bac à poussières.
- Remplacez le bac à poussières sur le bloc-moteur. Assurez-vous que le bouton de libération (2) s'enclenche bien en place.

Avertissement ! Avant d'effectuer des réparations ou un nettoyage de l'appareil, débranchez-le.

De temps en temps, passez un chiffon humide sur l'appareil. N'utilisez pas de détergents abrasifs ou à base de solvants. Ne plongez pas l'appareil dans l'eau.

Maintenance

Votre appareil BLACK+DECKER sans fil a été conçu pour fonctionner pendant longtemps avec un minimum d'entretien. Le fonctionnement continu et satisfaisant de l'appareil dépend de son bon entretien et de son nettoyage régulier.

Avertissement ! Avant toute intervention de maintenance sur les appareils sans fil :

- Déchargez complètement la batterie si elle est intégrée au système, puis arrêtez l'appareil.
- Débranchez le chargeur avant de le nettoyer. Votre chargeur ne nécessite aucun entretien particulier, à l'exception d'un nettoyage régulier.
- Nettoyez régulièrement les fentes d'aération de votre appareil/chargeur à l'aide d'une brosse souple ou d'un chiffon sec.

- Nettoyez régulièrement le carter moteur à l'aide d'un chiffon humide. N'utilisez pas de détergents abrasifs ou à base de solvants.

Remplacement des filtres

Les filtres doivent être remplacés tous les 6 à 9 mois et chaque fois qu'ils sont usés ou endommagés. Vous trouverez des filtres de rechange auprès de votre revendeur BLACK+ DECKER (cat. n° VPF20)

- Retirez les filtres usagés, comme décrit ci-dessus.
- Installez les filtres neufs, comme décrit ci-dessus.

Protection de l'environnement



Collecte séparée. Ce produit ne doit pas être jeté avec les ordures ménagères.

Si vous trouvez un jour que votre produit BLACK+DECKER doit être remplacé ou n'est plus d'aucune utilité pour vous, ne le jetez pas avec les autres déchets ménagers. Mettez-le dans un point de collecte séparée approprié.

- BLACK+DECKER met à disposition un centre de recyclage pour les produits BLACK+DECKER ayant atteint la fin de leur durée de service. Ce service est gratuit. Pour profiter de ce service, veuillez retourner votre produit à un agent de réparation agréé qui se chargera de la collecte.
- Vous pouvez trouver l'agent de réparation agréé le plus proche en contactant votre agence BLACK+DECKER locale à l'adresse indiquée dans ce manuel. Autrement, une liste d'agents de réparation agréés BLACK+DECKER et des informations complètes concernant notre service après-vente, y compris les coordonnées, sont disponibles en ligne à l'adresse suivante : www.2helpU.com.

Garantie

La société BLACK+DECKER est certaine de la qualité de ses produits et propose une garantie exceptionnelle.

Cette déclaration de garantie vient s'ajouter à vos droits légaux et n'y porte en aucun cas préjudice.

Si un produit BLACK+DECKER s'avère défectueux en raison de défauts de matériaux ou de fabrication, ou d'un manque de conformité, dans les 24 mois à compter de la date d'achat, la garantie de BLACK+DECKER permet le remplacement de pièces défectueuses, la réparation ou l'échange de produits soumis à une usure normale afin de garantir un minimum d'inconvénients pour le client, sauf si :

- le produit a été utilisé à des fins commerciales, professionnelles ou de location ;
- le produit a été utilisé de manière inadéquate ou avec négligence ;
- le produit a subi des dommages provoqués par des objets, substances ou accidents étrangers ;
- des tentatives de réparation ont été effectuées par des personnes autres que les agents de réparation agréés ou le personnel d'entretien de BLACK+DECKER.

Pour soumettre une réclamation au titre de la garantie, vous devrez apporter une preuve d'achat au vendeur ou à un agent de réparation agréé. Vous pouvez trouver l'agent de réparation agréé le plus proche en contactant votre agence BLACK+DECKER locale à l'adresse indiquée dans ce manuel.

Autrement, une liste d'agents de réparation agréés BLACK+DECKER et des informations complètes concernant notre service après-vente, y compris les coordonnées, sont disponibles en ligne à l'adresse suivante : www.2helpU.com.

Black et Decker (étranger) GmbH
PO Box 17164, Dubai, Émirats arabes unis

Caractéristiques techniques

	DVA315J-B5	DVA320J-B5
Tension	10.8V	10.8V
Courant	1.5Ah	2.0Ah
Wattheures	16.2Wh	21.6Wh
Poids	0.9Kg	0.9Kg

من ذلك. توجد قائمة بوكلاء الصيانة المعتمدين التابعين لشركة BLACK+DECKER والتفاصيل الكاملة لخدمات ما بعد البيع ووسائل الاتصال الخاصة بنا على الإنترنت على: www.2helpU.com.

البيانات الفنية

DVA320J-B5	DVA315J-B5	
10.8 فولت	10.8 فولت	الجهد الكهربائي
2.0Ah	1.5 أمبير ساعة	التيار
21.6Wh	16.2Wh	وات ساعة
0.9Kg	0.9Kg	الوزن

الضمان

تتق BLACK+DECKER في جودة منتجاتها وتقدم ضماناً طويل الأجل. يُعد بيان الضمان هذا إضافة إلى حقوقك القانونية ولا يخل بها بأي حال من الأحوال. في حالة وجود خلل في منتج BLACK+DECKER بسبب عيب في المواد أو الصناعة أو عدم التوافق مع المعايير، خلال 24 شهراً من تاريخ الشراء، تضمن BLACK+DECKER استبدال الأجزاء المعيبة وإصلاح المنتجات مع مراعاة التآكل والبلى الطبيعي أو استبدال هذه المنتجات لضمان أقل إزعاج للعميل ما لم:

- ◀ يتم استخدام المنتج في أغراض تجارية أو مهنية أو أغراض تأجير؛
- ◀ تعرض المنتج لسوء الاستخدام أو الإهمال؛
- ◀ تعرض المنتج للتلف بواسطة أشياء أو مواد غريبة أو حوادث؛
- ◀ محاولة إصلاح المنتج بواسطة أشخاص غير وكلاء الصيانة المعتمدين أو فريق الصيانة التابع لشركة BLACK+DECKER.

للمطالبة بالضمان، سوف تحتاج إلى تقديم دليل الشراء للبائع أو وكيل الصيانة المعتمد. يمكنك التعرف على موقع أقرب وكيل صيانة معتمد من خلال الاتصال على مكتب BLACK+DECKER المحلي لديك في العنوان الموضح في هذا الدليل.

وكبديل آخر، توجد قائمة بوكلاء الصيانة المعتمدين التابعين لشركة BLACK+DECKER والتفاصيل الكاملة لخدمات ما بعد البيع ووسائل الاتصال الخاصة بنا على الإنترنت على: www.2helpU.com.

شركة Black and Decker (العالية) GmbH
صندوق بريد 17164، دبي، الإمارات العربية المتحدة

تحذيراً! افصل الجهاز عن مصدر الكهرباء، قبل القيام بأي صيانة أو تنظيف. امسح الجهاز بقطعة قماش مبللة من وقت لآخر. لا تستخدم أي منظفات كاشطة أو مذيبة، لا تغمر الجهاز في الماء

الصيانة

صُمم جهاز BLACK+DECKER اللاسلكي لكي يعمل لفترة طويلة بأقل قدر من الصيانة. ويعتمد استمرار الآلة في أداء عملها على النحو المرضي على العناية المناسبة والتنظيف المنتظم. تحذيراً! قبل إجراء أي صيانة على أجهزة بدون أسلاك:

- أفرغ البطارية تماماً إن كانت مدمجة. ثم أوقف التشغيل.

- افصل الشاحن عن التيار الكهربائي قبل تنظيفه. لا يتطلب شاحنك أية صيانة سوى التنظيف المنتظم.
- نظّف منافذ التهوية بانتظام في جهازك/ شاحنك باستخدام فرشاة ناعمة أو قطعة قماش جافة.
- نظف مبيت المحرك بانتظام باستخدام قطعة قماش مبللة، لا تستخدم أي منظفات كاشطة أو مذيبة.

استبدال المرشحات

يجب تغيير المرشحات كل 6 إلى 9 أشهر وكلما اهترأت أو تلفت. مرشحات التغيير متوفرة عند وكيل BLACK+DECKER لديك (رقم الفئة 20V noVPF) انزع المرشحات القديمة كما هو موضح بالأعلى.

- ركب المرشحات الجديدة كما هو موضح بالأعلى.

حماية البيئة

الجمع والفرز المنفصل. يلزم عدم التخلص من هذا المنتج مع القمامة المنزلية العادية.



إذا أردت في يوم ما استبدال منتج BLACK+DECKER الخاص بك، أو لم تعد تستخدمه، فلا تتخلص منه مع المخلفات المنزلية الأخرى. اجعل هذا المنتج جاهزاً لعملية جمع المخلفات وفرزها.

- توفر شركة BLACK+DECKER مركزاً لإعادة تدوير منتجات BLACK+DECKER بمجرد وصولها إلى نهاية عمرها الافتراضي وعدم صلاحيتها للعمل. وتقدم هذه الخدمة مجاناً. للاستفادة من هذه الخدمة، يُرجى إعادة منتجك لوكيل الصيانة المعتمد وسوف يستلمها بالنيابة عنك.
- يمكنك التعرف على موقع أقرب وكيل صيانة معتمد من خلال الاتصال على مكتب BLACK+DECKER المحلي لديك في العنوان الموضح في هذا الدليل. وبدلاً

- لا تعرض الشاحن للماء.
- لا تفتح الشاحن.
- لا تفحص الشاحن.
- يجب وضع الجهاز/البطارية في مكان جيد التهوية عند الشحن.

السلامة من مخاطر الكهرباء

الرموز الموضحة على الشاحن

اقرأ جميع الإرشادات والتعليمات المذكورة في هذا الدليل بعناية شديدة قبل استخدام الجهاز.

هذا الجهاز معزول عزلاً مزدوجاً. وبالتالي لا حاجة إلى توصيل سلك أرضي. خقق دائماً من أن جهد وحدة الإمداد بالطاقة يتناسب مع الجهد المحدد على الجهد المقدّر.

صُمم هذا الشاحن للاستخدام المنزلي فقط.



الملصقات الموجودة على الجهاز

توجد الرموز التالية على الجهاز إلى جانب رمز التاريخ:

اقرأ جميع الإرشادات والتعليمات المذكورة في هذا الدليل بعناية شديدة قبل استخدام الجهاز.

يُستخدم فقط مع شاحن S003AQ-15



الخصائص

يشتمل هذا الجهاز على بعض أو جميع المواصفات التالية:

- تنظيف المرشحات (الشكل G, H, I, J, K)
- اضغط على زر تحرير صندوق الغبار (2) كما هو موضح في الشكل G.
- افصل صندوق الغبار (3) من وحدة المحرك كما هو موضح في الشكل F.
- يمكنك استخدام ميزة التفريغ السهل كما هو موضح في الشكل A.
- ارفع المرشح (8) بعيداً عن صندوق الغبار (3) باستخدام اللسان (10) المرفق.
- فرِّغ حوض الغبار (3) عن طريق هزه برفق في حاوية مناسبة كما هو موضح في الشكل K.
- اشطف حوض الغبار بماء دافئ وصابون.
- اغسل المرشحات بماء دافئ وصابون كما هو موضح في الشكل L.
- اترك المرشحات حتى تجف بشكل طبيعي؛ فاستخدام الحرارة يمكن أن يتسبب في تمزق المرشحات.
- أعد تركيب المرشح (8) في صندوق الغبار (3). تأكد من أن أسننة المرشحات (11) متجهة للأمام. يُحظر وضع المرشحات في صندوق الغبار وهي متجهة للخلف.
- أعد وضع صندوق الغبار في وحدة المحرك. تأكد من سماع صوت إغلاق زر التحرير (2) في مكانه.

التشغيل والإيقاف (الشكل A)

- اضغط على مفتاح التشغيل / الإيقاف (1) إلى الأمام لتشغيل الوحدة.
- وستؤدي إعادة الضغط على مفتاح التشغيل / الإيقاف (1) إلى إيقاف الوحدة.

الفحص والإصلاح

- قبل الاستخدام، افحص الجهاز للكشف عن أية أجزاء تالفة أو معيبة. تحقق من وجود أية كسور في الأجزاء، أو تلف في الأزرار، أو أية حالات أخرى قد تؤثر على تشغيل الجهاز.
- لا تستخدم الجهاز في حالة وجود أي جزء به تلف أو عيب.
- استعن بوكيل صيانة معتمد لإصلاح الأجزاء التالفة أو المعيبة أو لاستبدالها.
- افحص سلك الشحن بانتظام للكشف عن أي تلف. استبدل الشاحن إذا كان السلك الموصل تالفاً أو معيباً.
- لا تحاول مطلقاً إزالة أو استبدال أية أجزاء غير تلك المنشار إليها في هذا الدليل.

المخاطر المتبقية

- عند استخدام الجهاز يمكن أن تظهر مخاطر متبقية إضافية قد لا تكون مدرجة في تحذيرات السلامة المرفقة. يمكن أن تظهر هذه المخاطر عن الاستخدام السريع أو المطول وما إلى ذلك، لا يمكن تجنب بعض المخاطر المتبقية حتى مع تطبيق تعليمات السلامة المناسبة واستخدام أجهزة الأمان. وتشمل:
- إصابات تنشأ جراء ملامسة أي أجزاء دوارة/متحركة.
- إصابات تنشأ عند تغيير أي أجزاء أو شفرات أو ملحقات.
- إصابات تنشأ جراء طول فترة استعمال الأداة. تحقق من توفير فترات راحة منتظمة عند استعمال الأداة لفترات طويلة.
- تضرر السمع.
- المخاطر الصحية الناجمة عن استنشاق الغبار المتكون عند استخدام جهازك (على سبيل المثال: التعامل مع الأخشاب، ولا سيما البلوط والزان والخشب المضغوط (MDF).

الشواحن

- صُمم الشاحن للعمل بجهد كهربائي محدد. تحقق دائماً من توافق جهد التيار الرئيسي مع الجهد الموضح على لوحة الجهد المقدّر.
- تحذيراً! لا تحاول مطلقاً استبدال وحدة الشاحن بقباس عادي.
- استخدم شاحن BLACK+DECKER فقط لشحن البطارية في الجهاز الملحقة به، البطاريات الأخرى يمكن أن تنفجر مسببة إصابات بدنية وأضراراً.
- لا تحاول مطلقاً شحن البطاريات غير القابلة للشحن.
- في حالة تلف سلك الكهرباء، يجب استبداله من قبل المصنع أو مركز خدمة BLACK+DECKER معتمد لتجنب المخاطر.

تعليمات السلامة

- تحذيراً! اقرأ كل تحذيرات الأمان وكل التعليمات، أي قصور في اتباع التحذيرات والتعليمات المبينة بالأسفل يمكن أن يؤدي إلى حدوث صدمة كهربائية وأو نشوب حريق وأو إصابات بالغة.
- الغرض من الاستخدام موضح في هذا الدليل. إن استعمال أي ملحقات أو مرفقات أو إجراء أي عملية بهذا الجهاز بطريقة غير الموصى بها في دليل التعليمات هذا قد يتسبب في تعرضك لخطر الإصابة الجسدية.
- احتفظ بهذا الدليل للرجوع إليه مستقبلاً.

الغرض من الاستخدام

صُممت مكبسة BLACK+DECKER DVA315J وDustbuster DVA320J الكهربائية ذات الذراع لأغراض التنظيف. هذا الجهاز مخصص للاستخدام المنزلي فقط.

اقرأ جميع الإرشادات والتعليمات المذكورة في هذا الدليل بعناية شديدة قبل تشغيل هذا الجهاز.

استخدام الجهاز الذي اشتريته

- لا تستخدم الجهاز في شفط سوائل أو أي مواد قابلة للاشتعال.
- لا تستخدم الجهاز بالقرب من المياه.
- لا تغمر الجهاز في الماء.
- لا تحاول مطلقاً شد السلك الموصل لفصل الشاحن عن المقبس. أبقِ السلك الموصل بعيداً عن الحرارة والزيت والحواف الحادة.
- يمكن استخدام هذا الجهاز بواسطة الأطفال بدءاً من 8 سنوات فأكثر والأشخاص ذوي القدرات الجسدية أو الحسية أو العقلية المنخفضة أو من لديهم نقص في الخبرة والمعرفة، وذلك عبر الإشراف عليهم أو تزويدهم بالتعليمات المتعلقة باستخدام الجهاز بطريقة آمنة والوعي بالمخاطر المترتبة على ذلك، يحظر عبث الأطفال بالجهاز، لا تسمح للأطفال بإجراء التنظيف أو الصيانة بدون رقابة.

تعليمات الأمان الإضافية

بعد الاستخدام

- افصل الشاحن عن المقبس قبل تنظيفه أو تنظيف قاعدة الشحن.
- عند عدم استخدام الجهاز يجب تخزينه في مكان جاف.
- يجب حفظ الأجهزة المحرّنة بعيداً عن متناول الأطفال.

Names & Addresses for BLACK+DECKER Service Concessionaries

COUNTRY	NAME	ADDRESS	TELEPHONE NO.	EMAIL
BAHRAIN	Alfouz Services Co. WLL	P.O. Box 26562, Tubli, Manama	(00973) 17783562 / 17879987	alfouz@batelco.com.bh
BAHRAIN	Kewalram & Sons Co. WLL	P.O. Box 84, Manama, Kingdom of Bahrain	(00973) 17213110 17210617	kewalram02@batelco.com.bh kewalram@batelco.com.bh
EGYPT	Anasia Egypt for Trading S.A.E. (Mentrade)	P.O. Box 2443, 9, Mostafa Refaat Street, Sheraton Heliopolis 11361, Cairo	(00202) 22684159 Hotline19311	wael.salah@anasia.com nevien.elbeshbishy@anasia.com
JORDAN	Mega Hardware - (Sami Bashiti & Partners Co.)	93 King Abdullah II St., P.O.BOX 3005 AMMAN 11953	(009626) 5349098	info@mega-hardware.com www.mega-hardware.com
KSA	Fawaz Ebrahim Al Zayani Trading Est.	P.O. Box 76026, Al Raka : 31952	(009663) 8140914	dewaltdammam@hotmail.com www.fawazalzayangroup.com
KSA	United Trading & Marketing Co; (U-MARK)	#15, Khamis Mushait 62411, Abha, Military city road - Near City max and Ghunaim Market	(00966) 172500378	serviceabha@u-mark.net
KSA	United Trading & Marketing Co; (U-MARK)	#116, Prince Fahad Ibn Ibrahim Al Saud Street - Near Nawan Hotel	(00966) 11473-3258	malazservice@u-mark.ne
KSA	United Trading & Marketing Co; (U-MARK)	Ash Shiqah, Al Hamr, Buraydah 52371 Al Hamr Road near Jaryat Al Umran & Khub Ath Thinayan	(00966) 16-3694969	serviceqaseem@u-mark.net
KSA	United Trading & Marketing Co; (U-MARK)	King Abdulaziz St, Al Aziziyah Dammam 32424 near Dai AS Sihha Medical Center	(00966) 138179319 138172654	servicedammam@u-mark.net
KSA	United Trading & Marketing Co; (U-MARK)	Jabal Ar-Rubabah, Misrifah, Jeddah 23331 Falastin Road Near New Jeddah National Hospital	(00966) 126612552	servicejeddah@u-mark.net
KSA	United Trading & Marketing Co; (U-MARK)	#356, Al Talah Medina 42322	(00966) 148423339	servicemadina@u-mark.net
KUWAIT	Al Omar Technical Co.	P.O. Box 4062, Safat 13041, Kuwait	(00965) 24848595 / 24840039	alexoto@usa.net
LEBANON	Aces Service Centre (Est. F.A.Ketaneh SA)	P.O. Box 90-102, Nahr El Mot, Seaside Highway, Pharaon Building, Beirut	(009611) 898989 / 262626	nissrine.hajj@aces.com.lb nassim.aziz@Aces.com.lb
LIBYA	Homeworld Co.	Senidal St. Amr Ibn Elaaas Road, Benghazi, Libya (P.O. Box 18182 Salmany)	(0021861) 9094183 ext. 103	nissrine.hajj@aces.com.lb
LIBYA	North Africa Trading (El Ghoul Brothers)	P.O. Box 348, 7 October Street 11, Benghazi	(00218061) 3383994	nissrine.hajj@aces.com.lb
LIBYA	North Africa Trading (El Ghoul Brothers)	AlBarniq Dewalt Center, Mokhazin-elsukar St. ElFallah, Tripoli	(00218021) 3606430	nage.t.ly@gmail.com nage.dpt@gmail.com
MAURITIUS	The Brandhouse Ltd.	Rogers Industrial Park 1, Riche Terre, Mauritius	(00230) 2069450 2071700	claims(service.centre@gouppille.mu stephanie.bijou@gmail.com
OMAN	Oman Marketing & Service Co. (Omasco)	P.O. Box 2734, Behind Honda Showroom, Wattayah, Oman	(00968) 24560232 24560255	npservice@omasco.com.om ashok.balan@omasco.com.om
OMAN	Oman Marketing & Service Co. (Omasco)	Al Ohi, Sohar, Oman	(00968) 26846379	sooraj.neeran@omasco.com.om
OMAN	Oman Marketing & Service Co. (Omasco)	Sanaya, Salalah, Oman	(00968) 23212290	rajagopal.pr@omasco.com.om
PAKISTAN	Ammar Service & Spares	Office No 6068 6th Floor Central Plaza Behind Gul Plaza Marston Road.KARACHI	(009221) 32775252	babji93@yahoo.com
QATAR	Al Mufthah Service Centre	Al Wakrah Road, P.O. Box 875, Doha, Qatar	(00974) 44650880 44650110	service@almufthah.com almufthah@almufthah.com
TUNISIA	Societe Tunisienne De Maintenance(STM)	RUE DE LA PHYSIQUE. NOUVELLE ZONE INDUSTRIELLE BEN AROUS. 2013 BEN AROUS, TUNISIA.	(0021679) 389687	importa@stqu.com
UAE	Light House Electrical	P.O. Box 120, Abu Dhabi	(009712) 6726131	dewalt_lhe@hotmail.com
UAE	Light House Electrical	P.O. Box 120, Abu Dhabi	(009712) 5548315	dewalt_lhe@hotmail.com
UAE	BLACK+DECKER (Overseas) GmbH	P.O. Box 5420, Dubai	(009714) 8127400 / 8127406	service.mea@sbdinc.com
UAE	Zillion Equipment and	P.O. Box 10584, Ras Al Khaimah	(009717) 2277095	zillionrak@gmail.com
UAE	Zillion Equipment and Spare Parts Trading LLC	P.O. Box 19740, Opp. Bin Sadal / Trimix Redymix Sanaiya, Al Ain	(009713) 7216690	zilliontrdg@gmail.com
YEMEN	Middle East Trading Co. (METCO)	5th Flr. Hayel Saeed Anam Bldg. Al-Mugamma St. Taiz, Yemen	(009674) 213455	metco@metcotrading.com sami@metcotrading.com
YEMEN	Middle East Trading Co. (METCO)	Mualla Dakka, Aden	(009672) 222670	metco@metcotrading.com sami@metcotrading.com
YEMEN	Middle East Trading Co. (METCO)	Hayel st., Sana'a, Yemen	(009671) 204201	metco@metcotrading.com sami@metcotrading.com



WARRANTY REGISTRATION CARD

YOUR NAME/ VOTRE NOM/الإسم

.....

YOUR ADDRESS/ VOTRE ADRESSE/العنوان

.....

.....

POSTCODE/ CODE POSTAL/الرمز البريدي

DATE OF PURCHASE/ JOUR D'ACHAT/تاريخ الشراء

DEALER'S NAME & ADDRESS/ NOM ET ADRESSE DU VENDEUR/إسم وعنوان البائع

.....

.....

